

74651 .



MEMORIA DESCRIPTIVA

Correspondiente a un MODELO DE UTILIDAD cuyo registro se solicita por veinte años.

A favor de

D. Juan MORENO DE TAPIA, de nacionalidad española.

Residente en BARCELONA.-América, 1

p o r :

„UTIL DOMESTICO DE APLICACION UNIVERSAL“

7465 f²⁵



- La presente memoria descriptiva tiene como fin la declaración del objeto sobre que ha de recaer el privilegio de explotación industrial y comercial exclusiva en el territorio nacional de un Modelo de Utilidad conforme a la legislación vigente en materia de Propiedad Industrial que, según expresa
- 5.- el enunciado, trata de un útil doméstico de múltiples aplicaciones que comprenden el pelado de tubérculos y extracción de sus raíces, el marcado de mantequilla y el asentamiento y perfilado del filo de los cuchillos.
- 10.- Modernamente se puede apreciar una notable evolución de los utensilios destinados a los trabajos domésticos dando lugar al perfeccionamiento de muchos de ellos e incluso al nacimiento de otros, que paulatinamente van sustituyendo a los antiguos por su mejor constitución y su empleo más racional, hasta el punto que puede hablarse de la creación de una nueva técnica como se refleja en las exposiciones, llamadas de arte doméstico, cada vez más frecuentes e interesantes.
- 15.- Sin embargo, esta multiplicidad de instrumentos no deja de tener el inconveniente lógico de su excesiva variedad, por lo que se hace necesaria la reagrupación de funciones en una sola unidad con lo que se consigue menor costo, mayor comodidad para el usuario y una reducción de espacio.
- 20.- El utensilio que nos ocupa reúne en sí mismo tres funciones distintas.
- 25.- Una dedicada al pelado y preparación de tubérculos por medio de unas cuchillas especiales que eliminan exclusivamente su piel, evitando desperdicios innecesarios y otra cuchilla circular especial para la eliminación de tallos y raíces de dichos tubérculos. Además, la constitución de las cuchillas es tal que evitan toda posibilidad de cortaduras y heridas al usuario.
- 30.- Las otras dos funciones de este utensilio son la dedicada



35.- al mercado de la mantequilla para su mejor presentación y la de perfilar el filo de los cuchillos mediante unos pequeños rodillos, evitando con esto su desgaste por su afilado con excesiva frecuencia, logrando un filo perfecto sin necesidad de desgaste de material.

40.- Como puede apreciarse, funciones tan distintas en un solo útil, hacen de éste un elemento valioso en los trabajos culinarios tanto por su reducido volumen como por la comodidad y seguridad que se deducen de su aplicación.

45.- Con el fin de facilitar la interpretación más exacta del objeto sobre que ha de recaer el presente privilegio, en el plano adjunto complementario de la presente exposición, se representa una forma práctica para la realización industrial y únicamente a título de ejemplo y, por consiguiente, sin carácter exhaustivo sino meramente informativo.

En este plano:

Fig. 1ª, vista frontal del útil.

50.- Fig. 2ª, detalle del extractor de raíces y marcador de mantequilla.

Fig. 3ª, sección transversal a la altura de las cuchillas.

Fig. 4ª, detalle de los rodillos perfiladores de filos de cuchillos.

55.- En las expresadas figuras, las referencias corresponden:

(1).-Mango soporte.

(2).-Cuchillas de pelado.

(3).-Filo de las cuchillas de pelado.

(4).-Pivotes de las cuchillas de pelado.

60.- (5).-Topes de las cuchillas de pelado.

(6).-Cuchilla de extracción de raíces.

(7).-Filo de la cuchilla de extracción.

(8).-Estrías para el marcado de mantequilla.

(9).-Ranura para el paso del cuchillo.

25 JUN



65.-

(10).-Ruedas perfiladoras.

(11).-Ejes de las ruedas perfiladoras.

70.-

El util está formado por un mango (1) de madera, plástico aluminio preferentemente, prolongado en su extremo hasta formar con dos salientes los soportes de las cuchillas (2). Estas se alojan por pivotes extremos en sendos pequeños orificios que le sirven de cojinetes para efectuar un movimiento rotatorio limitado por los topes (5) formados por el mango-soporte. Las cuchillas (2) presentan una forma curva y su elemento cortante está constituido por una ramra central dotada de filos (3) en la parte convexa de la cuchilla.

75.-

En la parte superior del instrumento se fija el útil (6) formado por un pequeño disco con un orificio central, que presenta por una cara las estrías (8) para el marcado de mantequilla, por la cara opuesta el orificio tiene sus bordes ligeramente inclinados constituyendo un filo para el corte de tallos y raíces.

80.-

En la parte inferior del mango, existe la ramra (9) ensanchada en su interior, dividiendo al mango en dos partes, que sirven de soporte a las ruedas (10) situadas de forma que se correspondan entrecruzándose ligeramente. Estas ruedas presentan un ruleteado.

85.-

Las cuchillas (2) se aplican para el pelado de tubérculos, haciéndolas pasar por la superficie de estos, los filos (3) siempre en posición de corte por efecto del tope (5) que impiden su inversión, cortan una delgada lámina del tubérculo dejando este sin piel. El hecho de que dichas cuchillas giren, facilita notablemente su acoplamiento con la superficie.

90.-

Los tallos y raíces son fácilmente eliminados cortándolos, al introducirlos en el orificio del disco-superior (6).

95.-

El marcado de mantequilla se efectúa golpeándola con el



25 JUN 1952

extremo superior del útil, es decir con la cara del disco (6) dotada de extrías (8).

100.-

El perfilado de filos de cuchillos se realiza introduciendo estos en la ranura (9) y haciendo pasar los rodillos (10) a lo largo de estas.

105.-

Descrita suficientemente la naturaleza del invento y su forma de realización industrial práctica, únicamente cabe añadir que en el conjunto y partes independientes constitutivas del todo son susceptibles modificaciones y cambios de materias, forma y disposición en cuanto estas alteraciones no desvirtúan el fundamento esencial del mismo.

REIVINDICACIONES

110.-

1ª).--"UTIL DOMESTICO DE APLICACION UNIVERSAL" que se caracteriza por estar constituido por dos cuchillas curvas ramuradas y con filo interior unidas a un mango por medio de unos pequeños cojinetes que las permiten girar, siendo este giro incompleto por efecto de unos topes, con lo que las cuchillas siempre presentan la parte convexa de su curvatura que es donde se asienta su filo interior, siendo el objeto de dichas cuchillas el pelado de tubérculos.

115.-

2ª).--"UTIL DOMESTICO DE APLICACION UNIVERSAL" que se caracteriza porque en el extremo del mismo existe fijado un pequeño disco metálico con un orificio central con borde afilado hacia su cara lisa ya que por su cara opuesta este disco presenta una superficie estriada.

120.-

3ª).--"UTIL DOMESTICO DE APLICACION UNIVERSAL" que se caracteriza porque su mango presenta en su extremo inferior una ranura ensanchada interiormente con alojamiento para varias pequeñas ruedas o discos de canto estriado, solidarios a dos



125. -

ejes de forma que ambos grupos de ruedas están situados de manera que estas se interfieren cruzándose ligeramente sin tocarse.

4ª). - "UTIL DOMESTICO DE APLICACION UNIVERSAL".

La presente memoria descriptiva consta de seis hojas foliadas y mecanografiadas por una sola cara, componiendo un total de ciento treinta y una línea, incluidas éstas.

Madrid, 25 de Junio de 1.959. -

ANTONIO ESCOBAR
P. A.

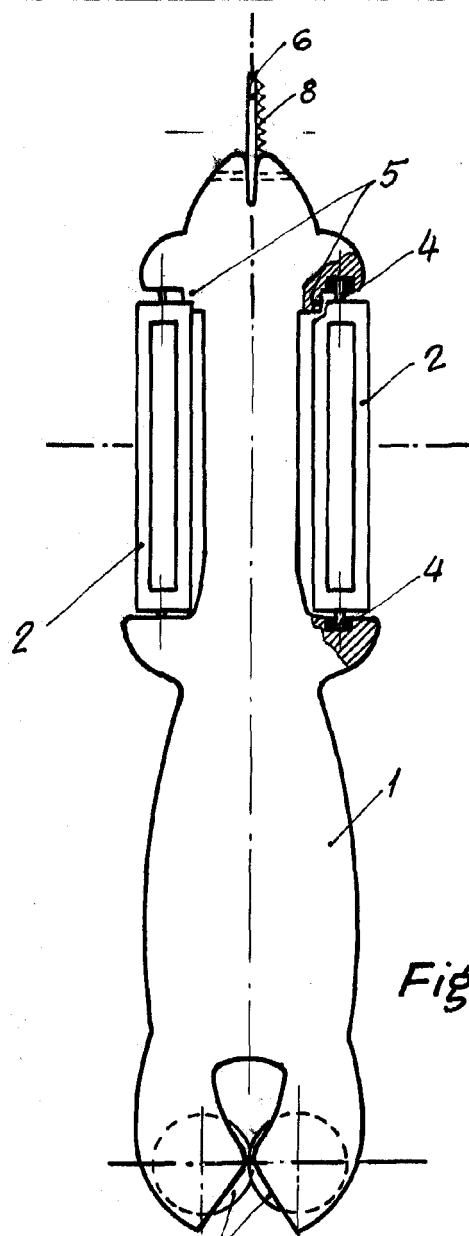

Fig. 1

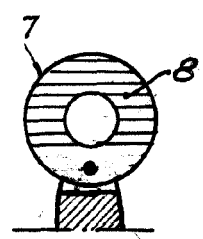

Fig. 2

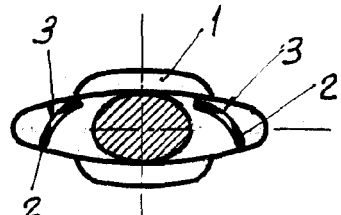

Fig. 3 74651

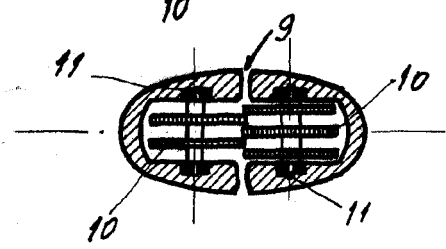

Fig. 4

Madrid, 2 sde Junio de 1.959

Escala variable