



74565

## MEMORIA DESCRIPTIVA

del Modelo de Utilidad, por 20 años, solicitado a favor de  
COMPANIA APLICACIONES PARA OFICINAS, S. A., de nacionalidad  
Española y constituida de acuerdo con las Leyes Españolas,  
residente en Barcelona, Avenida del Generalísimo número 416,  
por " UN DISPOSITIVO PERFECCIONADO PARA PUBLICIDAD ".

El presente Modelo de Utilidad, se refiere a un dispositi-  
tivo perfeccionado para publicidad, que presenta como venta-  
ja principal la múltiple ramificación de elementos publicita-  
rios suspendidos por hilos y en equilibrio, que se traduce en  
5 un motivo de atracción y novedad con lo que se cumple el fin  
propuesto de reclamar la atención.

El dispositivo está constituido por una pieza soporte pla-  
na que presenta en la parte superior un dobléz a modo de gan-  
cho para la suspensión, presentando en el cuerpo del soporte, y  
10 en sus partes superior e inferior, unas escotaduras en ángulo  
de vértices opuestos en una misma vertical, que sirven para  
el arrollamiento en el sentido vertical, de las espiras del  
hilo soporte precisas para tener una mayor o menor longitud  
hasta los primeros elementos del anuncio.

15 El hilo principal que parte del soporte sostiene un ele -



mento de anuncio debidamente sujeto por los cruces del hilo  
precisos, y a su vez este elemento soporta otros y así según  
sucesivas ramificaciones procurando el equilibrado de los ele-  
mentos suspendidos de los extremos del elemento principal y de  
20 los secundarios, para evitar la inclinación lateral del dispo-  
sitivo.

La serie de anuncios suspendidos pueden girar por la acción  
de una corriente de aire según el eje de giro del hilo prin-  
cipal, que arranca del soporte que está fijo a una pieza salien-  
25 te de la pared según una longitud suficiente para permitir la  
rotación del conjunto.

Las uniones de los hilos secundarios a la parte de suspen-  
sión de los elementos, se efectúan doblando el hilo formando  
lazo por unas entallas simples en el caso de efectuarse en la  
30 proximidad de un vértice, en el que los lados de éste y la en-  
talla determinan la pieza sobre la que se arrolla el hilo y  
precisamente por la parte del extremo interno de la entalla o  
por unas entallas compuestas en ángulo recto u obtuso si está  
situada en una zona intermedia del lado correspondiente del  
35 elemento de anuncio.

En la hoja gráfica adjunta y a título de ejemplo, se repre-  
senta un caso de realización práctica del dispositivo perfec-  
cionado para publicidad, objeto del presente Modelo de Utilidad.

Siguiendo los dibujos se ve la pieza soporte, generalmente  
40 de cartón como todos los elementos, que presenta un gancho -1-  
para suspensión de un saliente de la pared o techo. El cuerpo  
-2- presenta las dos escotaduras triangulares -3- y -4-, cuyos  
vértices forman la línea de arrollamiento de las espiras -5-  
del hilo de suspensión de forma que la longitud arrollada per-  
45 mite variar la longitud -6- que media entre el soporte y el  
primer elemento publicitario.



Este primer elemento és una lámina -7- que lleva en su lado superior una doble entalla en ángulo recto -8- y -8<sup>ta</sup>-, sirviendo la dimensión vertical de la unión de la primera entalla a la lámina para arrollar las espiras de hilo -9- que prosigue por la cara posterior según la línea de trazos -10-, hasta la entalla simple -11- de la zona del vértice en que el hilo se arrolla según -12- siguiendo en línea vertical -13- a suspender el elemento siguiente. Del otro extremo de la pieza -7- y en una entalla simple -14- del vértice se arrolla el hilo -15- cuya zona vertical -16- sirve de apoyo a la lámina en forma de elipse alargada -7-, suspendida por la doble entalla de lados -18- y -18<sup>ta</sup>- a la que se arrolla el extremo del hilo -19-.

Finalmente, el hilo vertical -13- suspende a la forma de perfil de camisa -20- por el hilo -21- que pasa por las entallas en ángulo recto de lados -22- y -22<sup>ta</sup>-, -23- y -23<sup>ta</sup>- terminando por la entalla de lados -24- y -24<sup>ta</sup>- de la pieza en forma de plancha -25- que con un saliente inferior -26- encajado en una ranura -27- de la forma de la camisa mantiene a ésta en su plano curvado.

Se fabricará el dispositivo perfeccionado para publicidad, con los materiales apropiados a sus elementos constituyentes, pudiendo variar su forma, dimensiones, acabado y cuantos detalles no alteren, cambien o modifiquen su esencialidad.

===== N O T A =====

Se reivindica como objeto de este Modelo de Utilidad:-  
1<sup>a</sup>.- Un dispositivo perfeccionado para publicidad, constituido por una pieza soporte que presenta en la parte superior un doblez a modo de gancho para la suspensión, presentando en el cuerpo del soporte y en sus escotaduras en ángulo de vértices en una misma vertical que sirven para el arrollamiento de las



espiras del hilo soporte precisas para tener una mayor o menor longitud hasta los primeros elementos del anuncio.

2º.- Un dispositivo perfeccionado para publicidad, según reivindicación 1ª., caracterizado porqué el hilo soporta un elemento de anuncio debidamente sujeto por los cruces del hilo precisos y a su vez éste elemento soporta otros y así según sucesivas ramificaciones, procurando el equilibrado de los elementos suspendidos del elemento principal y de los secundarios para evitar la inclinación lateral del dispositivo. Los sucesivos anuncios suspendidos pueden girar por la acción de una corriente de aire que ni precisa sea muy intensa dada la ligereza de los elementos suspendidos.

3º.- Un dispositivo perfeccionado para publicidad, según reivindicaciones anteriores, caracterizado porqué las uniones de los hilos secundarios a las partes de suspensión de los elementos, se efectúan al doblarlos formando bucle por unas entallas simples en el caso de efectuarse en la proximidad de un vértice, en el que los lados de éste y la entalla, determinan la pieza sobre la que se arrolla el hilo, o por una entalla compuesta en ángulo recto u obtuso al estar situada en una zona intermedia de uno de los lados del elemento de anuncio.

4º.- Un dispositivo perfeccionado para publicidad, según reivindicaciones anteriores, caracterizado porqué la continuidad del hilo en algunas uniones de elementos sucesivos determina el doblado de piezas planas debido a una pieza auxiliar que se encaja a la que se quiere doblar, con la que está unida además en la posición adecuada, por el hilo tenso de unión de entallas de las dos piezas.

5º.- Un dispositivo perfeccionado para publicidad.

C O N S T A la

74565<sup>16</sup>



108

presente memoria descriptiva de cinco hojas foliadas y es -  
critas por una sola cara.

Barcelona, 16 de JUNIO de 1.959.

P. A.



74565

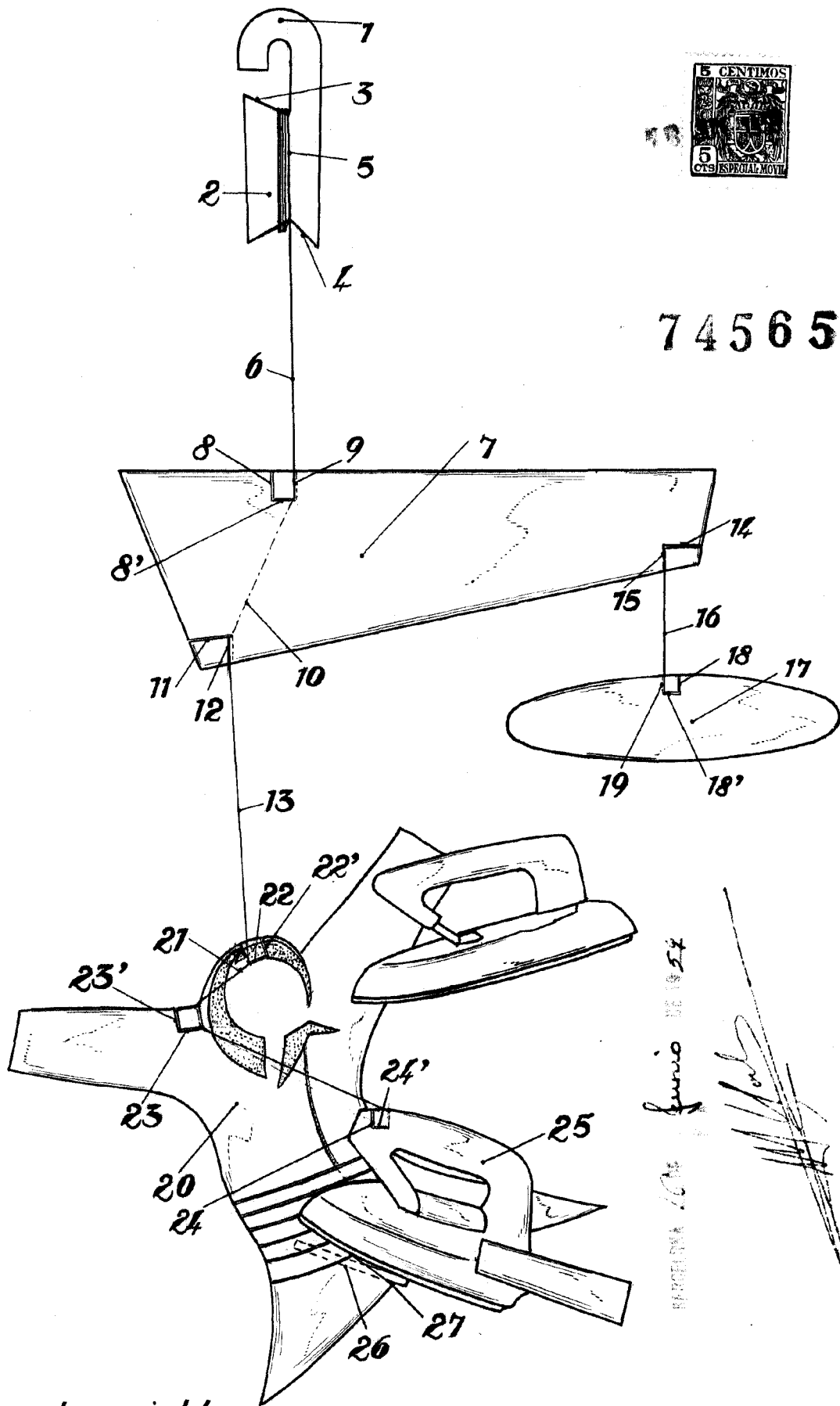

RECEIVED AT JUNIO DE 1954

Escala variable.