



15 JUN

74563

M O D E L O  
D E  
U T I L I D A D

a favor de Don Francisco SANGERMAN SORIANO, de nacionalidad española, residente en Barcelona, calle Bailén, 244, 3º, 1ª, por "PAPEL PERFECCIONADO PARA EMBALAJE".

- . -

MEMORIA DESCRIPTIVA

La presente invención se refiere a un papel perfeccionado para embalaje.

- El acondicionamiento de materiales que deban preservarse de la humedad, presenta problemas de difícil solución, tanto para su almacenaje como para su transporte ya que los elementos con que se cuenta actualmente para proceder al embalaje de tales productos no cubren sus necesidades. En efecto el papel corriente aun cuando sea utilizado en varias capas, es afectado por la humedad, deteriorándose con suma facilidad y al propio tiempo carece de con-
- 5.

74563



5. sistencia que asegure la integridad del paquete durante su transporte. Por otra parte, en el caso de usarse un material impermeable, goma, plástico, hule, etc., su manipulación es onerosa, a la par que el coste del embalaje resulta excesivamente elevado.

10. Para solventar de una manera definitiva los problemas expuestos, se ha ideado el papel perfeccionado objeto de la invención, que se caracteriza esencialmente por estar constituido por dos láminas de papel de dimensiones adecuadas, entre las cuales queda dispuesta una capa de brea. Dicha capa de brea ejerce una pluralidad de funciones. En efecto, mantiene la adherencia de las dos láminas de papel, les confiere una gran consistencia y finalmente dota al embalaje de impermeabilidad.

15. Para la mejor comprensión de cuanto queda descrito en la presente memoria descriptiva, se acompaña un dibujo en el que, tan sólo a título de ejemplo, se representa un caso práctico de realización del objeto de la invención.

20. En dicho dibujo, la figura 1 es una vista en perspectiva, seccionada transversalmente, del papel perfeccionado; la figura 2 corresponde a un despiece de la figura anterior y la figura 3 es una vista en sección transversal.

25. El papel perfeccionado para embalaje, que se ha descrito, está constituido en el aludido dibujo, por dos láminas -1- y -2- de papel, de dimensiones adecuadas, entre las que queda dispuesta una capa -3- de brea.

La capa de brea mencionada confiere homogeneidad



74563

al conjunto, que resulta mucho más resistente que un papel de embalaje corriente. Al propio tiempo el papel queda impermeabilizado, por lo que, los productos envalados con él quedan totalmente protegidos de la humedad.

5. En general el papel perfeccionado descrito es apropiado para embalar aquellos productos que deban protegerse de la humedad y que, por otra parte, deban trasladarse y estén expuestos a los malos tratos que acarrea todo transporte. De una manera especial, el papel en cuestión es ideal para acondicionar cementos, cales, yesos y otros productos similares higroscópicos o alterables por la humedad.

10. Serán independientes del objeto de la invención los materiales empleados en la construcción de los distintos elementos que la integran, formas y dimensiones de los mismos y cuantos detalles accesorios puedan presentarse, siempre y cuando no afecten a su esencialidad.

- . -

N O T A

Se reivindica como objeto del presente modelo de utilidad:

20. 1. Papel perfeccionado para embalaje, que está constituido esencialmente por dos láminas del propio material, entre las cuales queda dispuesta una capa de brea que a la vez que las une y les confiere mayor consistencia dota

15 JUN

74563



al conjunto de propiedades impermeables.

2. Papel perfeccionado para embalaje.

Todo ello según queda descrito y reivindicado en la presente memoria descriptiva que consta de cuatro

5. hojas foliadas, escritas a máquina por una sólo cara.

Barcelona, a 15 de junio de 1959

Francisco SANGERMAN SORIANO

p.a.



Fig. 2

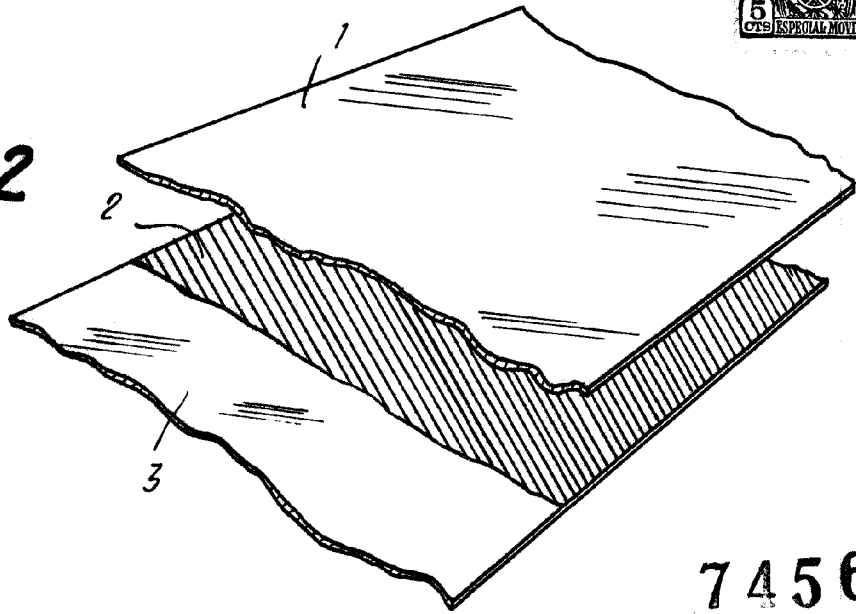

74563

Fig. 3

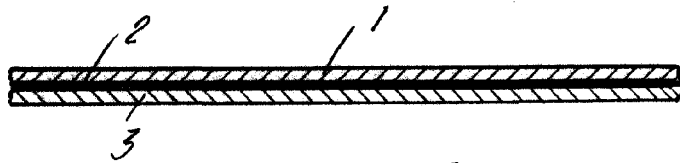
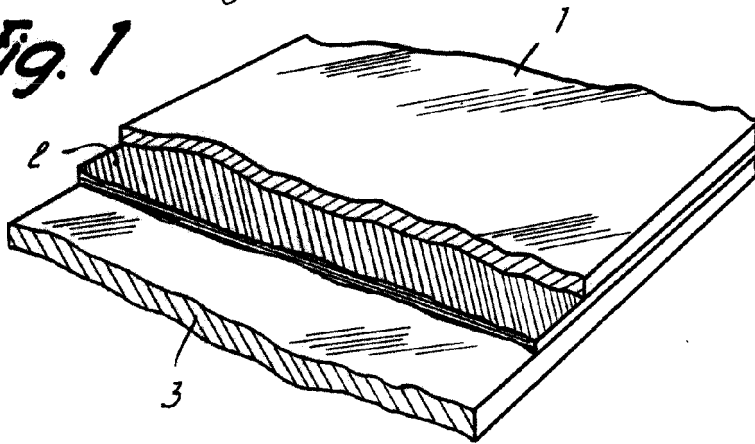

Fig. 1



Barcelona, 15 Junio 1959  
Francisco Sangermán Soriano  
p. a.

5857