



74556

MODELO
DE
UTILIDAD

a favor de Don JUAN NIÑO RODRIGO, de nacionalidad española, residente en Barcelona, calle Riebeta, 18, planta 1ª, por "SOPORTE DE APOYO PARA PATAS DE MUEBLES Y SIMILARES".

- . -

MEMORIA DESCRIPTIVA

La presente invención se refiere a un soporte de apoyo para patas de muebles y similares.

- El mueble funcional se caracteriza por la esbeltez de sus patas, que decrecen de diámetro hacia su base de apoyo. Ello es causa de que el apoyo se concentre sobre zonas de apoyo pequeñas, con lo que el desgaste de las mismas es mucho mayor. Por otra parte ocurre que en el suelo de los pisos existen irregularidades y desniveles, debido a la deficiente colocación de las baldosas, lo cual es causa de que el mueble sufra una ligera incli-
- 5.
- 10.



74556

nación.

Las consideraciones expuestas, han llevado a la conveniencia de idear un soporte que subsane las deficiencias en cuestión, que es precisamente el del objeto de la invención.

5.

Dicho soporte está constituido por un casquillo dotado en su base de un orificio, en el interior de cuyo casquillo se adapta un núcleo provisto de un alvéolo enfrentado a aquel orificio, y del que queda ligeramente distanciado, cuyo alvéolo está destinado a alojar una esfera o rótula, de menor diámetro que el del orificio citado, y de la que emerge un espárrago o tornillo. La base de apoyo del casquillo queda cubierta por una almohadilla elástica que sobresale ligeramente de aquella.

10.

15.

Para la mejor comprensión de cuanto queda descrito en la presente memoria descriptiva, se acompaña un dibujo en el que, tan sólo a título de ejemplo, se representa un caso práctico de realización del objeto de la invención.

20.

En dicho dibujo, la figura 1 es una vista en sección longitudinal del soporte en posición de uso y apoyado sobre una superficie horizontal; mientras que la figura 2 corresponde a una vista idéntica a la anterior, pero siendo la superficie de apoyo ligeramente inclinada.

25.

El soporte descrito está constituido en el aludido dibujo por un casquillo -1- dotado en su base de un orificio -2-, mientras que interiormente presenta un fileteado -3- en el que se rosca un núcleo -4-, provisto



74556

5. de un alvéolo -5- enfrentado al orificio -2- y a cierta distancia del mismo. Sobre el alvéolo -5- queda dispuesta una esfera -6-, de menor diámetro que el del orificio -2-, y por el que emerge un espárrago -7- para la fijación del soporte a la pata -8-. La base de apoyo del soporte queda cubierta mediante una almohadilla -9- empujada y que sobresale ligeramente de su albergue.

10. La simple observación del dibujo, completada con la consideración de la descripción efectuada, permite deducir claramente las aplicaciones y ventajas del soporte descrito. Su movimiento de rótula permite que la pata trabaje siempre en su posición correcta, tanto si el piso ofrece irregularidades (figura 2), como si se trata de una pata inclinada (mueble funcional). Por otra parte la adopción de la almohadilla elástica -9-, dota al mueble de cierta autoadherencia al piso, evitando deslizamientos involuntarios, al propio tiempo que protege al piso de rayados y deterioros. Particularmente ello es aconsejable cuando se trata de pisos de parquet, de material sintético o similar.

20. Las ventajas que el protector descrito ofrece sobre los usuales, radican esencialmente en el movimiento de rótula que posee, que le permite adaptarse a cualquier inclinación. Asimismo, el montaje y desmontaje del soporte es sencillo, puesto que la unión entre sus elementos se obtiene gracia al sistema de rosca entre el casquillo -1- y el núcleo -4-.

25.

Serán independientes del objeto de la invención,

74556



los materiales empleados en la construcción de los distintos elementos que la integran, formas y dimensiones de los mismos y cuantos detalles accesorios puedan presentarse, siempre y cuando no afecten a la esencialidad de la invención.

5.

- . -

N O T A

Se reivindica como objeto del presente modelo de utilidad:

10. 1. Soporte de apoyo para patas de muebles y similares, que está constituido esencialmente por un casquillo, con una de sus bases dotada de un orificio, en el interior de cuyo casquillo queda acoplado a rosca un núcleo provisto de un alvéolo enfrentado a aquel orificio y a cierta distancia del mismo, destinado a contener una esfera, de la que emerge, a través de este orificio un espárrago o elemento de sujeción a la pata, estando dotada la base de apoyo del soporte de una almohadilla elástica que sobresale ligeramente de su alojamiento.
15. 2. Soporte de apoyo para patas de muebles y similares.
- 20.

Todo ello según queda descrito y reivindicado en la presente memoria descriptiva, la cual consta de cinco



74556

hojas foliadas, escritas a máquina por una sola de sus
caras.

Barcelona, a 13 de junio de 1959.

Juan NIÑO RODRIGO

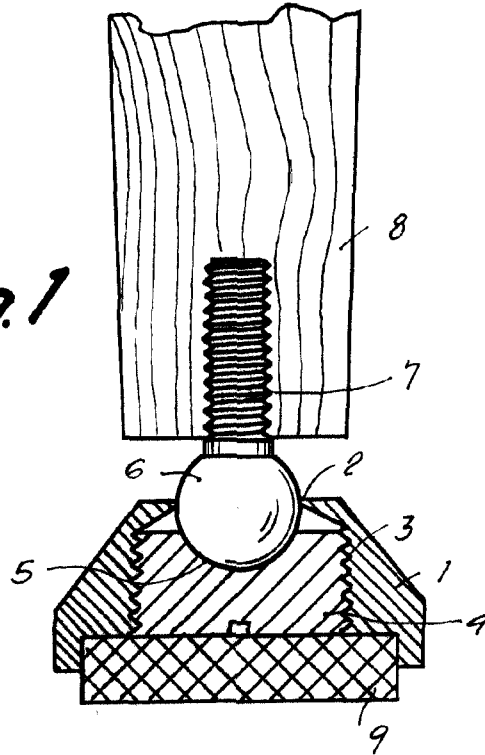
p.a.

I. PONTI

p.p.

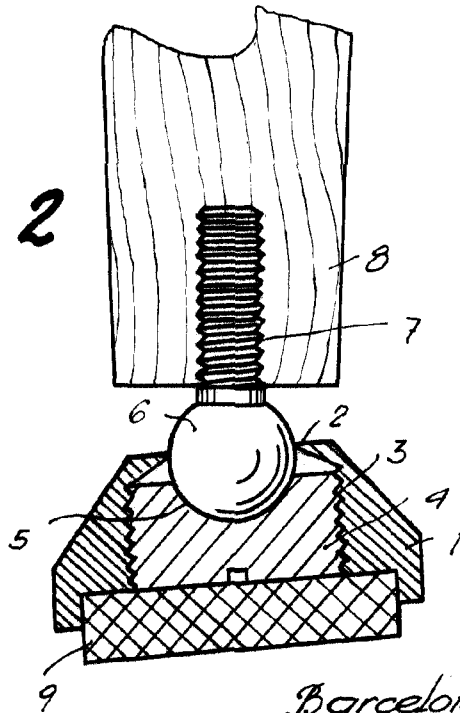


Fig. 1



74556

Fig. 2



Barcelona, 13 Junio 1959
JUAN NIÑO RODRIGO
f.a. L. PON

5798