

74542

22 JUN.



74542

MODELO DE UTILIDAD

que por 20 años, para España y sus Posesiones, se solicita a favor de DON ROGELIO MADORRAN RUIZ, de nacionalidad española, residente en MADRID, Bravo Murillo núm. 199, por: UNA PLUMA ESTILOGRAFICA LUMINOSA - - - - -

-Memoria descriptiva-

La presente solicitud tiene por objeto la protección de una pluma estilográfica luminosa de plástico, bakelita, concha o material que se desee, así como tamaños y medidas, cuyo registro y protección en territorio español, trata de obtenerse de acuerdo con lo establecido en la legislación vigente sobre propiedad industrial.

La hoja de planos que se acompaña, ofrece dos vistas - donde quedan reflejadas las características del objeto de esta - solicitud.

La fig. 1, muestra la pluma en corte, donde puede apre-

5

10

22 JUN.



ciarse la composición de esta, formada por cuatro cuerpos.

La fig. 2, representa la misma totalmente formada y dispuesta para su uso, apreciando la dirección del rayo de luz que nos facilita la visión de la escritura.

15 La pluma en que fundamenta el nuevo modelo, consiste en que esta formada por cuatro partes que unidas forman un solo cuerpo, siendo su unión por medio de rosca o por presión, según se desee.

20 La parte extrema de la pluma (a-fig. 1), donde se aloja el plumín y depósito para tinta, se une a otra inmediata (b-fig.1) la cual recibe o aloja la bombilla.

25 Esta última parte, se une a una tercera donde recoge una pila (c-fig.1), que a su vez une con otra pieza extrema, encima de la referida pila donde va provista de un espacio suficiente para la colocación de un dado (d-fig. 1), de los ya conocidos que se emplean para rellenar quinielas de fútbol.

30 Se hace constar, que entre el espacio formado por las piezas (a y c fig.1) existe una separación entre el depósito de tinta (e-fig.1) y la pantalla (f-fig.1) donde se aloja la bombilla que proyecta el rayo de luz que pasa por la parte de la pluma (g-fig.2) que esta formada de un material transparente a la luz, que a su vez no permite la visión del contenido interior, por ser este esmerilado y que solamente ocupa la parte indicada por (h-fig. 2).

35 La novedad de la citada pluma estriba en que puede escribirse en plena oscuridad y que basta solamente en accionar el interruptor (l-fig. 1 y 2) de que va provista el cual queda fijo una vez pulsado y conecta la pila a la bombilla, proyectando esta la luz suficiente para la función del uso que se pretende en esta novedad, siendo tal su sencillo manejo, que al igual que una linterna, puede accionarse.

40 Esta pluma tiene la particularidad sobre las ya conocidas de que el uso de la misma abarca el día y la noche.

Descrita suficientemente la naturaleza y objeto de esta solicitud de modelo de utilidad, que los puntos cuya explotación exclusiva se solicita por 20 años en España, están comprendidos en las siguientes



45

REIVINDICACIONES

1ª.- Una pluma estilografica luminosa, caracterizada por estar formada por cuatro cuerpos, en los que se alojan, un dado, una pila de linterna, una bombilla y por último el deposito de tinta y el correspondiente plumin.

50

2ª.- Una pluma estilográfica luminosa, según reivindicación 1ª, caracterizada por poseer una parte transparente, donde se aloja una bombilla que lleva en su rosca o parte superior una pantalla o pieza circular que sirva para proyectar los rayos de luz en dirección al papel o cuerpo en que se escriba, una vez accionado el interruptor que une la referida bombilla con la pila de que esta va provista.

55

3ª.- Una pluma estilografica luminosa, según reivindicaciones 1ª y 2ª, caracterizada porque va provista de un cuerpo extremo, hueco y cónico, en cuyo interior se aloja un dado.

4ª.- UNA PLUMA ESTILOGRAFICA LUMINOSA. - - - - -

Consta la presente memoria descriptiva de tres hojas numeradas y mecanografiadas por una sola cara a las que se acompañan una hoja de planos para su mejor comprensión.

Madrid, 22 de junio de 1.959.-

*Proyecto de la Torre*



Fig. 1.

Fig 2.

74542

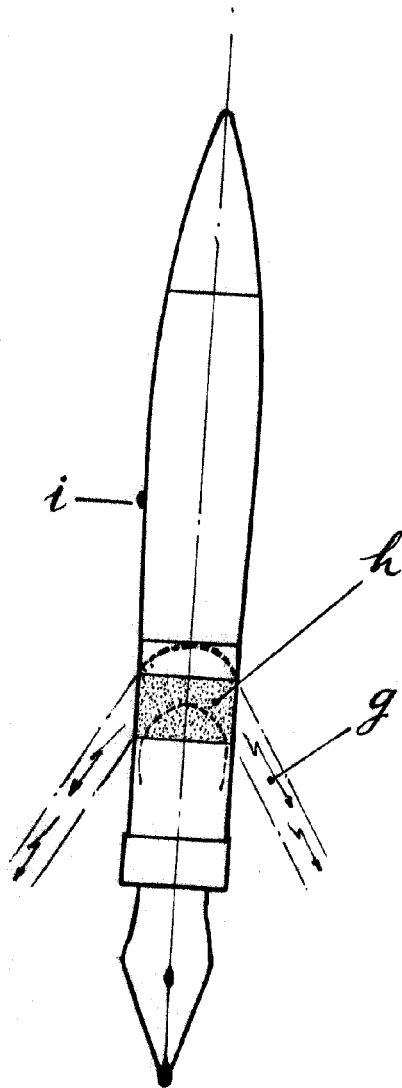
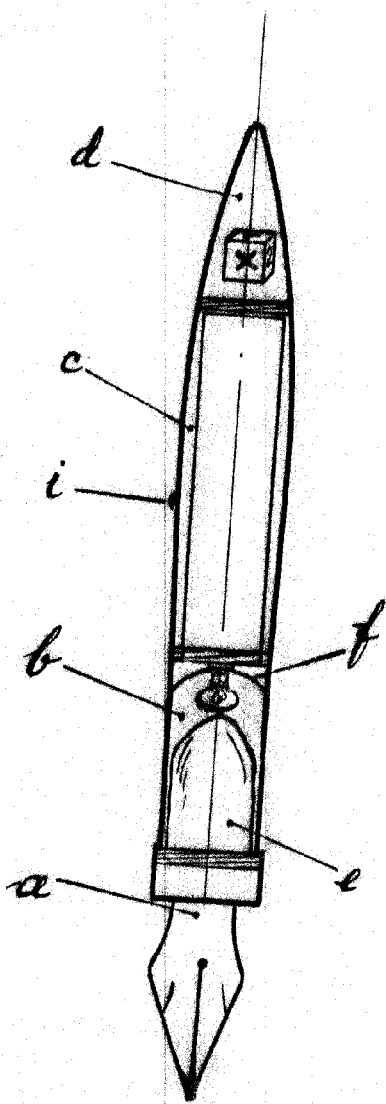

Escala Variable.

MADRID 22 JUN. 1959

Rogelio de la Torre

