



1959

74534

MEMORIA DESCRIPTIVA

del MODELO DE UTILIDAD, por 20 años, solicitado a favor de HAUGRON CIENTIFICAL, S. A., de nacionalidad Española y constituida de acuerdo con las Leyes Españolas, residente en Barcelona, calle de Rosafort numero 109, por " UN ENVASE PERFECCIONADO ".

5 El presente Modelo de Utilidad hace referencia a un envase perfeccionado, cuya aplicación esencial es la de contener productos de cosmética que exigen la existencia de cámaras de aislamiento que permitan mantener una temperatura uniforme, cualidad que precisan los elementos que contiene el envase por su fácil alterabilidad a los cambios de temperatura.

Este se traduce en que la individualidad del envase cumple esa misión de conservación del contenido por la especial estructura de sus elementos.

10 El envase reivindicado está constituido por una caja envolvente que presenta el fondo y paredes laterales con doble envoltura quedando entre las caras internas de las dos cajas, envolvente y envuelta, unas cámaras de aire con tabiques de separación, distinguiéndose la cámara del fondo de las laterales. La cámara del fondo, centrada en el mismo, es de forma cilíndrica ,

15



29
74534

cuyas paredes soportan y arriostran ambas envolturas.

Las cámaras laterales llegan al borde superior del receptá-
culo inferior, presentando la cámara menor espesor en aquella
zona, por corresponder a la franja con rosca a recibir un ta-
pón en las condiciones convenientes, cuya configuración exte-
rior se adapta en línea con el contorno cilíndrico del recipien-
te inferior.

En la hoja gráfica adjunta y a título de ejemplo, se repre-
senta un caso de realización práctica del envase perfeccionado,
objeto del presente Modelo de Utilidad .

La figura 1, representa un corte vertical transversal y la
figura 2, un corte según un plano horizontal A-B.

Siguiendo los dibujos vemos la envoltura cilíndrica exte-
rior -1- con el fondo plano -2- que presenta un refundido -3-.
Así mismo se vé la envoltura interior -4- quedando entre am-
bas un espacio tubular -5- y una cámara inferior -6- que deter-
minan el aislamiento del exterior. La separación entre cámaras,
se consigue por los tabiques -7-.

El borde superior del recipiente posee una zona con hilos de
rosca -8-, que corresponde con un menor espesor de cámara -9-
para el ajustado de un tapón, que podrá ser de forma variable y
una de cuyas realizaciones se representa según -10-.

El envase perfeccionado, se construirá con el material apro-
piados, generalmente plástico, pudiendo variar su forma, aca-
bado y dimensiones y cuantos detalles no alteren, cambien o mo-
difiquen su esencialidad.



74534

===== N O T A =====

Se reivindica como objeto de este Modelo de Utilidad:-

- 1º.- Un envase perfeccionado, constituido por una caja envolvente que presenta el fondo y paredes laterales con doble envoltura, quedando entre las caras internas de las dos cajas, 45 envolvente y envuelta, unas cámaras de aire con tabiques de separación que dividen la cámara central del fondo, con respecto a las laterales. Una cámara es tubular, correspondiente a las paredes, mientras que la del fondo es cilíndrica, siendo 50 sus paredes para soporte de unión entre las envolventes.
- 2º.- Un envase perfeccionado, según reivindicación 1ª., caracterizado porqué las cámaras laterales llegan al borde superior del receptáculo inferior, presentando la cámara menor espesor en aquella zona, por corresponder a la franja con rosca, destinada 55 a recibir un tapón en las condiciones convenientes, cuya configuración externa se adapte como prolongación del contorno cilíndrico del recipiente inferior. El borde superior redondeado constituye la unión superior de las dos envolventes.
- 3º.- Un envase perfeccionado.
- 60 Consta la presente memoria descriptiva de tres hojas foliadas
61 y escritas por una sola cara.

Barcelona, 19 de JUNIO de 1.959.

P. A.

M. LLORI

M. Llori



1959

74534

Fig. 1

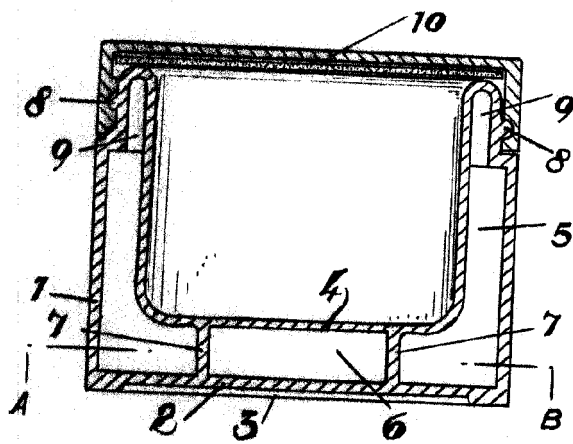
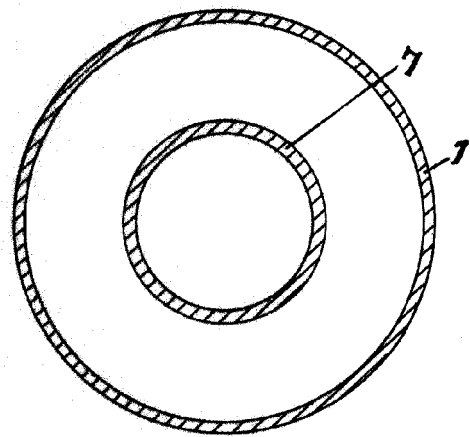

Fig. 2



BARCELONA 19 DE Junio DE 1959

P. A.
M. LLORI

Dr. de Yot-Hann

Escala variable.