



74524

M O D E L O
D E
U T I L I D A D

por "SILLA PLEGABLE", a favor de Don JOAQUIN JANE LAHUNES,
y Don SALVADOR VIDAL ALBUIXECH, residentes en BARCELONA,
calle San Andrés, núm. 220.

= . =

MEMORIA DESCRIPTIVA

El presente modelo de utilidad se refiere a una silla plegable para playa, o campo, siendo su mejor particularidad su sencillez de montaje y su poco volumen una vez plegada.

5. La característica de este modelo es la disposición elemental de los travesaños que permite su extensión o plegado con solo dos movimientos, y una vez plegada ofrece una absoluta compacidad en un volumen mínimo, lo que hace posible su fácil transporte en la maleta de un coche o fracturada,
10. mientras que extendida facilita un asiento confortable para

2000



74524

descanso.

Con el fin de facilitar la explicación se acompaña a la presente memoria una lámina de dibujos, en la que se ha representado un caso de realización que se cita a título de ejemplo.

5.

En los dibujos:

La figura 1, muestra en perspectiva la silla extendida.

Las figuras 2 y 3, son detalles vistos lateralmente de la silla extendida y plegada.

10.

Tal como representan las figuras 1 y 2 el conjunto de respaldo consta de dos largueros 1 y 2 unidos entre sí por sendos travesaños 3, 4 y 5, que junto con una tela 6 clavada en los extremos de los largueros anteriormente citados, forman el respaldo de la referida silla.

15.

El conjunto de asiento, lo constituye también dos largueros 7 y 8 unidos entre sí por dos travesaños 9 y 10 y en su parte superior por una pluralidad de los mismos 11 que forman el asiento.

20.

Los travesaños 4 y 5 sirven de tope a los largueros 7 y 8 en cuanto a inclinación y el primero de los seis travesaños que forman el emparrillado 11 lo hace también en cuanto a posición. Apoyando los extremos de los largueros de uno y otro conjunto en el suelo y debido a las inclinaciones de los mismos la silla queda desplazada para su uso.

25.

Como es de observar el conjunto de respaldo y el de asiento están completamente desligados el uno con respecto al otro, no existiendo para su articulación ningún eje de unión.

El modelo, dentro de su esencialidad, puede ser llevado a la práctica en otras formas de realización que difieran

30.

74524



5. en detalle de la indicada a título de ejemplo en la descripción a las cuales alcanzará igualmente la protección que se recaba. Podrá, pues, construirse en cualquier forma y tamaño, con los materiales más adecuados por quedar todo ello comprendido en el espíritu de las reivindicaciones.

= . =

N O T A

Descrito el objeto y utilidad de la invención lo que se declara como no practicado ni divulgado en España, comprende las siguientes reivindicaciones:

10. 1. Silla plegable, que se caracteriza esencialmente por constituirse mediante un conjunto de respaldo y un conjunto de asiento relacionado entre sí por una disposición elemental con carencia de ejes de articulación o ajustes, comprendiendo el conjunto de respaldo dos largueros relacionados por travesaños disponiéndose en el extremo superior de los largueros una tela de unión que constituye el respaldo, conformándose el conjunto de asiento por dos largueros relacionados entre si por un travesaño en uno de sus extremos y una pluralidad de los mismos que constituyen la superficie de asiento en el otro extremo, articulando sobre este conjunto el conjunto de respaldo al disponer de dos travesaños enfrentados y muy cercanos por los que desliza el conjunto de asiento, hasta efectuar tope con su primer travesaño de asiento.

2. Silla plegable.

25. Según se describe y reivindica en la presente memoria descriptiva que consta de 4- hojas foliadas y escritas a



74524

máquina por una sola cara y una lámina de dibujos.

Madrid, a 20 JUN 1959

DON JOAQUIN JANE LAHUNES, y

DON SALVADOR VIDAL ALBUIXECH

p. a.

JAME ISERN MIRALLES
P.P.

D. Joaquin Jané Lahunes
D. Salvador Vidal Albuixech

Hoja única



20

Fig.1

74524

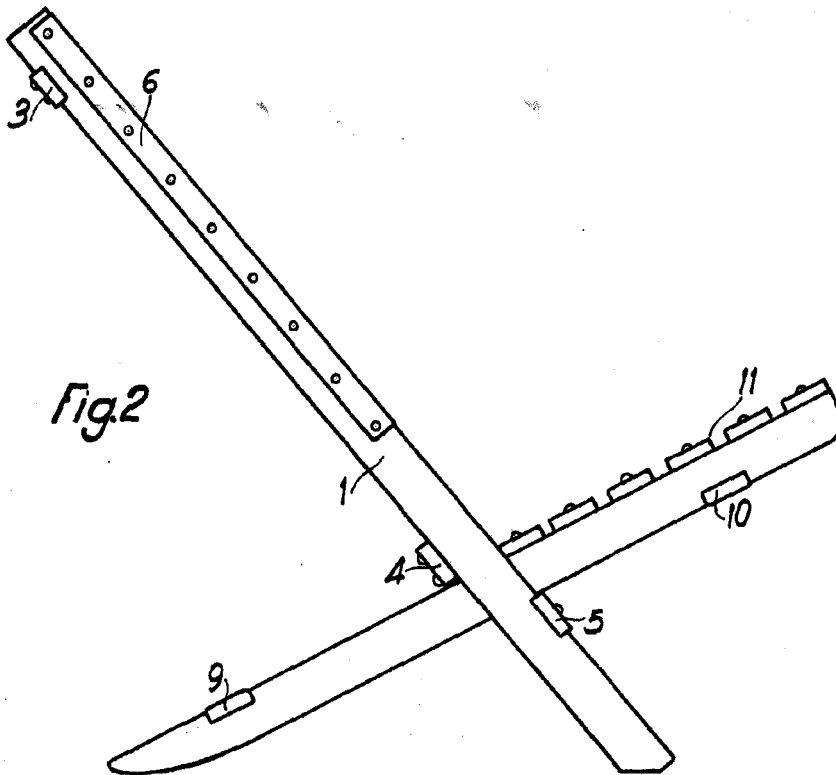
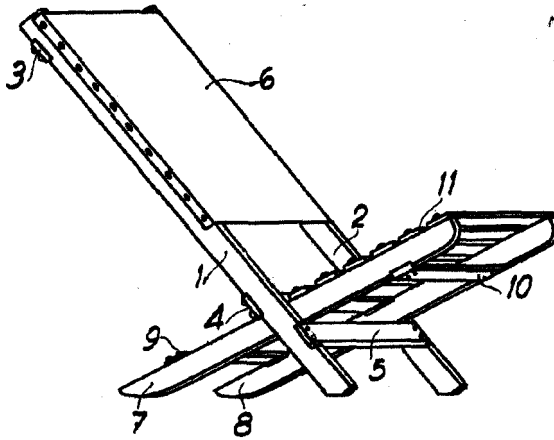
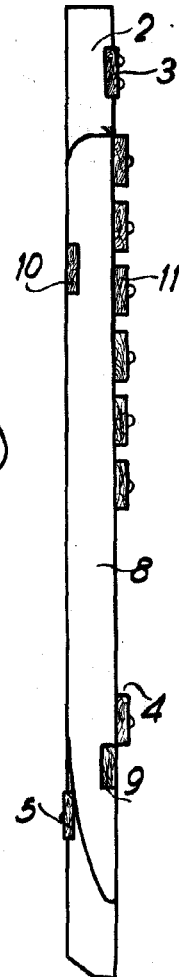

Fig.2

Fig.3



Madrid, a 20 Junio de 1.959.
JAIME ISERN MIRALLES.

p. a.