





10

15

20

25

30

35

Las ruedas giratorias afectadas por las mejoras objeto de la presente invención son ampliamente utilizadas para permitir el deslizamiento de muebles tal como mesitas, sillones y similares, pequeños carros, estanterías y otros muchos objetos y generalmente se montan en las patas o soportes de modo que al propio tiempo de deslizarse por el piso por medio de las ruedas, estas se hallan montadas en un eje vertical que permite orientarlas y girar en cualquier dirección hacia la que se desee hacer avanzar el objeto.

Para dar al giro vertical de las mencionadas ruedas una cierta suavidad, tales ruedas están dotadas de unas bolas interpuestas entre los dos platos horizontales de apoyo. Las bolas son realmente un buen medio para suavizar la fricción, pero para un buen funcionamiento de la rueda es necesario que las bolas formen un anillo continuo, con lo cual se encarece el coste. En cuanto se pretende disminuir el número de bolas, con miras a la economía, queda afectado el buen funcionamiento de la rueda, por no ser bastantes y regularmente distribuidos los puntos de apoyo de un plato sobre otro.

La nueva rueda de que estamos tratando tiene la particularidad de haber prescindido en absoluto de las bolas como medio de suavizar la fricción de los dos platos horizontales sustituyéndolas por un aro metálico de sección circular interpuesto entre los referidos platos, cuyo aro o anillo va dispuesto ensartado en el eje vertical y suelto, solamente centrado por un canal practicado en uno de los dos platos, de modo que este anillo, permite al plato inferior que gire suavemente



40

al haber reducido el punto de fricción a la mínima expresión, como es a las líneas de tangencia del anillo sobre el plato superior e inferior.

45

Como fácilmente se comprenderá el permitir suprimir las bolas, sin perjudicar por ello el buen funcionamiento de la rueda giratoria, constituye una mejora de tipo económico, ya que el elemento adoptado para sustituir a las bolas es de mas bajo costo y de mayor independencia en los suministros puesto que permite ser fabricado por el propio fabricante de las ruedas, sin depender de las grandes industrias fabricantes de bolas calibradas para cojinetes.

50

Otra mejora de consideración reside en el medio de sujeción de la horquilla y eje vertical de la rueda, en el tubo o cojinete vertical que va unido al muelle, para evitar que las ruedas se caigan cuando el mueble se separe del suelo. Esto se consigue del modo mas sencillo a base de practicar una gargantilla cerca de la punta o extremo superior del citado eje vertical, colocando dentro un anillo metálico flexible, cuyo diámetro rebasa ligeramente el del eje. Dicho anillo flexible se apoya en un avellanado practicado en la boca del tubo, evitando la separación del eje, a menos que no se fuerce violentamente.

55

60

Para facilitar la comprensión de las características generales que dejamos expuestas, se acompaña una lámina de dibujos en la que se representa un caso de realización práctica de una de estas ruedas, la cual debe interpretarse ampliamente y sin limitación alguna, dado su carácter de simple ejemplo.

65

En los mencionados dibujos sus diferentes figuras



20 JUN 1959

representan como sigue:

70

Fig. 1 - vista lateral en aizado de la rueda.

Fig. 2 - sección vertical.

Fig. 3 - perspectiva del conjunto.

Fig. 4 - vista lateral, en planta y en sección del elemento intermedio de fricción.

75

Fig. 5 - vista en planta por su cara inferior del plato o caperuza superior.

Fig. 6 - detalle en sección del dispositivo de ajuste del eje al tubo.

80

En el ejemplo gráfico de los mencionados dibujos sus distintas partes se señalan como sigue: -1- es la rueda propiamente dicha que puede ser de goma o de cualquier otro material, la cual, como es corriente, está montada en el eje -2- y este en la horquilla -3- de plancha la cual forma parte integrante del plato -4- en cuya parte inferior existe el disco -5- al que va solidarizado el eje -6-.

85

90

Sobre el mencionado plato -4- va dispuesto el anillo o arco -7- (figs, 2 y 4), compuesto por una varilla o barra metálica cilíndrica formando el arco. Apoyado en dicho anillo o arco -7- se encuentra el plato o casquete concavo -8- en el que va solidarizado el tubo -9-, en el cual se introduce el eje vertical -6-, llevando también el disco -10-, con sus bordes formando corona dentada, para facilitar su inmovilización en la punta de la pata en que se monte. Esta corona se sustituye por un disco para soldar a los muebles de tubo. En la cara inferior del casquete -8- hemos de señalar el canal -11- que es el que se acopla y descansa sobre el anillo -7- sirviéndole de guía.

95



100

Como puede verse claramente en la figura 2 la fricción entre los dos platos -4- y -8- queda reducida al mínimo y facilitado su giro, por medio del anillo -7- interpuesto entre ambos, el cual actúa de cojinete.

105

Como se aprecia en las figuras 2,3 y 6, el eje -6- tiene en su extremo superior un canal circular o gargantilla, en el que va introducido el anillo metálico -12- flexible, que rebasa el diámetro del eje, de tal modo que una vez montados el citado anillo quede fuera del tubo -9- y apoyado en el cañflán o avellanado practicado en la boca superior de dicho tubo.

110

En las figuras de los dibujos se ha representado una rueda de formas conocidas, por esto tales formas, así como sus dimensiones y materiales pueden ser variables lo mismo que cualquier otro detalle de fabricación, siempre que no se altere lo esencial que se expone en la siguiente

N O T A  
=====

115

Los puntos nuevos y de propia invención que se presentan para su reivindicación en este Modelo de Utilidad, son:

120

1º.- Rueda giratoria perfeccionada para muebles y otras aplicaciones, caracterizada porque entre el plato horizontal inferior del que nace la norquilla soporte de la rueda y que lleva solidario el eje vertical y entre el casquete cóncavo superior solidario del tubo cojinete vertical de giro, va interpuesto un anillo metálico de sección circular, sobre el que acopla el canal circular de que va dotado en su cara inferior el referido casquete, actuando el mencionado anillo de suavizador de la fricción

125



20 JUN

- 6 -

74516

del giro del plato inferior sobre el casquete superior, al ofrecer a cada uno una sola línea tangente de contacto.

130

2ª.- Rueda giratoria perfeccionada para muebles, caracterizada porque cerca del extremo superior del eje vertical tiene montado un anillo metálico flexible dentro de una gargantilla, de tal modo que el diámetro del anillo flexible rebasa ligeramente el del eje, quedando situado dicho anillo al exterior del cojinete vertical de tubo y apoyado en un chaflán a modo de avellanado practicado en la boca superior de dicho tubo, con lo cual se asegura la unión del eje al tubo, impidiendo su salida al separar el mueble del suelo. Y

135

140

3ª.- "RUEDA GIRATORIA PERFECCIONADA PARA MUEBLES Y OTRAS APLICACIONES", de conformidad en un todo en lo esencial y fines industriales a lo descrito en la precedente Memoria Descriptiva y gráficamente representado en los adjuntos planos para su mejor comprensión.

Esta Memoria consta de SEIS hojas escritas o mecanografiadas por una sola cara a doble espacio en 144 líneas.

Valencia, 6 de Junio de 1.959

Por autorización del interesado

JOSE LOPEZ  
P. Par

74516

20

FIG. 1

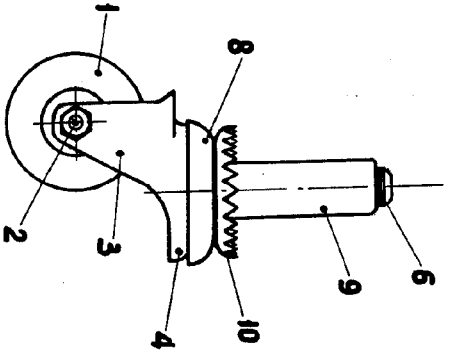

FIG. 2

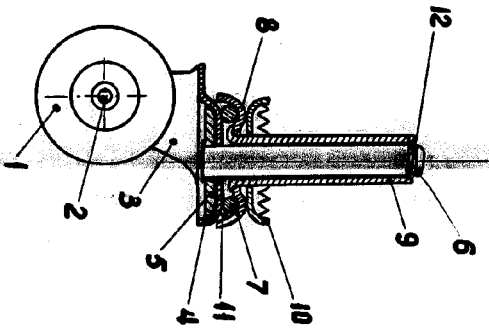

FIG. 3

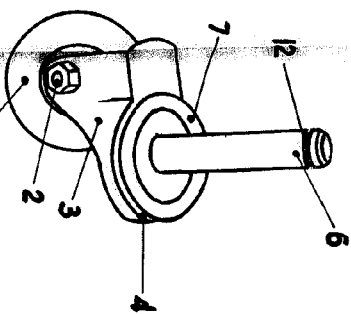

FIG. 6

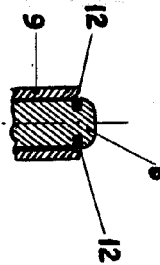

FIG. 4

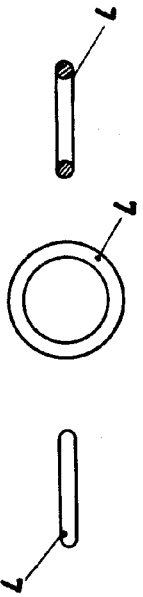
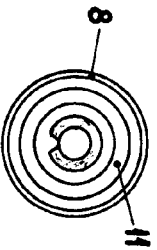

FIG. 5



ESCALA VARIABLE

VALENCIA, MAIG 1930  
 RA.  
 JOSE LÓPEZ  
 P. P.

