



74510

MODELO DE UTILIDAD

por "sobres-bolsa" con pala retenible para su cierre"

a favor de Doña Enriqueta Morell Font, de nacionalidad española, domiciliada en Barcelona, calle de Gerona nº 116.

5

MEMORIA DESCRIPTIVA

Se refiere el presente modelo de utilidad a sobres-bolsa que siendo preferentemente de material plástico autosoldable por el calor, se caracteriza por su particular constitución permitiendo el cierre de los mismos o mismas, por retención de su pala introduciéndola en una dobladura prevista a tal efecto.

En la hoja de dibujos que acompaña a la presente memoria, aparece representado un sobre-bolsa constituido de acuerdo con el modelo que nos ocupa, mostrándole: Figs. 1 y 2, de frente, por su cara posterior y en sección por un plano ver-

3 1 4

74510



tical, estando respectivamente abierta y cerrada; y Fig. 3, tambien de frente por su cara posterior, en sección parcial que pone de manifiesto el caso de ir reforzada la dobladura o pestaña de retención.

5 Determina el sobre-bolsa de referencia el hecho de que siendo de material adecuadamente flexible y resistente, preferentemente plástico autosoldable por el calor, presenta en la parte superior de su cara trasera 1, una pestaña 2 formada por dobladura simple o múltiple hacia afuera del propio material, cual pestaña queda fijada por las soldaduras laterales 3-3' de la bolsa que en aquel lugar incluyen a los bordes laterales de la pestaña 2 referida; complementariamente, la pala 4 de cierre, es de mayor longitud que la normal y presenta una línea transversa 5 de dobladura cuya distancia al arranque de la pala al que es paralela, es igual o ligeramente mayor que la anchura de la pestaña 2, a propósito para que el extremo superior 6 de aquélla pueda introducirse fácilmente en el espacio libre que queda debajo de la pestaña, según muestra la Fig. 2.

20 Comprende también el presente modelo de utilidad el caso de venir reforzada la pestaña 2 por interposición en ésta de una lámina 7 de material cualquiera adecuado para el efecto perseguido.

25 Los sobres-bolsa constituidos de acuerdo con lo descrito, podrán ser de cualquier tamaño, forma, material (aunque preferentemente plástico autosoldable por el calor), y tipo.



814

74510

N O T A

Se reivindica como objeto del presente modelo de utilidad:

5 1º.- Sobres-bolsa con pala retenible para su cierre, caracterizados por el hecho de presentar en el extremo superior de su cara anversa, una pestaña transversal formada por dobladura hacia afuera del propio material del sobre bolsa, cual pestaña queda fijada por las soldaduras laterales de aquél incluyéndola por sus extremos, dándose además la circunstancia
10 de tener la pala de cierre una longitud mayor que la anchura de la pestaña antes referida y presentar una línea intermedia transversal de dobladura cuya separación con respecto a la línea de arranque de la pala, que le es paralela, es igual o muy ligeramente mayor que la anchura de la pestaña referida, apro-
15 pósito para que el extremo de la pala de cierre, al ser doblado hacia adentro, pueda situarse debajo de dicha pestaña.

2º.- SOBRES-BOLSA CON PALA RETENIBLE PARA SU CIERRE.

Y todo cuanto afecte a la esencialidad de lo mostrado en el adjunto dibujo y descrito en la presente memoria que consta
20 de tres hojas foliadas y mecanografiadas por una sola cara.

Barcelona, 31 de Agosto de 1.960

Dña. Enriqueta MORELL FONT

p/a.

74510

74510

11 JUN.

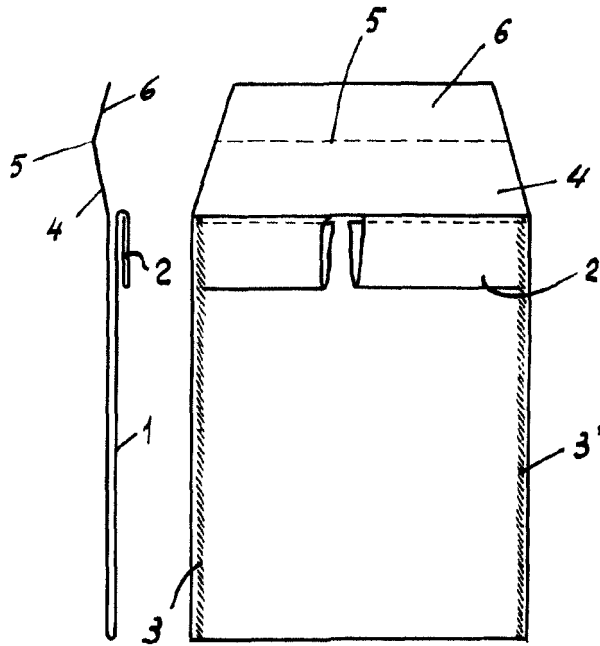

FIG. 1

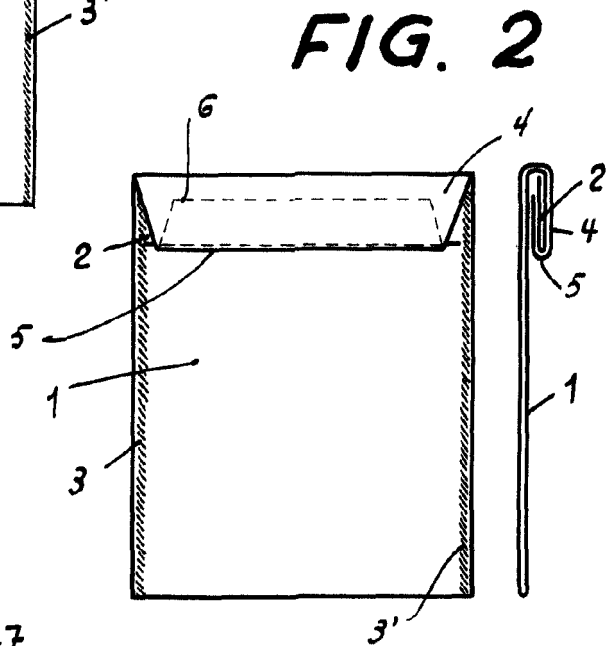
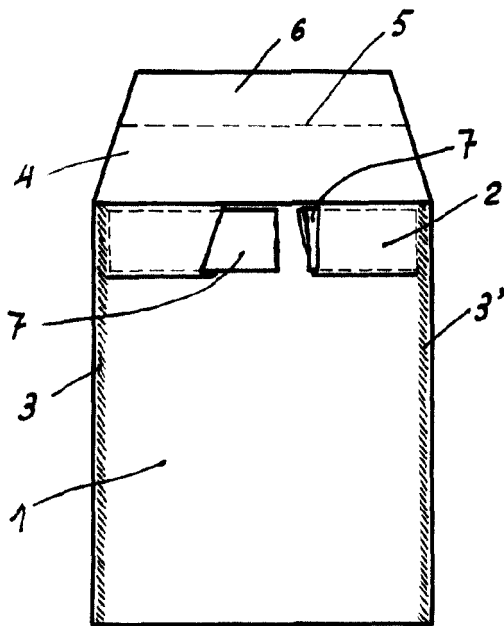

FIG. 2

FIG. 3



BARCELONA, 11 DE JUNIO DE 1959.
P. P.

ESCALA VARIABLE