



74507

MODELO DE UTILIDAD

por 20 años

a favor de HIJOS DE ROSENDO JULIÁ, S. A. sociedad ESPAÑOLA,
residente en Arenys de Mar (Barcelona) Rbla. P. Fita, 60.-
por: "CALZONCILLO-SLIP PERFECCIONADO".

MEMORIA DESCRIPTIVA

En los últimos años se ha venido sustituyendo el empleo de los calzoncillos o calzones por el llamado calzoncillo-slip prenda que, según se desprende de su propia denominación, ofrece ciertas analogías con el calzoncillo propiamente tal y con el slip.

Si en un principio tal nuevo tipo de prendas ofrecieron una configuración o forma que distaba mucho de ser perfecta, posteriormente los industriales y comerciantes del ramo han ido elaborando y ofreciendo al mercado infinidad de nuevos tipos del calzoncillo-slip, con los que se ha buscado obtener una mayor y más perfecta adaptación de los mismos al cuerpo humano, una mayor duración de la prenda, facilidad de fabricación, economía u otros no menos interesantes resultados industriales.

Muchos de tales tipos de calzoncillos, o calzoncillos-slip, han sido objeto de registro ya de Modelo de Utilidad cuando la nueva forma daba origen a un resultado industrial ya como Modelo Industrial cuando la configuración dada a tal

74507



prenda tenía una finalidad puramente estética y ornamental.

20.- La entidad recurrente, dedicada a la elaboración de prendas de género de punto en general, se ha esforzado por obtener un nuevo modelo de las repetidas prendas que, a la vez que resultara sumamente simple y, por tanto, de fácil elaboración y reducido precio de coste, se obtuviera una prolongada duración de la prenda y comodidad de uso de la misma.

25.- Fruto de tales esfuerzos es el calzoncillo-slip perfeccionado, objeto del presente registro, del que se derivan -según se deduce de la descripción que del mismo hemos de dar a continuación- las ventajas o resultados industriales a que nos referimos en el párrafo anterior y que en su día se propuso conseguir la entidad solicitante de éste registro.

30.- Se caracteriza esencialmente el calzoncillo-slip, de invención de los técnicos de la entidad recurrente, por presentar las piezas anterior y posterior del mismo unidas inferiormente por una pieza que partiendo de la parte posterior de la prenda alcanza la mitad inferior de la parte anterior del mismo.

35.- Esta pieza -enlace o unión de la anterior y posterior- adopta una forma general rectangular con los laterales ligeramente curvos y con la base superior, que alcanza la parte media inferior de la pieza anterior de la prenda, sin costura de unión y produciendo una abertura; dicha pieza ofrece un refuerzo constituido por la superposición sobre la misma de otra pieza de igual configuración y características y con idéntica disposición. La unión de estas piezas superpuestas se establece por los laterales de las mismas y por un cosido longitudinal recto

40.- dispuesto en la parte central superior de la repetida pieza doble que, además, aparece dividida en dos partes unidas por la propia costura central de unión de la pieza doble, con lo que se forma una ligera bolsa.

45.-

74507



50.- La pieza anterior del calzoncillo termina por debajo del punto superior de la pieza a que se refieren los precedentes párrafos, por donde y lateralmente se produce la unión o cosido con ésta y adopta por su parte extrema inferior, y, por ambos lados de la misma, una forma curvada.

55.- Sin que ello signifique restricción alguna en el alcance de la protección legal solicitada y únicamente a título de ejemplo para aclarar y precisar la descripción dada, en los planos adjuntos se representan en las diversas figuras casos de realización práctica del nuevo calzoncillo-slip.

60.- Las figuras 1 y 3 son representaciones del calzoncillo-slip con la pieza intermedia unida o cosida a las piezas anterior y posterior del mismo.

Las figuras 2, 4 y 5 son representaciones del calzoncillo-slip con la pieza intermedia descosida de las otras dos y totalmente extendida.

65.- Los números que se indican en las referidas figuras corresponden a los siguientes elementos que antes describimos: -1- es la pieza intermedia o elemento de enlace o unión de las piezas delantera -2- y posterior -3-; -4-, -4- son los laterales ligeramente curvos de la pieza -1-; -5- y -6- las bases, respectivamente, superior e inferior, de la pieza -1- abierta por la primera o sea por -5-; -7-, -7- los perfiles curvos inferiores de la pieza delantera -2-; -8- la costura de unión central de la doble pieza -1- dividida en dos partes unidas por esta misma costura, con lo que se formará una bolsa -9-.

75.- No alterarán la esencialidad de éste Modelo cuantas variantes como materias empleadas en la fabricación, métodos de unión de las diversas piezas, forma accidental de las mismas y otras cuantas no alteren, cambien o modifiquen esencialmente las características principales descritas.

74507



80.

NOTA:

Este Modelo se caracteriza por:

85. 1º - Calzoncillo-slip perfeccionado caracterizado esencialmente porque las piezas anterior y posterior del mismo quedan unidas inferiormente por una pieza que partiendo de la parte posterior del calzoncillo-slip alcanza la mitad inferior de la parte anterior del mismo.

90. 2º - Calzoncillo-slip perfeccionado, según la reivindicación anterior, caracterizado porque la pieza cuya disposición se describe en la 1ª reivindicación, adopta una forma general rectangular con los laterales ligeramente curvos y con la base superior, que alcanza en la parte media inferior de la parte anterior de la prenda, sin costura de unión y produciendo una abertura.

95.- 3º - Calzoncillo-slip perfeccionado, según las anteriores reivindicaciones, caracterizado porque la pieza, a que se refieren la 1ª y 2ª reivindicación, ofrece un refuerzo constituido por la superposición sobre la misma de otra pieza de igual configuración y características y con idéntica disposición.

100.- 4º - Calzoncillo-slip perfeccionado, según las anteriores reivindicaciones, caracterizado porque la unión de las piezas a que se refiere la anterior reivindicación se establece por los laterales de las mismas y por un cosido longitudinal recto dispuesto en la parte central superior de la repetida pieza doble que además aparece dividida en dos partes por su zona superior unidas por la propia costura, y formando una ligera bolsa.

105.- 5º - Calzoncillo-slip perfeccionado, según las anteriores reivindicaciones, caracterizado porque la parte anterior de la prenda termina por debajo del punto en que alcanza superiormente la pieza a que se refieren las tres primeras reivindicaciones, por donde y lateralmente se produce la unión y cosido con ésta, y adopta por su parte extrema inferior, y por

110.-

74507



ambos lados de la misma, una forma curvada.

6º -"Calzoncillo-slip perfeccionado"

Todo tal y como queda descrito, reivindicado y
115. dibujado en los planos adjuntos.

Consta la presente Memoria Descriptiva de cinco
hojas foliadas escritas a máquina por una sola de sus
caras.

Barcelona a 10 de junio de 1959.

12o.

P.A.

Javier Pina 1959



FIG. 1

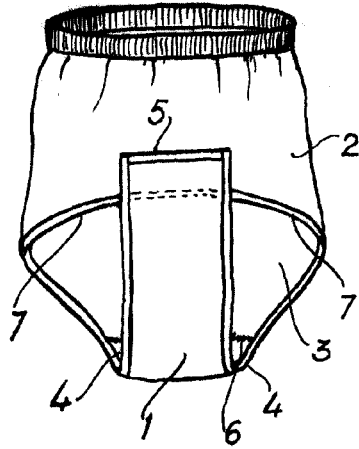

FIG. 2

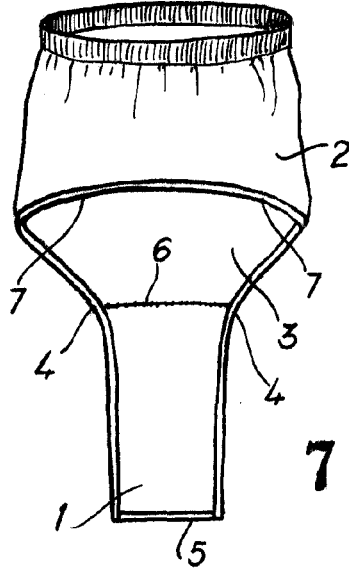

FIG. 3

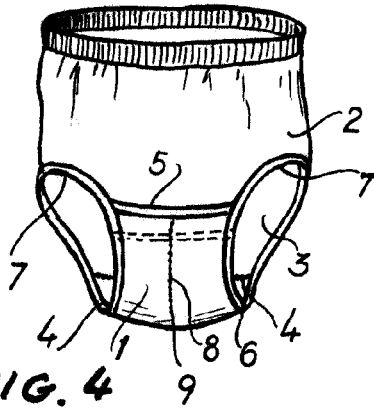

FIG. 5

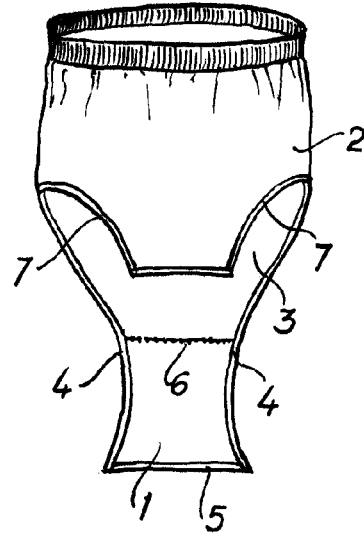
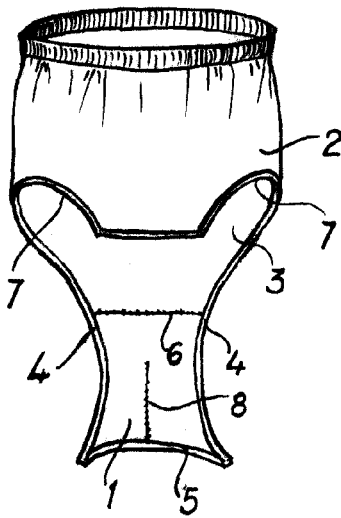

FIG. 4



Escale variable

74507