

74438



74438

MODELO DE UTILIDAD

por VEINTE años

cuyo privilegio se solicita para todo el territorio español y sus colonias, a favor de:

HISPANO ICO, S.A.

entidad española, domiciliada en Barcelona, Puerto Príncipe, núms. 58-62, relativo a:

"CAJA CON FUNCION DE ESTERILIZADOR".

=====



MEMORIA DESCRIPTIVA

74438

5 Es sabido que una condición previa al empleo de jeringuillas para inyecciones, es la esterilización de todas las partes integrantes de las mismas, lo que si no presenta dificultades cuando esta práctica tiene lugar en centros sanitarios o bien se realiza por profesionales, la cosa es bien distinta cuando se efectúa en casas particulares, así como en casos de emergencia en la práctica de deportes, excursionismo, etc. - - - - -

10 La esterilización de jeringuillas para inyecciones se ha venido efectuando hasta la actualidad, valiéndose de un recipiente en el que se colocan los diferentes accesorios de que están compuestas, con agua hasta cubrirlos. En un gran número de casos se echa mano de los recipientes más dispares, cuyas condiciones sanitarias no son las más apropiadas. Por otra parte las manipulaciones necesarias para armar la jeringuilla una vez esterilizada, no pueden evitar la introducción de los dedos en el agua, originando las consiguientes molestias si ésta no está fría, pudiendo incluso anular la esterilidad anteriormente alcanzada, ocasionando una pérdida de tiempo o una demora mientras se aguarda un enfriamiento prudencial. - - - - -

15

20

25 También la conservación y el transporte de las jeringuillas tiene lugar en envases inadecuados, poco seguros para garantizar la integridad de los diferentes accesorios.

Para eliminar todos estos inconvenientes es por



74438

30 lo que se ha ideado la caja con función de esteriliza-
 dor según el presente Modelo de Utilidad, caracterizada
 por estar constituida por una caja propiamente dicha que
 se utiliza como recipiente en la operación de esterili-
 zado, provista de una bandeja interior que, a la vez que
 35 permite disponer en ella todos los elementos que compo-
 nen una jeringuilla completa, tanto durante la esterili-
 zación como para su conservación o transporte, facilita
 su extracción y armado subsiguiente sin necesidad de es-
 perar su enfriamiento, a la par que evita el contacto de
 los dedos con el baño estéril con lo que se asegura una
 40 asepsia absoluta y se eliminan las molestias citadas.
 Una brida articulada permanentemente solidaria de la ca-
 ja, impide que la tapa pueda desprenderse durante el
 transporte y se utiliza como mango para retirar del fue-
 go la caja con función de esterilizador. - - - - -

45 Para facilitar la comprensión de las ideas ex-
 puestas dando a conocer a la vez diversos detalles cons-
 tructivos, se describe a continuación una forma de rea-
 lización del presente Modelo de Utilidad haciendo refe-
 rencia al plano que acompaña esta memoria, el cual, dado
 50 su fin esencialmente ilustrativo, deberá ser interpre-
 tado como desprovisto de todo alcance limitativo respecto
 a la amplitud de la protección legal que se solicita.
 En el dibujo: - - - - -

55 Figura 1, representa una vista en perspectiva de
 la caja con función de esterilizador. - - - - -

74438



Figura 2, representa dicha caja completamente desarmada y desprovista de la tapa para mayor claridad del dibujo.

60 Con respecto a dichas figuras y a los números que sobre ellas indican las diversas partes y detalles de la caja con función de esterilizador que a título de ejemplo ha sido representada, su descripción es como sigue: - - - - -

65 La caja con función de esterilizador para los accesorios que integran una jeringuilla para inyecciones a que se contrae el presente Modelo, la hemos representado en figura 1, en la que se distinguen claramente la caja propiamente dicha (1), la tapa (2), la brida articulada (3) con un extremo (5) doblado a manera de muelle de seguridad para obtener un cierre estable y el otro en forma de bisagra-hembra (6). En la tapa (2) de la propia figura, puede apreciarse un motivo ornamental embutido reproduciendo la cruz típicamente alusiva al destino sanitario de la caja con función de esterilizador. - - -

75 En figura 2, se distingue la bandeja (4) en cuyo fondo embutido (9) van dispuestos los nervios (10) que junto con el bordón que circunda todo su perímetro, permite colocar separadamente los distintos elementos de la jeringuilla impidiendo su contacto entre sí; los orificios (11) facilitan un rápido escurrido y el asa irremovible (12) permite una extracción fácil, rápida, aséptica y simultánea de todos los accesorios de la jeringuilla.

80



74438

lla. Tambien puede verse el soporte (7) que constituye la bisagra-macho, así como el pasador (8) que actúa como eje de articulación de la citada brida. - - - - -

Habiendo efectuado la descripción que precede, debe hacerse constar que en la realización de este Modelo de Utilidad por veinte años, podrán aplicarse todas las variantes de detalle que la experiencia y la práctica puedan aconsejar en cuanto a dimensiones, número de piezas integrantes, materiales empleados en la construcción de las mismas, formas de acoplamiento mútuo y demás circunstancias accesorias, siempre que con ellas no se desvirtúe su esencialidad, que es la que se resume y concreta en la primera de las reivindicaciones que siguen, ya sea considerada aisladamente, ya sea considerada en combinación con las reivindicaciones restantes.

N O T A

Se declaran de novedadn utilidad y propiedad para todo el territorio español y sus colonias, las siguientes

R E I V I N D I C A C I O N E S

1ª.- Caja con función de esterilizador, caracterizada por estar constituida por una caja propiamente dicha provista de su correspondiente tapa, una brida articulada, dispuesta para el cierre estable de tapa y caja, y una bandeja alojada en el interior de la caja para recibir separadamente todas las piezas integrantes de una jeringuilla para inyecciones. - - - - -

74438



110 2ª.- Caja con función de esterilizador, según
 la reivindicación anterior, caracterizado porque la
 brida articulada que asegura el cierre está dispuesta
 para adoptar una posición desplegada a manera de mango
 que permite asir la caja y retirarla del foco térmico
 sin peligro de ocasionar quemaduras, ni tener que espe-
 115 rar su enfriamiento. - - - - -

120 3ª.- Caja con función de esterilizador, según
 cualquiera de las reivindicaciones anteriores, carac-
 terizada porque la bandeja interior presenta longitudi-
 nalmente unas prominencias a manera de separaciones que
 permiten colocar separadamente los accesorios componen-
 tes de la jeringuilla para inyecciones. - - - - -

125 4ª.- Caja con función de esterilizador, según
 cualquiera de las reivindicaciones precedentes, carac-
 terizada porque la bandeja contenida en su interior,
 presenta un asa que permite la extracción rápida y si-
 multánea de todos los accesorios de una jeringuilla
 para inyecciones. - - - - -

130 5ª.- Caja con función de esterilizador, según
 cualquiera de las reivindicaciones que anteceden, ca-
 racterizada porque la bandeja que contiene los acce-
 sorios de la jeringuilla, presenta unos orificios que
 imprimen a la misma una utilidad como escurridor, los
 cuales permiten su extracción rápida con la total li-
 135 beración del agua y sin restar a ésta sus caracterís-
 ticas de esterilidad. - - - - -

6ª.- "CAJA CON FUNCION DE ESTERILIZADOR". - - - - -



74438

140 Todo ello conforme se describe y reivindica en la presente Memoria que consta de siete hojas, foliadas y mecanografiadas por una sola cara, y una hoja de dibujos que la ilustra.

BARCELONA, - 9 JUN. 1959

P. A.

ar.

74438



Fig. 1

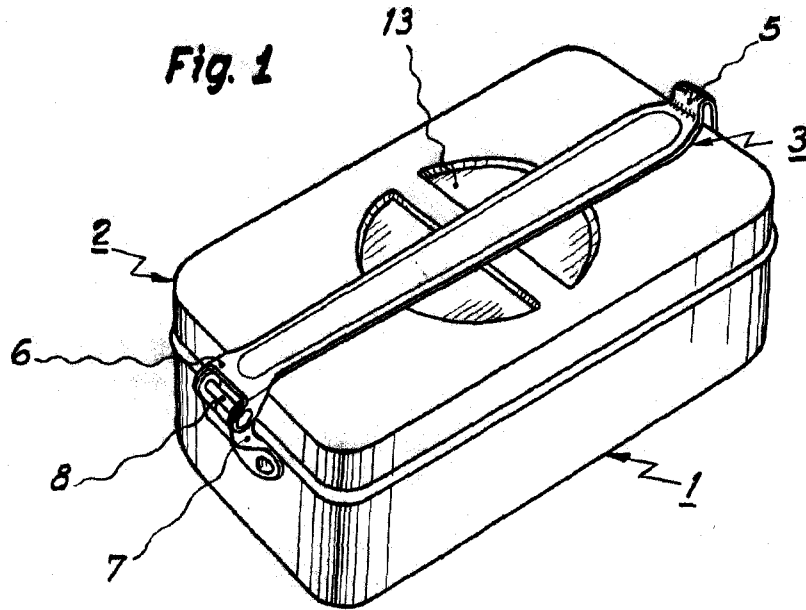
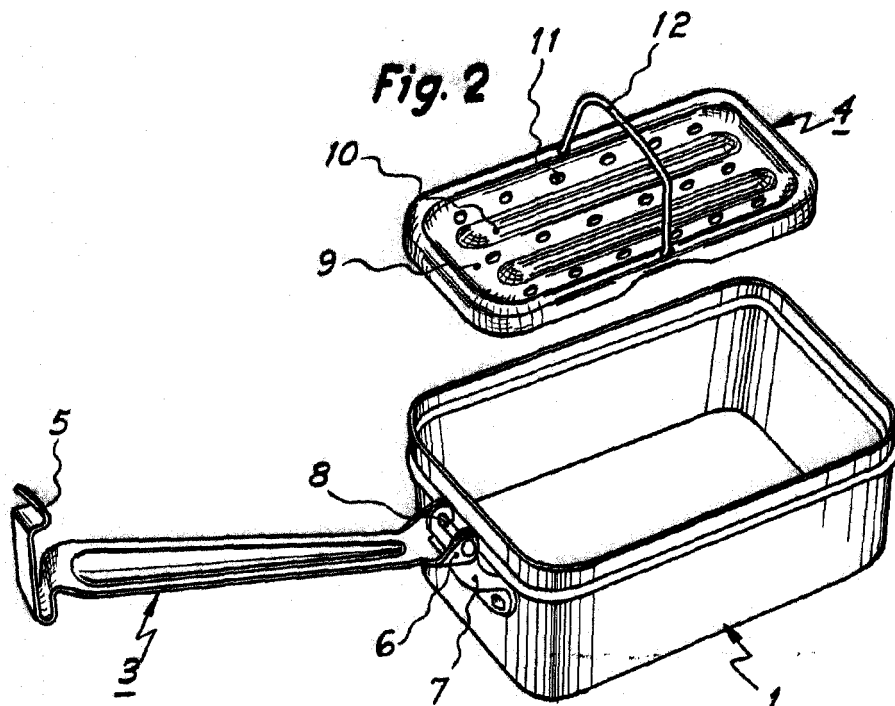

Fig. 2



BARCELONA, - 9 JUN. 1959

F. A.

Escala variable