

1,



74425

Memoria Descriptiva

para

un Modelo de Utilidad por veinte años,

a favor de

Don Félix Rey Apezteguia

~~nac. española~~

residente en

Madrid - Barceló, 13,

por:

- J U G U E T E -

Bate



74425

El presente modelo de utilidad se refiere a un juguete, que consiste en un rompecabezas que, al ir colocan- los los tacos en su caja, a poco que se presionan los mismos, aquella emite el sonido característico de los dispositivos acús- ticos usuales en los juguetes.

A tal efecto, está constituido por una caja de doble fondo, que aloja los indicados tacos que forman el rompecabezas, y en la parte inferior, entre el doble fondo, un cartón o papel doblado y pegado por sus otros tres lados, cuyo interior contiene el resorte y el dispositivo acústico con la correspondiente boquilla.

Tal disposición es compatible con que el rompecabezas conste de cualquier número de tacos y éste tenga los dibujos, letras, etc., que se desee.

Es decir, dentro de las reivindicaciones que se establecen pueden fabricarse juguetes de las formas, tama- ños y materiales que se juzguen adecuados, según la aplicación concreta de que se trate, sin que tales variaciones, así como las que puedan introducirse en detalles de su presentación y organización afecten a la esencialidad reivindicada, por lo que los juguetes que se fabriquen, dentro de la idea general reseñada, con cualquiera de esas modificaciones, no serán sino variantes, igualmente comprendidas y protegidas por el presen- te registro.

En esta idea, las adjuntas figuras correspon-



74425

den únicamente a una forma de ejecución, sin carácter alguno limitativo, que se presenta a título de ejemplo de realización, para concretar cuanto se dice en esta memoria descriptiva.

La figura 1 presenta la vista de conjunto de un juguete, establecido de acuerdo con lo que se reivindicaba.

La figura 2 muestra una sección longitudinal del mismo.

La figura 3 presenta uno de los tacos huecos de plástico que forma el juguete.

La figura 4 ilustra la vista de la pieza productora del sonido que va montado en el fondo de la caja del juguete.

Con referencia a dichas figuras y a los números que sobre ellas designan las partes y detalles del juguete representado, que interesan a los fines de esta memoria, la descripción del mismo es como sigue:

Está constituido por la caja exterior 2, con cierre de aletas 1 en sus extremos, cuya caja forma un contenedor hueco, como se aprecia en la figura 2, y un doble fondo, constituido por la pieza 4, y el fondo propiamente dicho 8, entre los cuales se aloja la bolsa 5, que contiene el resorte 6, y va cerrada por el grapeado 9 y correspondiente pegamento, constituyendo el elemento sonoro en que se efectúa la circulación del aire por la boquilla 10.



4.

74425

Sobre la pieza 4 van colocados los tacos 3 del rompecabezas, en número de doce en la forma de ejecución representada.

5

Con tal disposición, el atractivo del juguete consiste en que al apretar los tacos, para componer la figura, como indican las flechas verticales de las figuras 2 y 4, el elemento sonoro emite sonidos.

10

Como complemento el conjunto del juguete puede ir alojado en una bolsa de plástico, que evite que se pierdan los tacos.



74425

N O T A

Este registro consta de las siguientes reivindicaciones:

5 1.- Jugete, caracterizado porque está constituido por una caja de doble fondo, que aloja los tacos que forman un rompecabezas, y en su parte inferior, entre el doble fondo, una bolsa que contiene un resorte y un dispositivo acústico, con la correspondiente boquilla, que cuando se presiona ligeramente el fondo, al colocar los tacos, emite un sonido
10 de los usuales en juguetería.

2.- Jugete.

Según se describe y reivindica en esta memoria descriptiva.

15 Se detalla e ilustra con los planos que a la misma se acompañan.

Y cuya memoria descriptiva consta de 5 hojas, foliadas y escritas a máquina por una sola de sus caras.

Madrid, a 17 JUN. 1959

FIG. 1

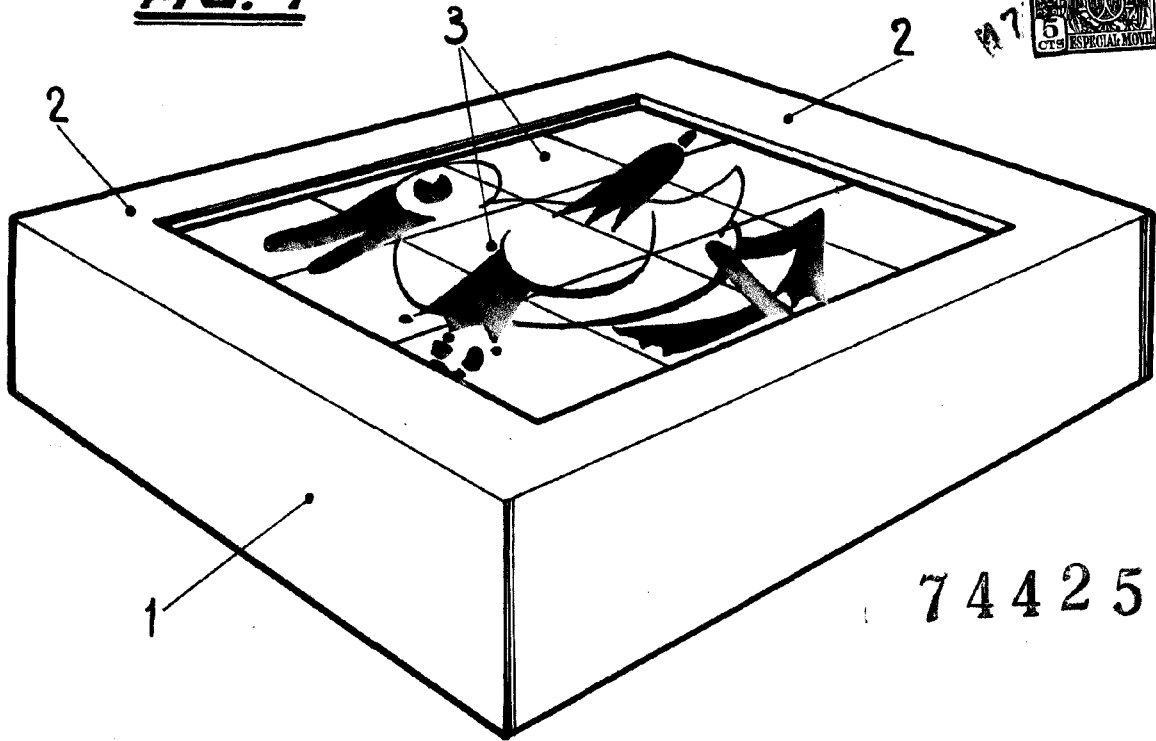

74425

FIG. 2

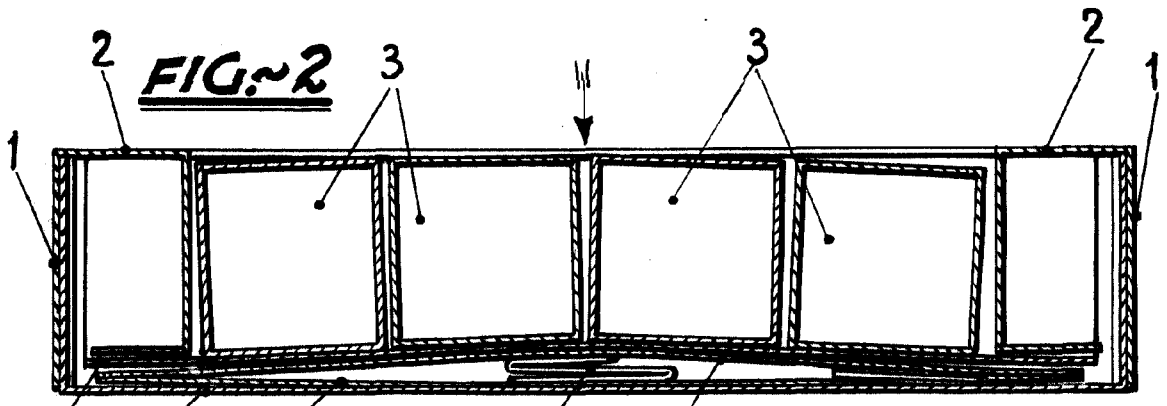

FIG. 3

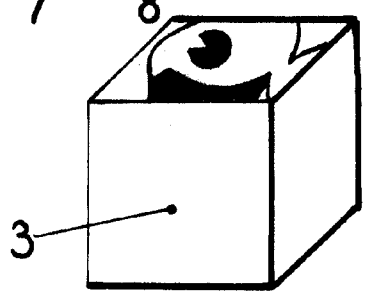
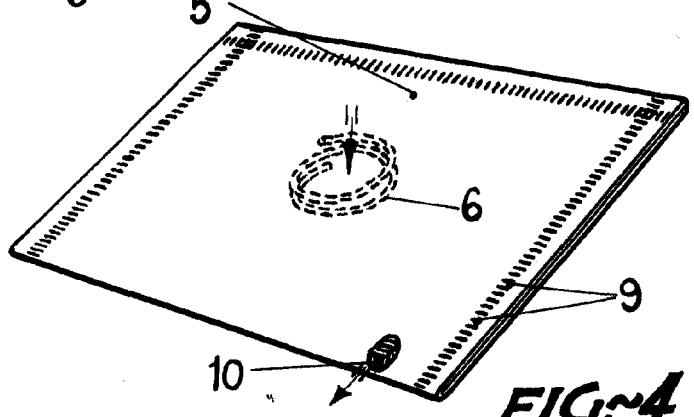

FIG. 4



ESCALA VARIABLE

Clubs