



74410

C.G.

- 1 -

Memoria Descriptiva

para

un Modelo de Utilidad
por veinte años en España

a favor de

D. Daniel Arteta Ibarreche
-de nacionalidad española-

residente en

BILBAO,
A. Urquijo 40, e Iparragirre 42

por:

“ FARO PILOTO PARA VEHICULOS ”.



2.-

74410

El presente modelo de utilidad se refiere a un faro piloto para vehículos, destinado a ser colocado en la parte posterior de los camiones, coches de turismo y vehículos en general, para cumplir el triple cometido de mostrar luz roja de noche, intensificar esa luz cuando se frene indicando la parada e iluminar la matrícula.

Está formado por un cuerpo de goma que constituye una caja, con un apéndice en el centro de su fondo, que dá paso al cable, y una acanaladura interior en el contorno de su boca, para recibir el borde de una cazoleta de plástico de color rojo en totalidad, excepto en un pequeño sector que es blanco, para dar paso a la luz que ilumina la matrícula.

En el fondo del cuerpo de goma, va, sujeta por tornillos y las correspondientes tuercas, una plada en la que están montados los casquillos con enchufes a bayoneta para las lámparas.

Estas pueden ser una, dos o tres, en este último caso la tercera se enciende unicamente para la señal de parada, y las otras dos van encendidas de noche.

Dentro de las reivindicaciones que se establecen pueden fabricarse faros pilotos de las formas, tamaños y materiales que se juzguen adecuados, según la aplicación concreta de que se trate, sin que tales variaciones, así como las que puedan introducirse en detalles de su presentación y organización, afecten a la esencialidad reivindicada, por lo que los faros pilotos que se fabriquen, dentro de la idea ge-



3.-

74410

neral reseñada, con cualquiera de esas modificaciones, no serán sino variantes, igualmente comprendidas y protegidas por el presente registro.

5 En esta idea, las adjuntas figuras corresponden únicamente a una forma de ejecución, sin carácter alguno limitativo, que se presenta a título de ejemplo de realización, para concretar cuanto se dice en esta memoria descriptiva.

10 La fig. 1 presenta la vista lateral de un faro piloto, establecido de acuerdo con lo que se reivindica, y parcialmente seccionado para dejar ver su disposición interior.

15 La fig. 2 corresponde a la vista del interior del mismo, cuando se le secciona por el plano que se indica en A-B sobre la figura anterior. En esta fig. 2 se señala en C-D el seccionado que dá lugar a la representación de la figura anterior.

20 Con referencia a dichas figuras y a los números que sobre ellas designan las partes y detalles del dispositivo representado, que interesan a los fines de esta memoria, la descripción del mismo es como sigue:

25 Está constituido por el cuerpo de goma 4, que forma una caja cilíndrica, que presenta en su fondo el apéndice 2, para la entrada del cable 1 de alimentación de la corriente, y en la proximidad de su contorno una ranura circular interior, que recibe el borde 7 de la pieza 5 de plástico transparente, que dá paso a la luz, la cual es roja en su fondo 6 y en la mayor parte de su superficie, y lleva un sector blanco



4.-

74410

(en el que va marcado el 5) destinado a alumbrar la matrícula del vehículo.

En el fondo del cuerpo de goma 4, va montada una placa metálica y circular 13, que soporta los casquillos 10 de las lámparas de iluminación (dos en el caso de la figura), cada uno de cuyos casquillos aloja el resorte 11, la pieza aislante 9, la pletina de contacto 15, y el punto de soldadura 16 para dicho contacto; el casquillo en su extremidad lleva las ranuras 8 para recibir a bayoneta la correspondiente lámpara.

En el fondo del cuerpo 4 de goma está dispuesto el taladro 14, para dar paso al cable 1, y unos rebajos diametrales 12, que reciben los cables de conexión a las lámparas.

Finalmente la placa 13 va sujeta en el cuerpo 4 por los tornillos 3 y las correspondientes tuercas.

- - - -



5.-

74410

N O T A.-
=====

El presente Modelo de Utilidad comprende las siguientes reivindicaciones:

5 1.º Faro piloto para vehículos, caracterizado porque está constituido por una caja cilíndrica de goma, que presenta, en el centro de su fondo un apéndice que dá paso al cable portador de la corriente, y en el interior del contorno de su boca una acanaladura, que recibe la pestañia que circunda una cazoleta de plástico, destinada a dar paso a la luz, de color rojo en toda su extensión, excepto en una faja de su parte lateral, que va de blanco, para dar paso a la luz que ilumina la matrícula del vehículo.

15 2.º Faro piloto para vehículos, según lo reivindicado en el punto anterior, caracterizado porque en el fondo del cuerpo de goma va sujeta, por tornillos y las correspondientes tuercas, una placa en la que están montados los casquillos con enchufes a bayoneta, para las lámparas indicadora de parada y de luz de noche.

20 3.º Faro piloto para vehículos.
Según se describe y reivindica en la presente memoria descriptiva y se ilustra con los dibujos que a la misma se acompañan.

Consta esta memoria de cinco hojas foliadas y escritas a máquina por una sola de sus caras.

Madrid, a 16 de Junio de 1959.
[Handwritten signature]

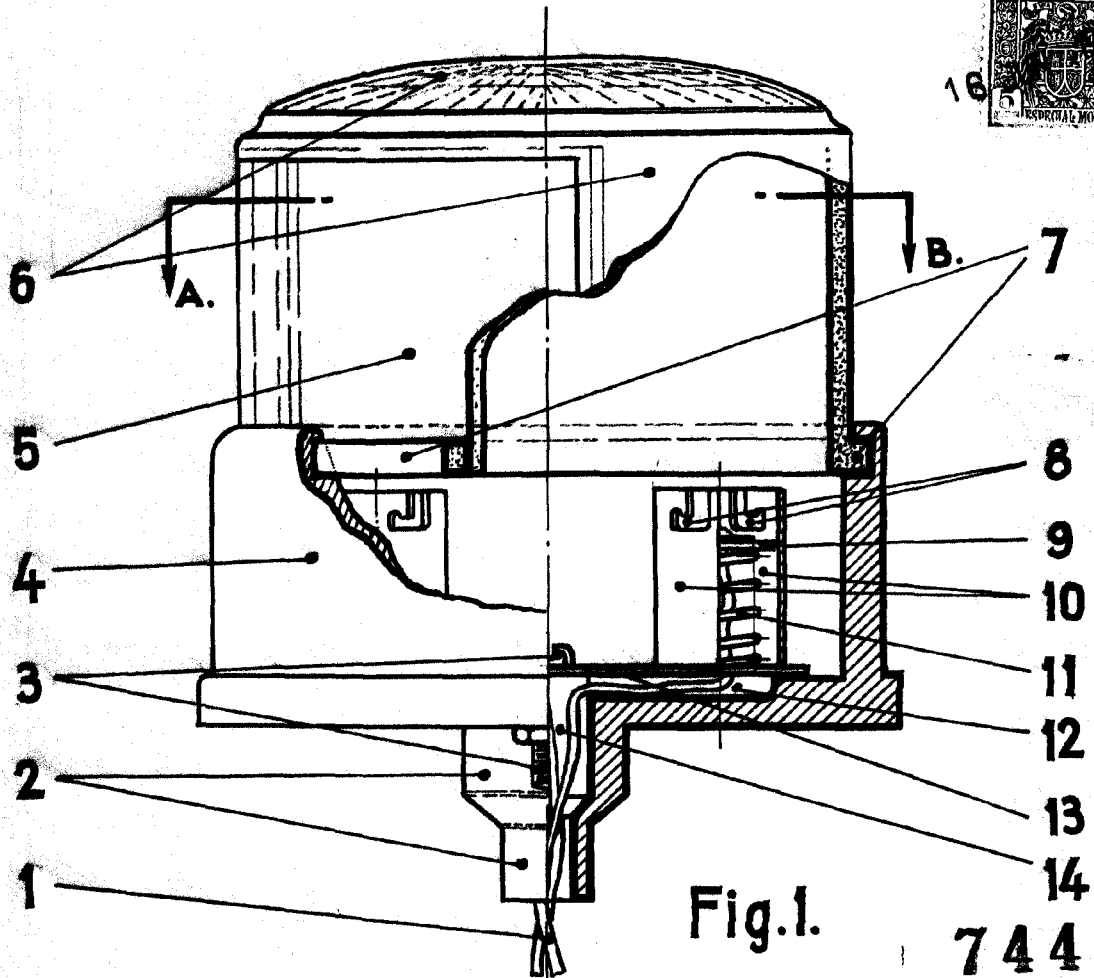

Fig. 1.

7 4 4 1 0

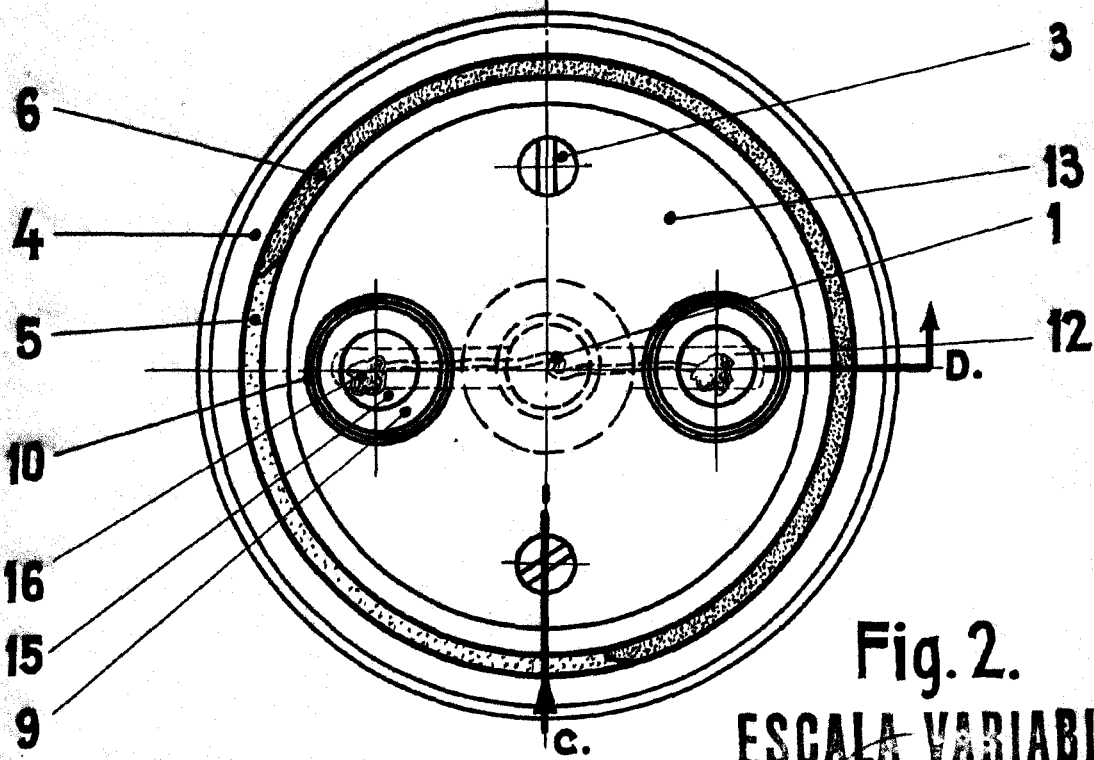

Fig. 2.

ESCALA VARIABLE

Arteta