



74383

M O D E L O
D E
U T I L I D A D

a favor de Don Francisco LLORCA GRAU, de nacionalidad española, residente en Barcelona, calle Valencia, 186-A, por "HEBILLA PERFECCIONADA".

- . -

MEMORIA DESCRIPTIVA

La presente invención se refiere a una hebilla perfeccionada, la cual se distingue por la especial disposición que ofrece para su fijación fácil, cómoda y rápida cualquiera que sea la naturaleza del elemento -tira, cinturón, etc, - en que deba montarse.

5.

Es conocida la dificultad que ofrece los elementos antedichos, en virtud de la naturaleza del material que los constituye - particularmente cuando están realizados en cuero y plástico o similar -, para fijar las hebillas actualmente empleadas, debido al inconveniente que supone doblar

10.

74383



aquellos para que monten sobre el pasador que sirve de eje de giro al clavillo o sobre el borde posterior en el caso de que se trate de hebillas en forma de marco con la charnela o el eje central.

5. Obviar tal inconveniente, proporcionando un medio de sujeción sencillo, es la finalidad propuesta con la hebilla objeto de la invención.

10. La hebilla indicada se caracteriza esencialmente por estar dotada de una lengüeta, convenientemente dispuesta y solidarizada, dirigida hacia la parte posterior de la misma. Dicha lengüeta lleva practicada una abertura al menos, por la que, mediante un pasador y remache apropiado, se sujeta a la cinta, cinturón o similar, previamente adosado a ella.

15. Para la mejor comprensión de cuanto se indica en la presente memoria descriptiva se acompaña un dibujo en el que, tan sólo a título de ejemplo, se representa un caso práctico de realización de una hebilla de características iguales a la del objeto de la invención.

20. En dicho dibujo la figura 1 muestra una vista en perspectiva; y la figura 2 una vista de una sección longitudinal, estando sujeta en ambas vistas a un cinturón o tirilla y en la segunda de ellas, además cerrado aquél.

25. La hebilla aludida está constituida por un marco -1-, de forma rectangular por su parte anterior y redondeado por la posterior, que queda ligeramente arqueado, con charnela o eje -2- en su zona central, sobre la que queda articulado el clavillo -3-, de cierre. De dicho eje -2-, en

74383



el caso particular que nos ocupa, parte, dirigida hacia la parte posterior de la hebilla, una lengüeta -4-, de sección decreciente en la realización que se reseña, la cual lleva practicada una abertura u ojete -5-.

5. Como se deduce de la descripción hecha y por la observación del dibujo la forma de sujetar la hebilla objeto de la invención sobre el elemento en que deba montarse, el cinturón -6- es la siguiente: se practica junto a la extremidad de dicho cinturón o tirilla, a distancia igual sensiblemente a la longitud de la lengüeta -4-, un taladro -7-, luego se adosa dicha extremidad a la lengüeta de modo que ambos taladros o aberturas -5- y -7- coincidan para formar uno sólo, a cuyo través se dispone un pasador o remache -8-, que debidamente remachado solidariza la hebilla al cinturón.
- 10.
- 15.

De lo expuesto se desprende, que sea cual fuere la naturaleza del material empleado en el cinturón, cinta o similar, resulta sumamente sencilla la operación de sujetar la hebilla objeto de la invención, ya que no se requiere efectuar ningún doblez en el elemento que la retiene, sino que una simple yuxtaposición de ambos, con introducción de un pasador-remache y fijación de éste lo resuelve.

20.

Se comprende que serán independientes del objeto de la invención los materiales empleados en la hebilla así como la forma y dimensiones, tanto absolutas como relativas, de los elementos que la constituyen, forma de fijación y, en general, todo cuanto no afecte a su esencialidad.

25.



N O T A

74383

Se reivindica como objeto del presente modelo de utilidad:

5. 1. Hebilla perfeccionada, que se caracteriza esencialmente por estar dotada de una lengüeta de forma apropiada, la cual, convenientemente solidarizada y dirigida hacia la parte posterior por la que mediante pasadores o remaches adecuados, se sujeta al elemento en que deba montarse la hebilla.

10. 2. Hebilla perfeccionada.
La presente memoria descriptiva consta de cuatro hojas foliadas, escritas a máquina por una sola cara.

Barcelona, a 4 de junio de 1959

Francisco LLORCA GRAU

p.a.





74383

Fig. 1

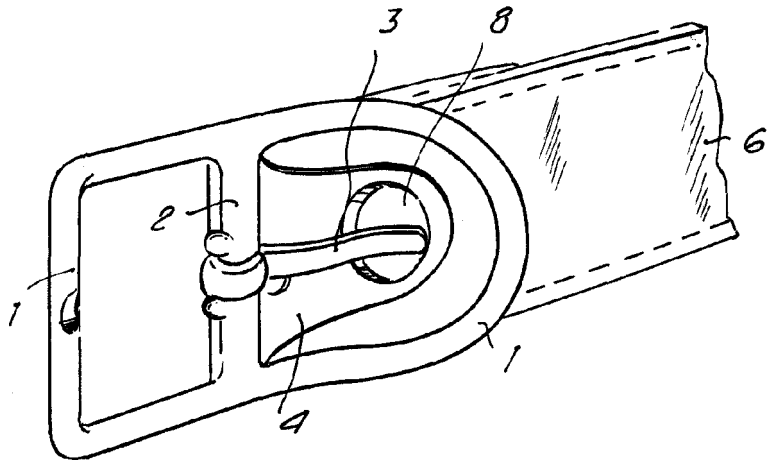
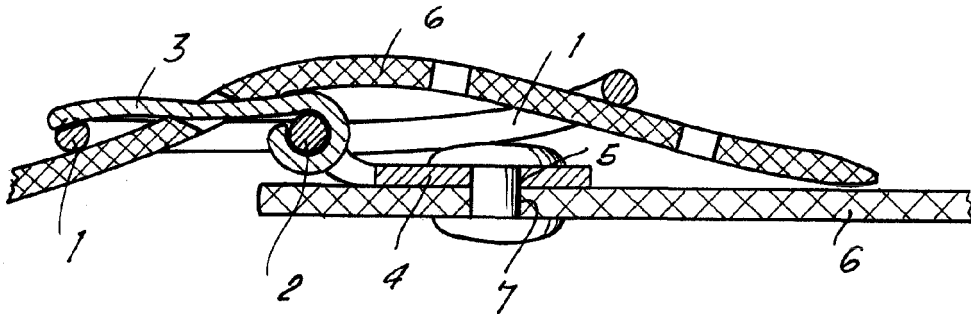

Fig. 2



Barcelona, 4 Julio 1959
Francisco Llorca Grall
f.a.

5878