

74374



74374

MODELO DE UTILIDAD

por VEINTE años

cuyo privilegio se solicita para todo el territorio español y sus colonias, a favor de:

D. PIO MONTERO GONZALEZ

de nacionalidad española, con domicilio en Barcelona, calle de Sagunto, núm. 96, relativo a:

"SOPORTE LIMPIA-BOTAS"

=====

MEMORIA DESCRIPTIVA

74374



Tal como se indica en su enunciado, el presente Modelo de Utilidad se refiere a un soporte limpia-botas.

5 La limpieza del calzado es un factor de importancia en la vida moderna de relación. El progreso industrial y comercial de un país se traduce en un aumento de las comodidades, es decir, del nivel de vida. Estas consideraciones van ligadas con un refinamiento en los gustos de las personas que conduce, en el caso que nos afecta, a una mayor perfección en el vestir. Es obvio que a una prenda de vestir pulcra corresponde un calzado bien lustrado, pues está comprobado que unos zapatos sucios, con polvo ò barro, o simplemente faltos de brillo, desmerecen por completo el traje mejor cortado y presentado. Queda pues 10 patente, la importancia que para el aseo personal tiene la limpieza del calzado. - - - - -

15 Esta limpieza de que hablamos, puede conseguirse por varios sistemas. Nos limitaremos en esta memoria a los métodos caseros que comúnmente suelen emplearse en la actualidad. - - - - -

20 Un primer procedimiento consiste en lustrar los zapatos poniéndolos colocados. Naturalmente se comprende que para ello, la persona debe adoptar una postura incómoda, bien sea agachado ó situando el pie en un lugar elevado, accesible a las manos, sin necesidad de doblar el 25 cuerpo. - - - - -



74374

30 Puede también efectuarse la limpieza sujetando el zapato, por su parte interior, con una mano, mientras con la otra se procede a su lustre. Este sistema, a pesar de ser más cómodo que el anterior y de mayor efectividad, está totalmente reñido con la higiene, presentando además el inconveniente de tener que trabajar únicamente con una mano. - - - - -

35 Un tercer procedimiento consiste en que otra persona proceda al lustrado del calzado mientras el propietario los mantiene en reposo, colocados en sus pies. - - -

40 Estos sistemas enumerados, que como hemos indicado son los empleados normalmente, no satisfacen plenamente las condiciones necesarias para una buena limpieza, por lo que se ha pensado facilitar esta operación mediante un dispositivo que mantenga inmóvil el calzado mientras se procede a su lustre. - - - - -

45 Para conseguir la máxima eficacia de este dispositivo, deberá reunir una serie de características que reseñamos a continuación. Deberá, en primer lugar, mantener el zapato rígido y en una posición tal, que todos los puntos de su superficie sean fácilmente accesibles; deberá poder ser fijado en un lugar desde donde el trabajo pueda ser efectuado cómodamente; también deberá poderse adaptar a cualquier forma y longitud del zapato
50 y finalmente deberá ser simple y de fácil manejo. - - -

A la vista de todas estas consideraciones se ha



74374

55 ideado el soporte limpia-botas, objeto del presente Modelo de Utilidad, el cual cumple con todos los requisitos enumerados, teniendo además las cualidades de ligereza y elegancia de formas. - - - - -

60 Consiste esencialmente en una pieza metálica, alargada, a uno de cuyos extremos se le ha dado una curvatura similar al perfil anterior del pie, mientras que la otra mitad se ha conservado rectilínea y provista de una abertura longitudinal alargada por donde puede deslizarse una segunda pieza de forma semejante al talón del pie, adaptándose así a la longitud del zapato que se desee limpiar.

65 Esta longitud puede variarse entre amplios límites de manera que permita lograr longitudes mínimas, correspondientes a zapatos de niño, y longitudes máximas, correspondientes a zapatos de caballero, y fijarse en cualquier posición intermedia, con la ayuda de un simple tornillo.

70 En posición de trabajo, este soporte puede ser fijado a la pared ó mueble, pudiendo ser retirado una vez finalizada la limpieza. - - - - -

75 Para facilitar la comprensión de lo expuesto, proporcionando al propio tiempo un ejemplo constructivo de como puede realizarse el presente Modelo de Utilidad, se adjunta a la presente memoria una lámina de dibujos aclaratorios, la cual, por referirse a un caso práctico de realización, entre los muchos que podrían idearse, deberá ser interpretado sin ningún carácter limitativo respecto al alcance de la protección legal que se recaba.



74374

80 En los dibujos: - - - - -

Figura 1, representa una vista en perspectiva del soporte limpia-botas. - - - - -

Figura 2, representa un corte del mismo por el plano longitudinal medio. - - - - -

85 En las figuras, puede verse claramente el soporte (1) en sí, la pieza corredera (2) que se desliza por la abertura alargada (3) y que puede inmovilizarse mediante el tornillo (4), el apoyo (5) que queda fijado permanentemente a la pared o mueble y el talón (8), solidario del soporte (1) que encajándose en el citado apoyo (5) permite situar el soporte en posición de trabajo. - - -

90

Para una mayor regulación de las longitudes máximas y mínimas que pueden conseguirse, la pieza corredera (2) va provista de dos expansiones (6) y (7), utilizándose la primera para zapatos de poca longitud y la segunda para zapatos de tallas superiores. - - - - -

95

El modo de utilizar el soporte quedará perfectamente definido con las explicaciones que se dan a continuación. - - - - -

100 Situado el apoyo (5) en el lugar apropiado y fijado mediante los tornillos (6), se harán encajar con él la pieza (8), quedando de esta manera el soporte en posición de trabajo. Tomando el zapato, se introducirá por el extremo (9) del soporte hasta hacer tope; en estas



74374

105 condiciones se procederá a desplazar la corredera (2)
hasta llegar, ejerciendo una pequeña presión, al talón
del zapato por su parte interior, con lo que fijando
esta posición mediante el tornillo (4) tendremos todo
dispuesto para empezar el trabajo. Se utilizará la
110 expansión (6) ó (7) de la corredera (2) según el tama-
ño del zapato, de acuerdo con lo dicho anteriormente.

Terminada la limpieza, se procederá a aflojar el
tornillo (4), con lo que quedará libre la corredera (2)
permitiendo así la retirada del zapato. Para guardar
115 el soporte bastará desencajar las piezas (8) y (5), que-
dando el apoyo (5) fijo en su lugar para la siguiente
vez que se precise la utilización del soporte. - - - - -

Descritas convenientemente las características que
concurreren en el presente Modelo de Utilidad, debe hacerse
120 constar que, sin perjuicio para el mismo, podrán variar-
se ampliamente las dimensiones, detalles constructivos,
formas accesorias y materiales empleados para la cons-
trucción de las piezas que constituyen el soporte, siem-
pre que con ello no sufra menoscabo ni resulte desvirtua-
125 da su esencialidad, que es la que se resume y concreta
en los términos de la primera de las reivindicaciones que
siguen, ya sea considerada aisladamente, ya sea consi-
derada en combinación con las reivindicaciones restantes.

N O T A

130 Se declara de novedad, propiedad y utilidad para
todo el territorio nacional y sus colonias, las siguien-



tes:

74374

REIVINDICACIONES

135 1ª.- Soporte limpia-botas, caracterizado esencialmente por consistir en una pieza de forma similar a la parte anterior del pie, sobre la que desliza y puede fijarse otra, adaptable a la forma del talón del zapato, con lo cual éste queda fijo y apto para proceder a su limpieza. - - - - -

140 2ª.- Soporte limpia-botas según la reivindicación anterior, caracterizado esencialmente porque las piezas que inmovilizan el zapato actúan por la parte interior del mismo, quedando toda la superficie exterior desprovista de elementos que podrían dificultar la limpieza.

145 3ª.- Soporte limpia-botas según la reivindicación 1, caracterizado esencialmente por instalarse en el lugar de utilización mediante una pieza auxiliar, que es la única que queda fijada de un modo permanente, permitiendo así que el soporte propiamente dicho sea retirado y guardado una vez terminada la limpieza. - - - - -

150

4ª.- "SOPORTE LIMPIA-BOTAS".

Todo ello conforme queda descrito y reivindicado en la presente memoria que consta de ocho hojas folia-



74374

155 . das y mecanografiadas por una sola de sus caras y
una lámina de dibujos que la ilustra.

BARCELONA, - 3 JUN. 1959

P. A.

Curry

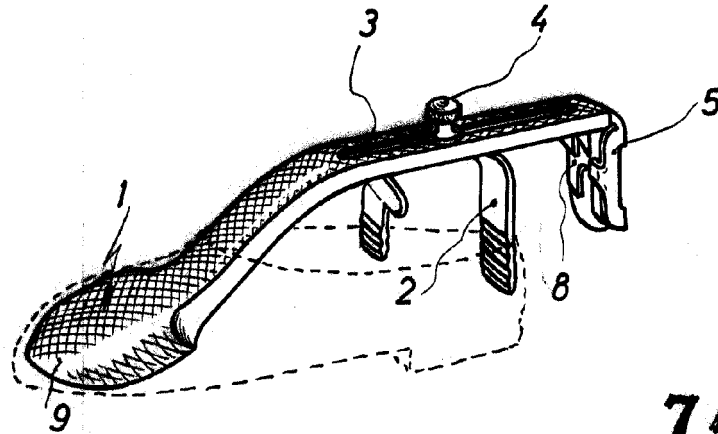

Fig. 1

74374

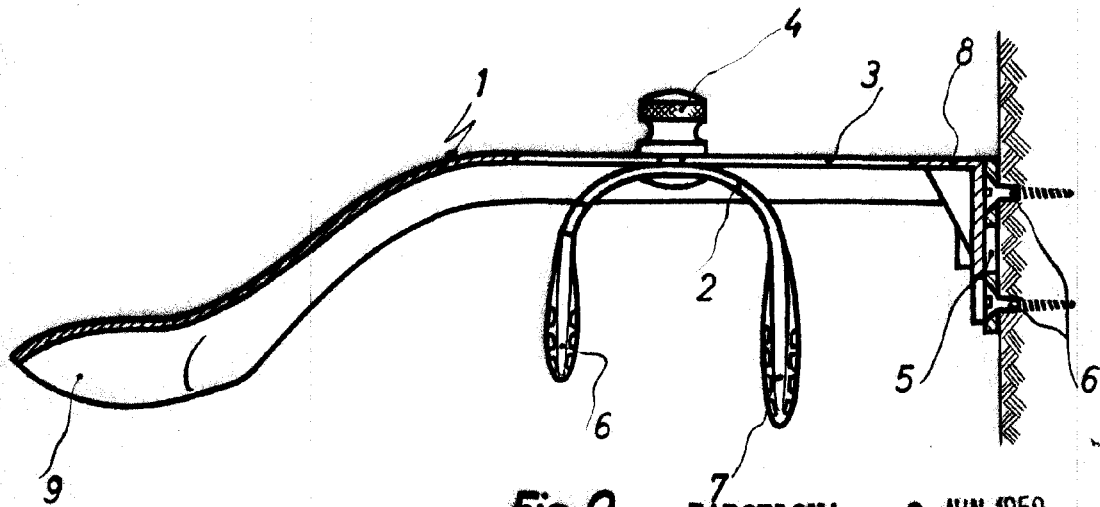

Fig. 2

BARCELONA, - 3 JUN. 1959

P. A.

Escala variable