

74347



MEMORIA DESCRIPTIVA
que se acompaña a la solicitud de un
MODELO DE UTILIDAD
por veinte años en España
a favor de
DON MIGUEL BELENGUER TORRES
Residente en Madrid, calle de López de Hoyos num. 210
consistente en una
PINZA DE GOMA

5 El objeto a que se refiere la presente Memoria, constituye una novedad merecedora del privilegio de explotación que por ella se solicita, de acuerdo con las prescripciones del Estatuto vigente de la Propiedad Industrial de 26 de Julio de 1929, texto refundido, publicado en 30 de Abril de 1930.

La finalidad que se persigue con este Modelo de Utilidad, en primer lugar, es proporcionar a la industria esta PINZA DE GOMA, que sirve para la sujeción de matraces o tubos de vidrio en los montajes de laboratorios.

10 Con objeto de explicar mas claramente el empleo de esta PINZA DE GOMA, que a continuación se describe, se acompañan unos dibujos en los cuales las figuras números 1 y 2, es la PINZA DE GOMA vista en proyección y la figura número 3, es una perspectiva de la misma sujetando un tubo de vidrio.

15 El número 1, es la pinza propiamente dicha; el número 2, es el corte practicado en la pinza y el número 3, es la barra metálica que se introduce en la goma por el lado opuesto al corte de la

pinza.

Su funcionamiento es como sigue:

74347

20 Mediante una ligera presión se abre la pinza (num. 1) por el corte (num.2) practicado en la pinza y se coloca el objeto a sujetar, el cual queda fuertemente aprisionado dentro de la pared circular interior de la pinza (num. 1).

NOTA REIVINDICATORIA

25 1ª.- PINZA DE GOMA, caracterizada porque consta de una pinza de goma propiamente dicha, con un corte para poderse abrir y colocar en su interior, fuertemente sujetos, tubos de vidrio o matraces.

30 2ª.- PINZA DE GOMA, según reivindicación anterior, caracterizada porque consta de una barra metálica cilíndrica que se introduce en la goma y sirve para sujetar la pinza a un soporte.

3ª.- Se reivindica por último, como objeto sobre el que ha de recaer el Modelo de Utilidad que se solicita de una PINZA DE GOMA.

35 Todo conforme queda descrito en la presente Memoria, que consta de dos páginas escritas a máquina a dos espacios y por una sola cara y dibujos que se acompañan.

Madrid, 9 de Junio de 1959.



M. Delgado

74347

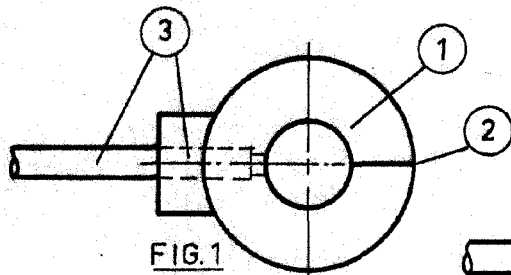

FIG. 1

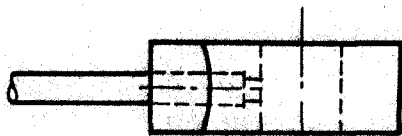

FIG. 2

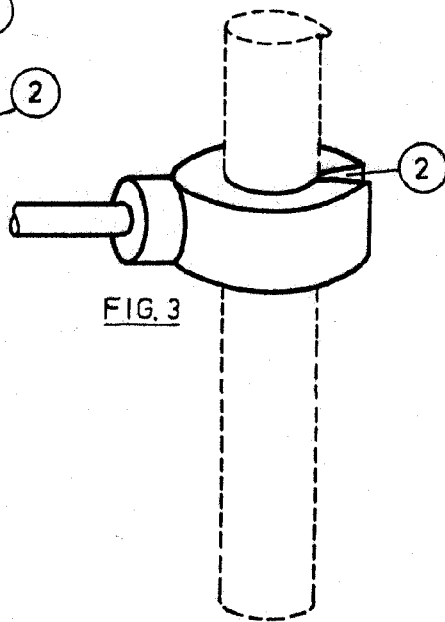

FIG. 3



M. Belenguier