

12



74332

M O D E L O  
D E  
U T I L I D A D

para "ENVASE PARA RETENCION DE BOLSAS", a favor de DON JUAN PARES NOGUES, domiciliado en SANTA MARIA DE BARBARA (Barcelona), calle de Nemesio Valls, núm, 2.

= . =

MEMORIA DESCRIPTIVA

El presente modelo de utilidad se refiere a un envase para retención de bolsas.

5. El objeto de este modelo es obtener un envase para medias o géneros de punto en general, de forma que queden retenidas en el interior de un mismo envase una cierta cantidad de bolsas de las usadas normalmente para envasa medias o géneros de punto, las cuales a voluntad sean fácilmente separables del conjunto, sin deterioro para las mismas, pudiéndose, si ello se cree conveniente, volverlas a unir al envase
10. sin que por ello se cree ningún perjuicio.



74332

Con el fin de facilitar la explicación, se acompaña a la presente memoria una lámina de dibujos en la que se ha representado un caso de realización que se cita a título de ejemplo.

5. En los dibujos :  
la figura 1, muestra en perspectiva el conjunto del modelo,  
la figura 2, muestra en perspectiva el envase abierto para poder observar su constitución.
10. Haciendo referencia a las figuras, es de observar que el envase se halla constituido por una envolvente anterior, constituida por dos laterales 3 y 5, enlazados entre sí por un lomo 4, cerrándose por el otro extremo por una prolongación 2 de unos de los laterales, que abate sobre el otro una solapa 1 de cierre, quedando todo este conjunto con su posición de cierre asegurada mediante una franja exterior 6 en forma de aro continuo.
15. Abriendo el envase es de observar que en los bordes longitudinales de los laterales 3 y 5, y precisamente en la parte más cercana al lomo lleva adherida una pieza en forma de fuelle 7, la cual en uno de los laterales de cada fuelle lleva unos taladros convenientes sobre los cuales se adhiere un material con un adherente adecuado para que no se seque, de forma que se pueda adherir a los mismos unas bolsas de material transparente 8 que quedan encerradas en el interior del envase. Estas bolsas llevan en uno de sus bordes una solapa de cierre 9 de la propia bolsa, estando de tal forma situados que constituyen como las páginas de un libro en el interior del envase, pudiendo girar sobre sí mismas para observar una tras otra el género que encierran. Es
- 20.
- 25.
- 30.



123

74332

tas bolsas serán fácilmente separables del conjunto, dando un ligero tirón a las mismas, para que se desprendan de sus zonas de adherencia.

5. Cuando falta una bolsa en una de las zonas del fuelle aunque se cierre el envase no se adhiere una zona de fuelle con la siguiente, debido a que la zona de adherencia en el taladro por el grosor de la pared del taladro no llega a apoyar nunca en la zona siguiente, pudiéndose sin embargo volver a colocar una bolsa apretando su superficie sobre la zona de taladros, pues ésta por su flexibilidad se adaptará en el hueco del taladro adhiriéndose rápidamente.

10. El modelo, dentro de su esencialidad, puede ser llevado a la práctica en otras formas de realización que difieran en detalle de la indicada a título de ejemplo en la descripción, a las cuales alcanzará igualmente la protección que se recaba. Podrá, pues, construirse en cualquier forma y tamaño, con los materiales más adecuados, por quedar todo ello comprendido en el espíritu de las reivindicaciones.

= . =

N O T A

20. Descrito el objeto y utilidad de la invención, lo que se declara como no divulgado ni practicado en España, comprende de las siguientes reivindicaciones :

25. 1. Envase para retención de bolsas, que se caracteriza esencialmente por comprender una envolvente exterior, formada por dos laterales, enlazados por un lomo, presentando uno de los laterales, en su borde opuesto una prolongación



74332<sup>12 JU</sup>

- de cierre enfrentada al lomo, la cual se prolonga constituyendo una solapa que se abate sobre el lateral opuesto, cerrándose el conjunto por una franja continua en forma de aro, que se coloca sobre la envolvente exterior, la cual en su interior y en el borde de sus laterales más cercanos al lomo presenta una pieza de fuelles longitudinales, unida a los mismos por sus extremos, quedando los fuelles sueltos, presentando en una de sus caras unos taladros, sobre los que se une una lámina adherente, para que a través de los mismos queden prendidas por su borde unas bolsas con solapa, de material transparente para la colocación de medias o géneros de punto, los cuales pueden girar sobre la pieza de fuelle permitiendo observar el interior de las bolsas una tras otras.
- 5.
- 10.

2. Envase para retención de bolsas.

15. Según se describe y reivindica en la presente memoria que consta de cuatro hojas foliadas y escritas a máquina por una sola cara, acompañadas de una lámina de dibujos.

Madrid, a 12 JUN 1959

JUAN PARES NOGUES

p. a.

AIME ISERN MIRALLES

G/.ag.

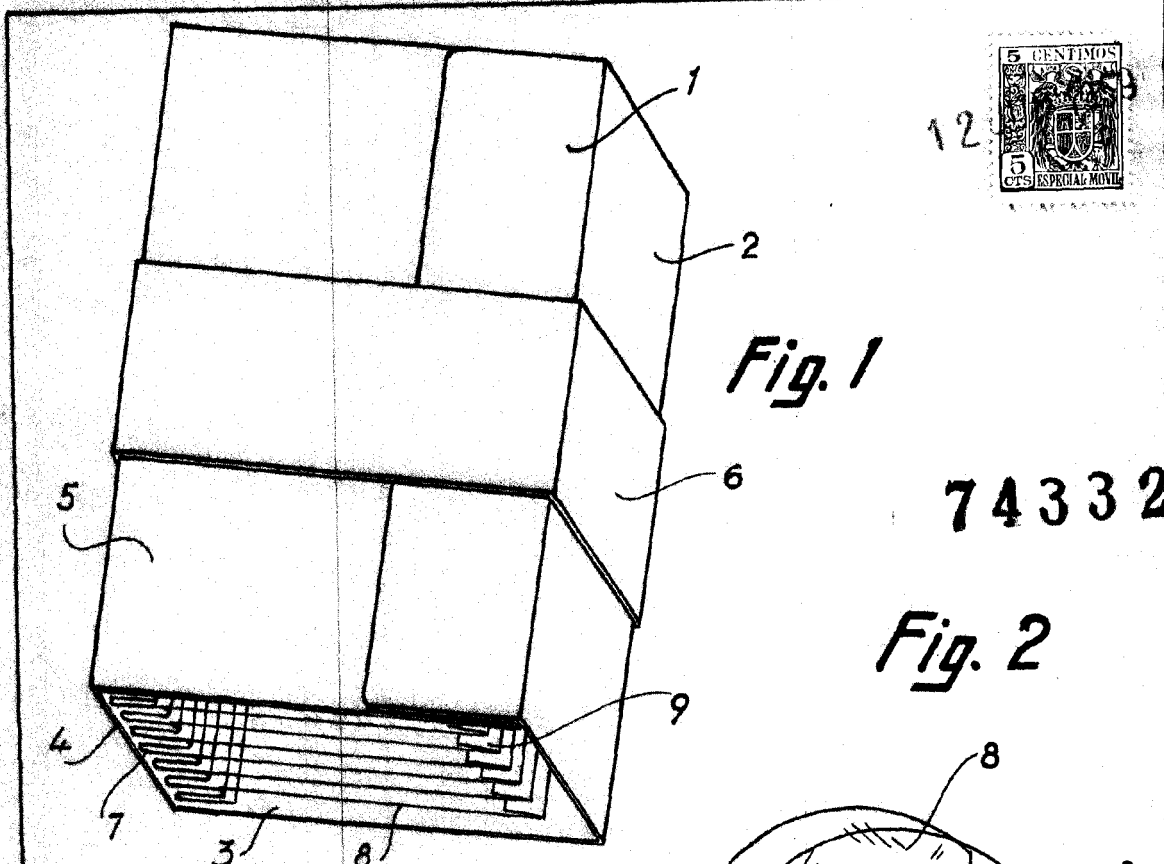

12

74332

Fig. 2

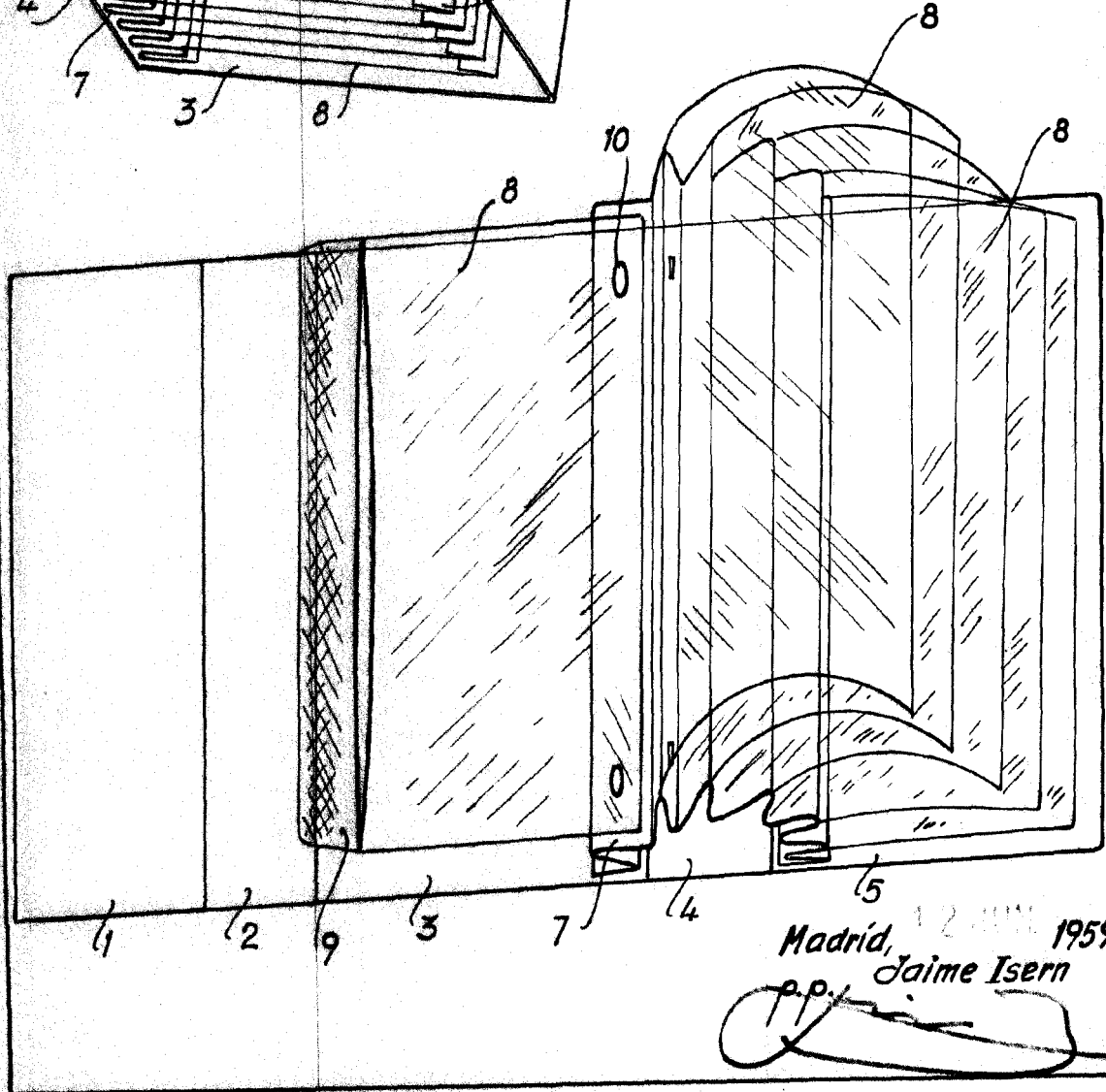

Madrid, 12 JUN 1959  
p.p. Jaime Isern

*[Handwritten signature]*