

74300

MEMORIA DESCRIPTIVA

=====

que se acompaña a la solicitud
de un MODELO DE UTILIDAD

por Veinte años,
para todo el territorio español
a favor de:

D. AGUSTIN CANAL LOBATO

de nacionalidad española
residente en:

BILBAO, c/. Espartero, 18.

Por:

UN NUEVO MANGUITO DE ACOPLAMIENTO ELÁSTICO
PARA LA UNION DE GRUPOS"

-----:oOo:-----

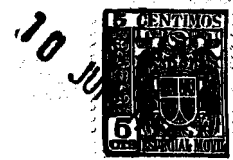

74300

El invento concierne a un manguito de acoplamiento de dos árboles situados en el mismo eje longitudinal y tendente a amortiguar el choque del esfuerzo de arranque entre los árboles aludidos, evitando el riesgo de averías por tal causa.

5.

Frente a los manguitos rígidos de unión que se conocen ya en el mercado, el nuevo aporta la ventaja de su elasticidad que le faculta para acoplar asimismo pares de árboles de transmisión que no se encuentren exactamente en el mismo eje longitudinal, bien sea por el desgaste desigual de los cojinetes o por deficiencias de montaje.

10.

Se compone el nuevo manguito de acoplamiento de un plato que es solidario del cubo relativo al eje motor y lleva en su cara anterior un juego circular de espigas o pitones cóncavo-convexos, así como de un plato que es, a su vez, solidario del cubo correspondiente al eje conducido o transmisor y está dotado en su cara de unión de una entalla concéntrica y sinusoidal que comprende espaciadamente entrantes y salientes para el empotramiento por las extremidades de tacos flexibles, tal como de goma o análogo, y cajas de alojamiento de los pitones cóncavo-convexos del plato del eje motor, los cuales actúan en su esfuerzo de torsión sobre el punto central libre de dichos tacos.

15.

20.

25.

Para la mejor inteligencia del nuevo manguito según el invento, se ilustra seguidamente un ejemplo de realización con los dibujos anexos, que representan las partes del mismo relativas a los ejes motor y conducido o transmisor de acoplamiento.

30.

Conforme a los dibujos reseñados, (1) muestra el plato relativo al eje motor, (2) el cubo de que es solidario

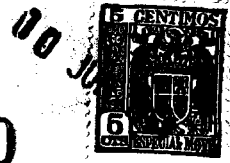

74300

35. dicho plato, (3) el juego circular de espigas o pitones del plato (1); (4) el plato relativo al eje conducido, (5) el cubo de dicho plato (4); (6-7) los entrantes y salientes de la entalla concéntrica y sinusoidal del plato (4); (8) los tacos flexibles empotrados por las extremidades de dichos entrantes y salientes (6-7); y (9) las cajas relativas al alojamiento de los pitones (3).

40. De la descripción que antecede puede deducirse ahora como otra de sus ventajas, que la duración del nuevo manguito es prácticamente eterna debido a que los pitones no sufren desgaste alguno por no existir en el acoplamiento esfuerzo de hierro contra hierro, ni aún en el caso extremo de que los tacos de goma se corten, puesto que, entonces, el eje motor giraría loco hasta la breve reposición de nuevas gomas.

45. Descrito suficientemente el invento, así como la manera de llevarlo a la práctica, se hace constar que, cualquier variación que se introduzca ya sea en su forma, dimensiones, proporciones, clase de material empleado y disposición de los distintos elementos que lo integran, se considerarán incluidos dentro del área de protección de la presente patente de Modelo de Utilidad, siempre que con las mismas, no se altere, cambie o modifique su esencialidad característica.

55. N O T A
=====

En resumen; la patente de MODELO DE UTILIDAD, recaerá sobre las reivindicaciones siguientes:

60. 1.- Un nuevo manguito de acoplamiento elástico para la unión de grupos, que comprende un plato que es solidario del cubo relativo al eje motor y lleva en su cara anterior



74300

- un juego circular de espigas o pitones cóncavo-convexos; y un plato que es, a su vez, solidario del cubo correspondiente al eje conducido o transmisor y está dotado en su cara de unión de una entalla concéntrica y sinusoidal
65. que integra espaciadamente entrantes y salientes para el empotramiento por las extremidades de tacos flexibles y recambiables, y cajas de alojamiento de los pitones cóncavo-convexos del plato del eje motor que, en su esfuerzo de torsión, actúan sobre el punto central libre de dichos
70. tacos.

- 2.- "UN NUEVO MANGUITO DE ACOPLAMIENTO ELÁSTICO PARA LA UNION DE GRUPOS", sustancialmente como queda descrito y representado en esta Memoria, que consta de cuatro hojas mecanografiadas por una sola cara, y una hoja de planos.
- 75.

Madrid, 10 de Junio de 1.959.

AGUSTIN CANAL LOBATO.

P. A.

El Agente Oficial.



74300

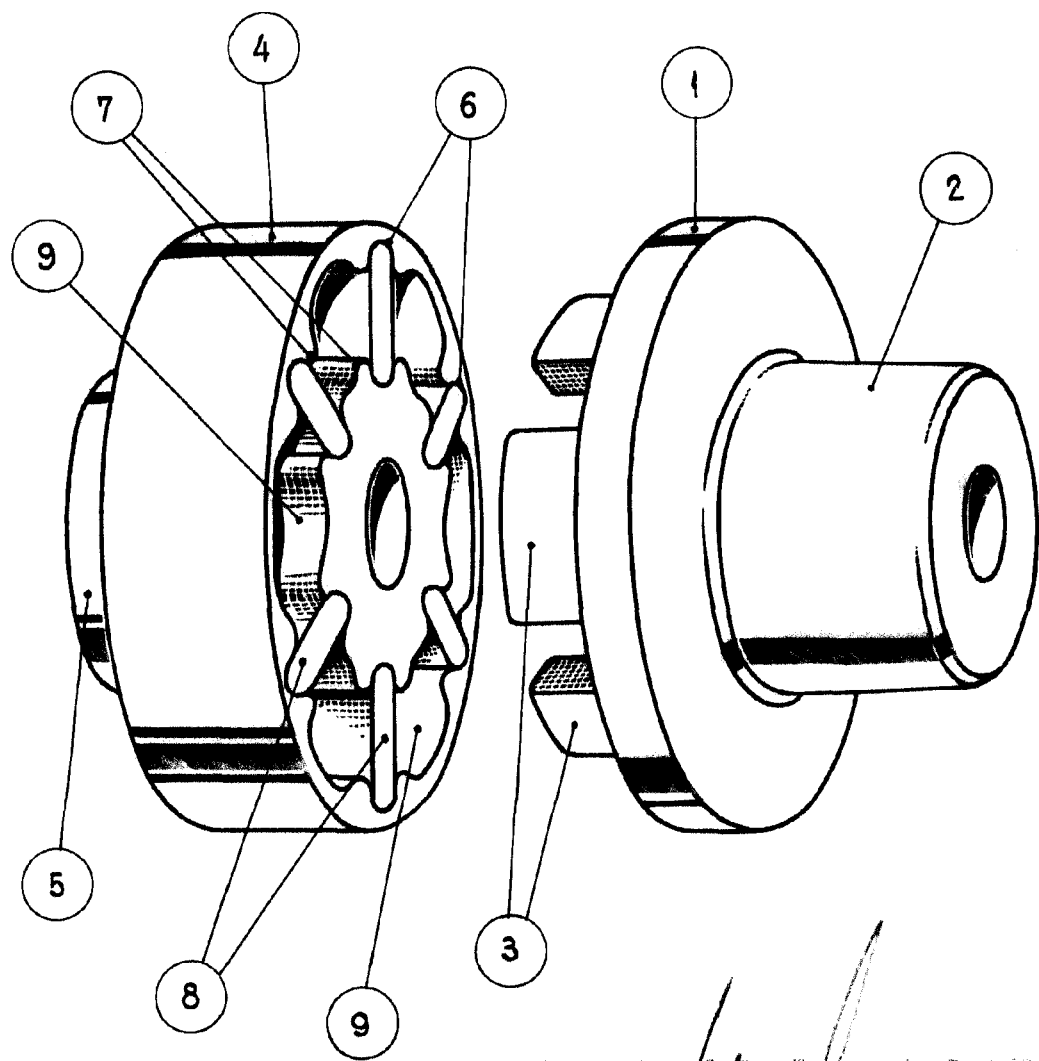

Diseño, 10 de Mayo de 1.959.

A handwritten signature is present, followed by a large, dark scribble that partially obscures the signature and extends downwards.

Escala variable.