

749

29 JUN.

MODELO DE UTILIDAD



74270

Memoria Descriptiva

sobre:

"Falleba de cierre automático".

=====

Solicitante: DON BERNARDO SUAREZ FOMBONA, de nacionalidad española, residente en Calle de la Bohemia, 4, GIJON, (Oviedo).

=====

El presente modelo de utilidad, se refiere a una falleba de cierre automático, por medio de resbalones, y apertura por palanca.

Una forma de ejecución, a título de ejemplo no limitativo, se ilustra en los dibujos adjuntos y en ellos:

5.

74270



Figura 1, representa una vista del mecanismo interior de accionamiento.

Figura 2, representa una sección por el eje longitudinal del conjunto.

5. Figura 3, representa una vista lateral, y
Figura 4, representa una vista del frente.

Con referencia a dichos dibujos, en esta falleba, el cierre se efectúa por presión, quedando los resbalones (1), que entran en las conchas (2), fijos mediante el muelle (3). Para abrir, se tira ligeramente de la palanca (4), que transmite el movimiento a la corredera (5) que, a su vez, por intermedio del disco (6), lo traslada a la otra corredera (8). Ambas correderas están unidas por sus extremos a las varillas (9), que presionan el extremo curvado del resbalón forzándolos a girar y facilitar la apertura. Al soltar la palanca, ésta recobra su posición de reposo, el muelle (10), presiona sobre ambas correderas y éstas vuelven a su posición inicial dejando libres los resbalones que también se ven forzados a ocupar su primitiva posición por los muelles (3), de que van provistos.

10.

15.

20.

Es fácilmente comprensible que podrán variar los tamaños, proporciones y materiales en este modelo, ya que estas accesoriedades quedan comprendidas en la invención, al no alterar su esencialidad.

25.

N O T A

Descrita suficientemente la naturaleza del invento, así como la manera de realizarlo en la práctica, debe hacerse constar que las disposiciones anteriormente indicadas son susceptibles de modificaciones de detalle

30.



74270

-9 JUN

en cuanto no alteren su principio fundamental, siendo lo que constituye la esencia del referido invento y por lo que se solicita Modelo de Utilidad por 20 años en España: "Falleba de cierre automático"; caracterizándose por lo siguiente:

5. 1º.- Falleba de cierre automático, que se caracteriza porque comprende resbalones que entran en las correspondientes conchas a las que se fijan mediante muelles, así como una palanca de apertura provista de un muelle que transmite el movimiento a una corredera que, a su vez, lo traslada a la otra corredera por intermedio de un disco.
10. 2º.- Falleba de cierre automático, que se caracteriza porque ambas correderas están unidas por sus extremos a las correspondientes varillas que presionan el extremo curvado del resbalón, forzándolos a girar y facilitar la apertura.
15. 3º.- Falleba de cierre automático; tal y como queda sustancialmente descrito en la presente memoria e ilustrado en los adjuntos dibujos.
- 20.

Esta memoria consta de tres hojas escritas a máquina por una sola cara.

Madrid,

9 JUN. 1959

BERNARDO SUAREZ FOMBONA.

J. ROMÁN ACEBO Y MOCER
P. P.

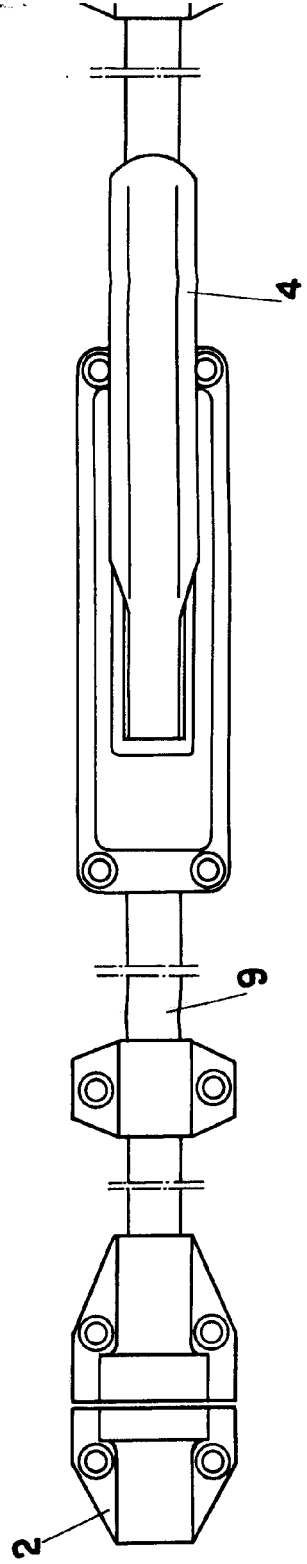
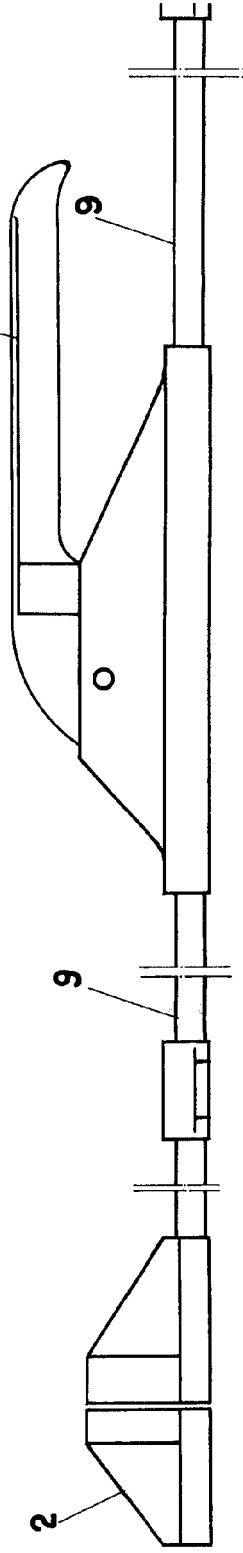
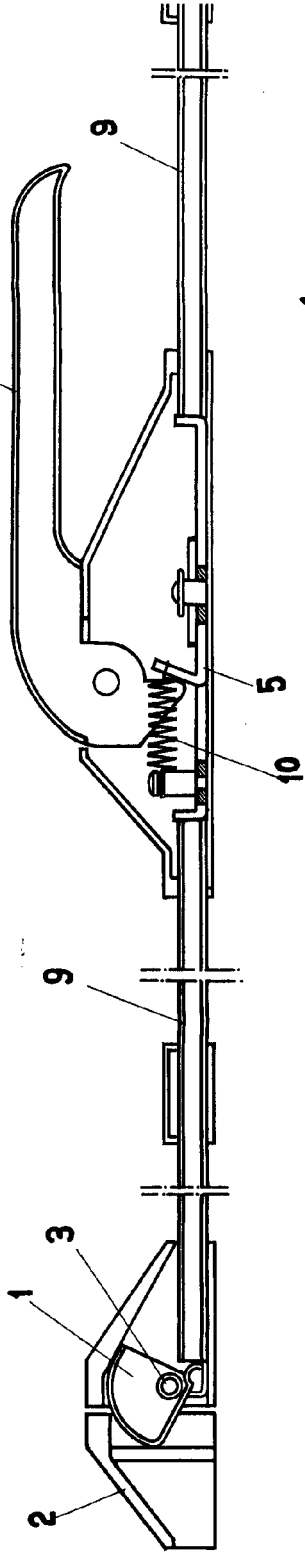
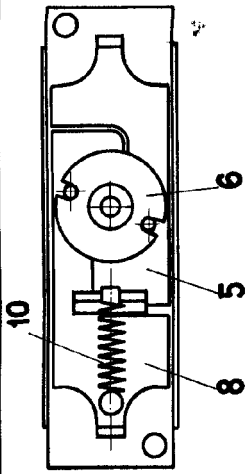

ESCALA VARIABLE.

2 ca 2

2 de 2

HOJA UNICA.



74270

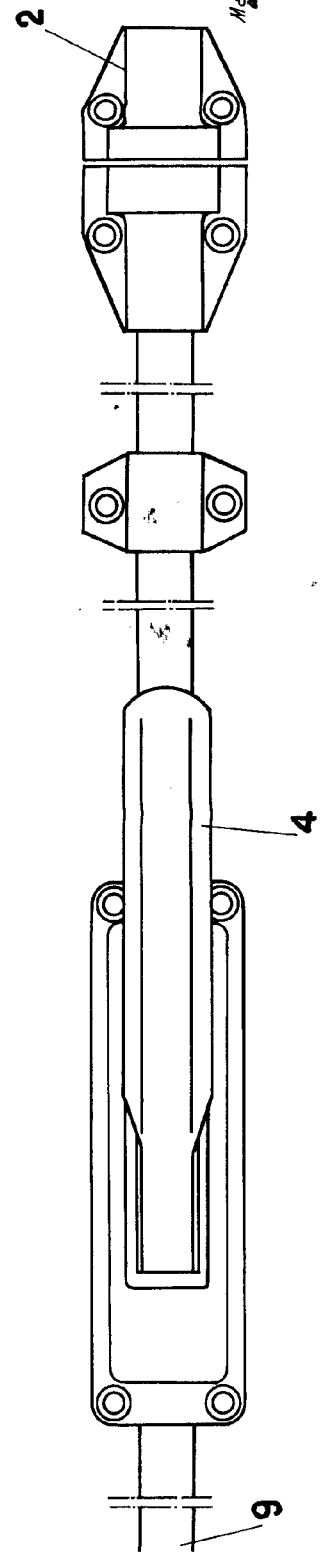
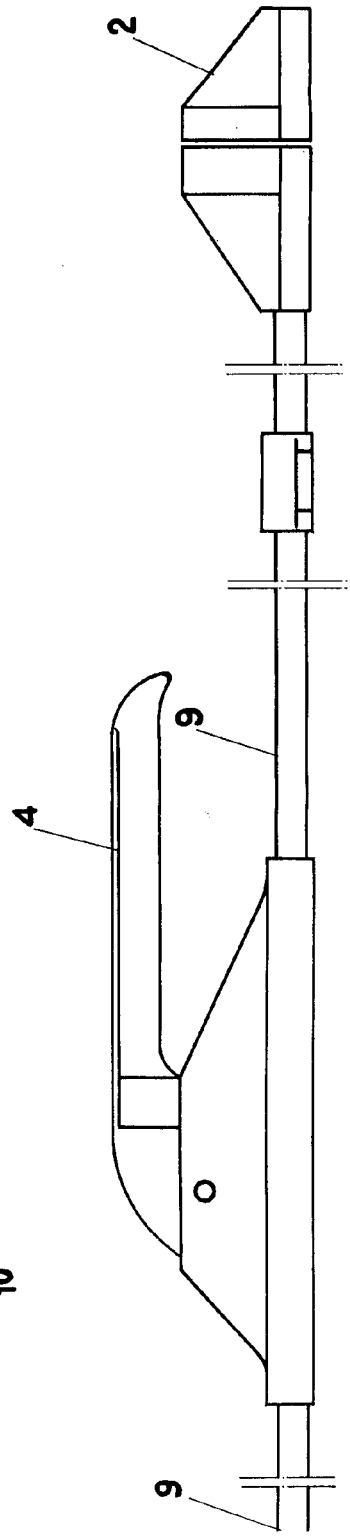
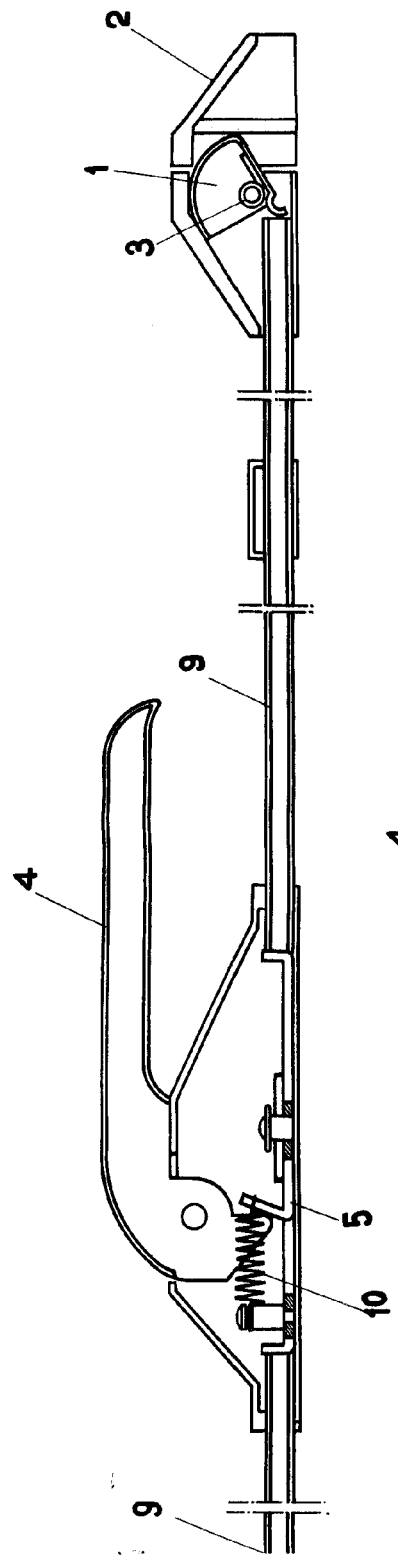

9 JUN 1959
 Madrid de
 Bernardo Suarez Fombona
 P. R.