

1 JUN 1954



74261

M O D E L O  
D E  
U T I L I D A D

a favor de Don José Ignacio BARBER CARRILLO, de nacionalidad española, residente en Barcelona, calle Consejo de Ciento, 291-A, pral, per "SALVAVIDAS PERFECCIONADO".

- . -

MEMORIA DESCRIPTIVA

El presente modelo de utilidad se refiere a un salvavidas perfeccionado

Este salvavidas es de la clase que comprende varios flotadores, comúnmente de corcho, ensartados sobre un cordón, disponiéndose y atándose el salvavidas alrededor de la cintura de la persona usuaria.

Aunque este tipo de salvavidas es útil para caso de naufragio, se utiliza preferentemente para seguridad de los bañistas, en particular aquellos que se inician en la natación.

74261

JUN



Estos salvavidas se ciñen a la cintura mediante atadura en los extremos del cordón soporte de los fletadores. Por ello es muy fácil que, debido a varias circunstancias como por ejemplo por aflojamiento de la atadura o por los ejercicios que efectúa la persona usuaria del mismo, este salvavidas se desplace de su posición normal y correcta para irse hacia el pecho o bien hacia las piernas, en cuyo último caso existe el peligro de su pérdida con las consiguientes funestas consecuencias.

5.

10.

15.

20.

25.

Para evitar estos peligros e inconvenientes se ha ideado el presente aparato salvavidas, el cual está constituido por los diversos fletadores citados ensartados en un cordón soporte, con la particularidad esencial de que en el frente de atadura se ha previsto una organización a modo de ancho cinturón con la correspondiente hebilla, y además va dotado de tirantes superiores que van de espalda a pecho, y de tiras pendientes laterales en cuyo extremo inferior presentan sendas cintas ajustables a los muslos del usuario, presentando estos tirantes, tiras y cintas respectivas hebillas que permiten la atadura graduable de los mismos.

Con esta organización, el salvavidas siempre queda dispuesto en su posición correcta cual es la cintura, sin peligro de que se deshaga involuntariamente ninguna de las ataduras.

En los dibujos:

La figura 1 muestra en perspectiva el conjunto del salvavidas en cuestión,

74261<sup>1</sup>



la figura 2 indica en sección alzada el montaje de uno de los extremos del frente-cinturón de atadura,

la figura 3 ilustra en sección alzada el montaje de las tiras pendientes sobre el cordón soporte,

5. la figura 4 manifiesta en sección alzada el montaje del otro extremo del frente-cinturón de atadura y

la figura 5 representa en planta el montaje de este último extremo del frente-cinturón.

10. Consiste este salvavidas en una serie de elementos de cercho -1- substancialmente prismáticos que están ensartados doblemente sobre un cordón -2- que los atraviesa superior e inferiormente según taladros paralelos -3- y -4- practicados en dichos elementos flotadores.

15. En el frente de atadura, previsto entre los elementos flotadores extremos -1'- y -1''-, se ha dispuesto un enlace a modo de cinturón a base de anchas cintas -5- y -6- que se unen entre sí mediante una hebilla -7- de cualquier tipo.

20. Además comprende este salvavidas un juego de tirantes -8- y -9- que por su extremo posterior -10- se montan ensartados sobre el cordón soporte -2-, mientras que por el extremo anterior -11- se ensartan en el frente-cinturón compuesto por las cintas o tiras -5- y -6-.

25. También se ha previsto en este salvavidas sendas tiras laterales -12- y -13- que penden y que están ensartadas por su extremo superior -14- al cordón soporte -2-, (figura 3), mientras que en su extremo inferior -15- son portadoras de sendas cintas -16- amulares, ajustables en



7426 1/1

los muslos de la persona usuaria del salvavidas.

5. Tanto los tirantes -8- y -9-, como las tiras -12- y -13- y las cintas -16- van provistos de respectivas hebillas -17- que permiten la atadura graduable de los mismos, estando éstos y el frente-cinturón constituidos por elementos longitudinales flexibles, ya sea a base de un tejido resistente, cuere, plástico u otro similar.

10. El montaje del frente-cinturón, de los tirantes y de las tiras pendiente, con el cordón soporte -1-, se realiza por ensartado de aquellos sobre un cuerpo tubular -18- rígido, de igual longitud que la anchura de los mismos, cuyo cuerpo está ensartado directamente sobre las zonas del cordón soporte -2- sobre las que se enlazan el frente-cinturón, los tirantes y las tiras citados, (figuras 2 y 3).  
15. Estos cuerpos rígidos -18- evitan las flexiones tanto del cordón -1- como de los elementos que a él se enlazan, manteniendo siempre en perfectas condiciones las uniones entre aquél y éstos.

20. La unión entre la cinta -6- del frente-cinturón y el cordón soporte -2-, se realiza por intermedio de una brida cilíndrica -19- metálica, efectuándose en el interior del cilindro la unión entre los extremos -20- y -21- de este cordón, los cuales se anudan independientes en un anillo metálico -22- alargado, fijándose esta brida a la tira  
25. -6- mediante una grapa metálica -23-, (figuras 4 y 5).

El modelo, dentro de su esencialidad, puede ser llevado a la práctica en otras formas de realización que difieran en detalle de la indicada a título de ejemplo, a



74261

JUN

5. las cuales alcanzará igualmente la protección que se recibía. Podrá, pues, construirse en cualquier forma y tamaño, con los medios y materiales más adecuados y con las hebillas y accesorios más convenientes, por quedar todo ello comprendido en el espíritu de las reivindicaciones.

- . -

N O T A

Se reivindica como objeto del presente modelo de utilidad:

10. 1. Salvavidas perfeccionado, de la clase que comprende varios fletadores ensartados sobre un cordón y ajustables en la cintura, caracterizado por el hecho de presentar su frente de atadura organizado a modo de ancho cinturón provisto de hebilla, y por comprender un juego de tirantes superior y sendas tiras laterales que penden inferiormente, las cuales van provistas en sus extremos inferiores de respectivas cintas anulares ajustables sobre los muslos, presentando dichos tirantes, tiras y cintas el montaje de respectivas hebillas que permiten la atadura graduable de los mismos.
15. 2. Salvavidas perfeccionado, según la anterior reivindicación, caracterizado porque la unión del frente-cinturón, de los tirantes y de las tiras inferiores, con el salvavidas, se efectúa por ensartado de los extremos respectivos de aquéllos sobre el cordón soporte de los fleta-
- 20.

7426<sup>1</sup> JUN



dores, en cuyas zonas, dicho cordón, presenta sobre sí directamente ensartados sendos cuerpos tubulares rígidos de longitud substancialmente igual a la anchura del frente-cinturón, de los tirantes y de las tiras citados, todos ellos constituidos por elementos flexibles.

5.

3. Salvavidas perfeccionado.

La presente memoria descriptiva consta de seis hojas foliadas, escritas a máquina por una sola cara.

Barcelona, a 30 de mayo de 1959

José Ignacio BARBER CARRILLO

p.a.

D. JOSÉ IGNACIO BARBER CARRILLO

Das hojas  
hoja n.º 1



Fig. 1

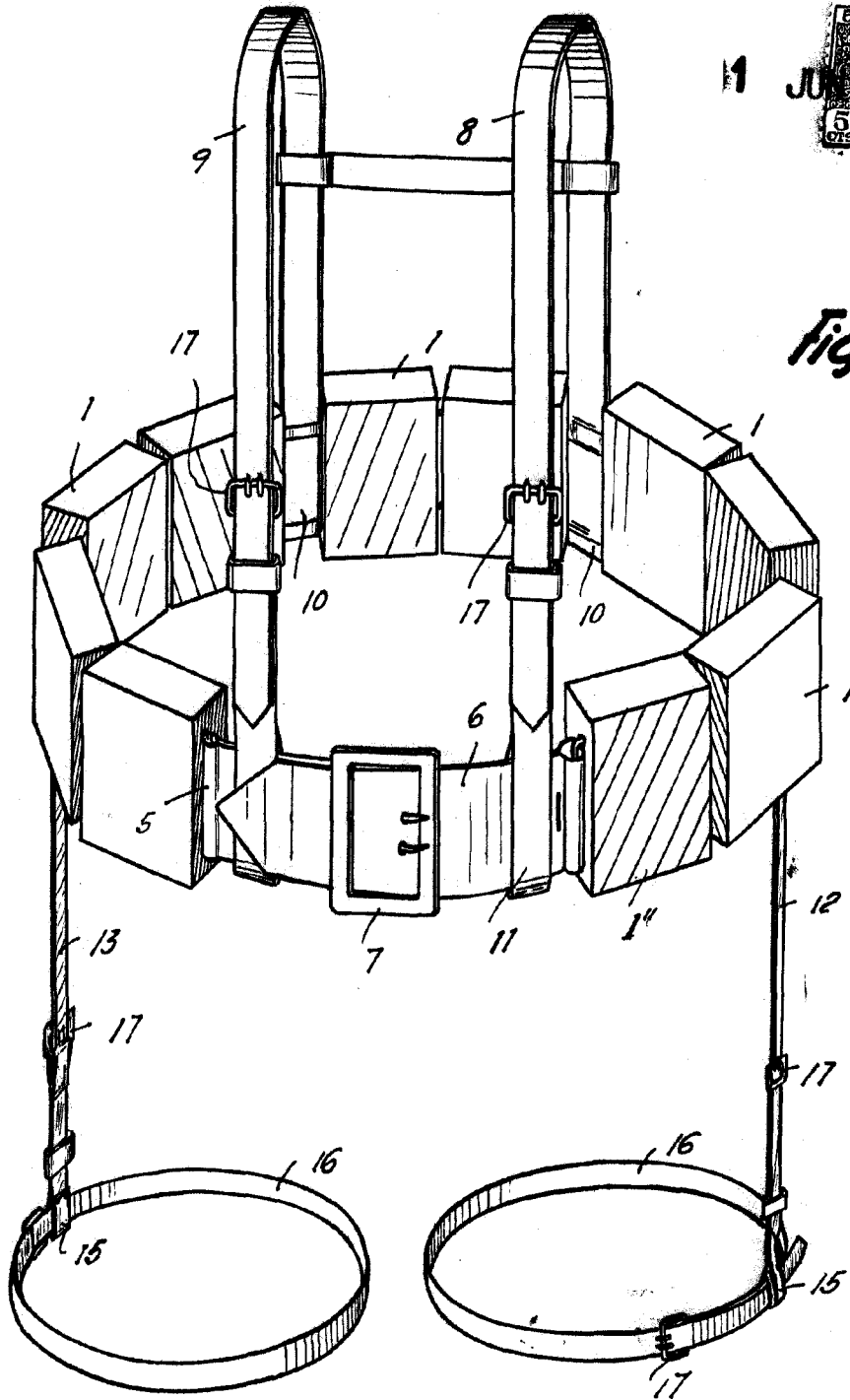

74261

Barcelona, 30 Mayo 1969  
José Ignacio Barber Carrillo  
p.a.

5769

J. JOSE IGNACIO BARBER CARRILLO



Das hojas  
hoja n.º 2

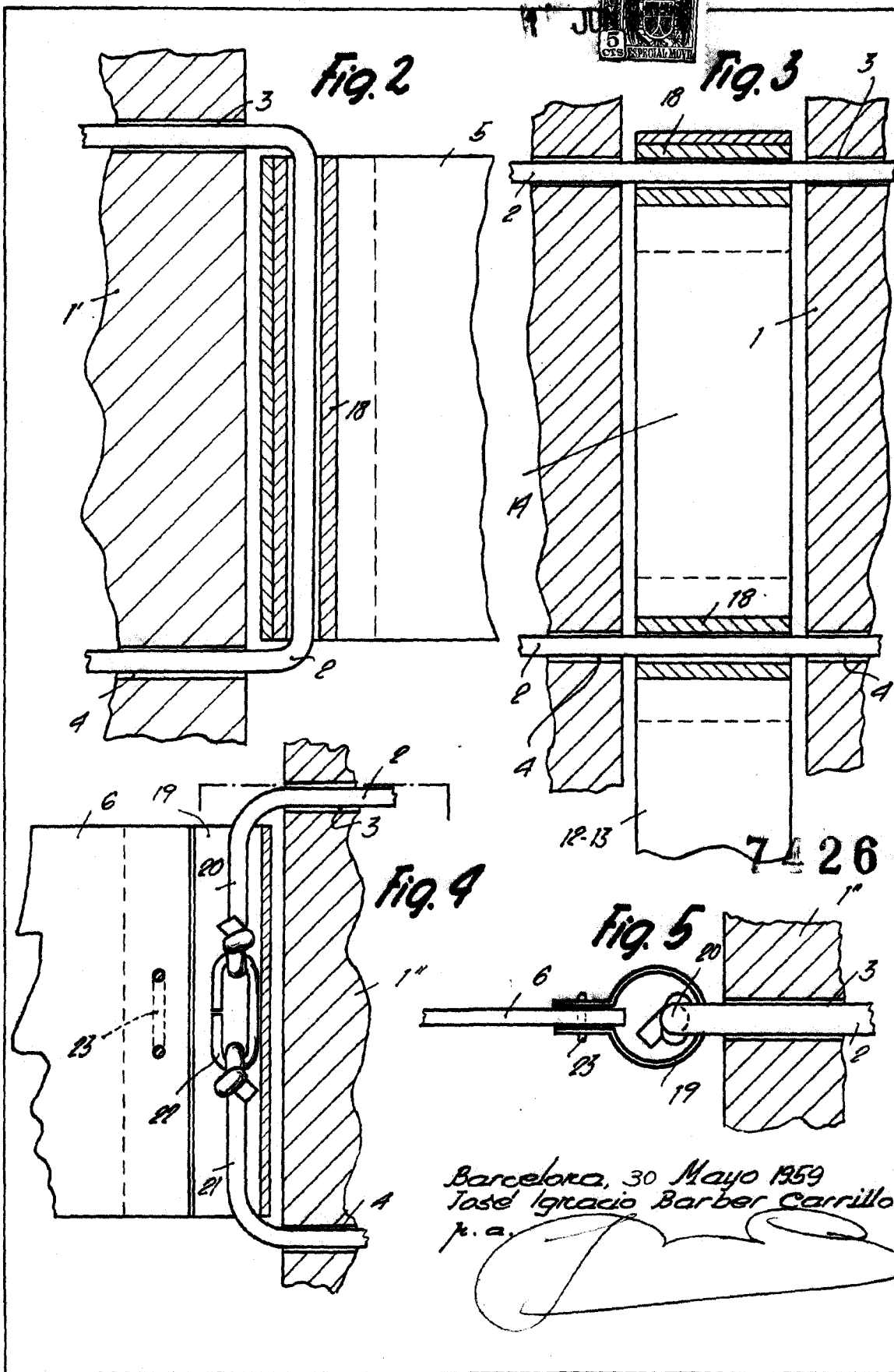

5789