



74221

74221

MEMORIA DESCRIPTIVA
55 - - - - -

Correspondiente a un Modelo de Utilidad que se solicita a favor de D. Lucien Juy de Nacionalidad Francesa residente en Dijón, Cote d'Or 75 rue General Fauconnet por veinte años para todo el Territorio Nacional y sus Colonias, por:

UN CAMBIO DE VELOCIDADES TRASERO PARA BICICLETAS Y SIMILARES. Con prioridad del Modelo de Utilidad frances número 60.191, presentado el 8 de Diciembre de 1.958.

- - - - -

El presente registro de Modelo de Utilidad, que se solicita, concierne como su enunciado indica, a un cambio de velocidades trasero para bicidetas y similares, de acuerdo con la descripción detallada que del mismo se realiza, debiendo interpretarse siempre este concepto en su más ámplo sentido y nunca en limitativo.

5

Para mejor comprensión de este objeto, se adjunta a la presente memoria descriptiva, cuatro hojas de planos en las que a título de ejemplo se representan todas y cada una de las partes que lo forman y relación que guardan entre sí.

10

En las citadas hojas de dibujos se aprecian las siguientes referencias:

74221

HOJA PRIMERA.- La misma representa una vista lateral anterior del cambio de velocidades cuyo registro se preconiza.

5 En lamisma se representan los dispositivos de sujeción a la maquina de recuperación de su posición inicial una vez cesada la tensión mandada desde la palanca del manillar o guía, muelle de tensión constante para las guías de cambio de piones cadena de mando unida al cable de tiro, rosca de cierre, placas y demas elementos de retención y fijación, eventual o permanente.

10 Todas estas características ya han sido descritas y detalladas en otros registros complementarios de Modelos de Utilidad a favor del Mismo peticionario, por lo que se omite la descripción de estos elementos funcionales.

15 HOJA SEGUNDA.- La misma indica una vista lateral posterior de este cambio.

HOJA TERCERA.- Representa una vista posterior del cambio.

HOJA CUARTA.- Muestra una vista anterior del cambio.

20 Estas cuatro figuras indicadas en los planos adjuntos, han de servir para una exacta identificación de los elementos constitutivos del cambio de velocidades objeto de este registro.

La característica esencial de este selector de velocidades consiste en la forma perfilada especial de los dos costados por tarodillos.

25 La fijación del conjunto estructural del sistema de vaiven sobre el costado trasero -A-, cuya referencia se cita en las figuras 1ª, 2ª y 3ª.

El porta-sistema recto del mecanismo de cambio que le dá un aspecto particularmente limpio.

La presentación general del conjunto.

30 Estas características constituyen otras tantas mejoras en

74221



este órden constructivo, con relación a todo lo demás conocido de su especie.

El acoplamiento de los elementos auxiliares, se realiza de la forma usual.

5 Describa suficientemente la naturaleza del Modelo de Utilidad, se hace constar expresamente que cualquier modificación de detalle que se introduzca en el mismo, se considerará incluida dentro de esta protección en tanto que no altere o modifique esencialmente su finalidad característica.

10 N O T A.
- - - -

Por último se declaran de novedad y utilidad las siguientes
R E I V I N D I C A C I O N E S.
- - - - -

15 1ª.- Un cambio de velocidades trasero para bicicletas y similares caracterizado esencialmente por comprender placas perfiladas de forma y dimensiones convenientes y que constituyen los dos costados porta-rodillos, estableciéndose la fijación del conjunto del sistema de vaiven sobre el costado trasero y comportando un porte-sistema recto del mecanismo de cambio para su presentación particular, estando complementado el conjunto estructural, por los medios de accionamiento mandados desde el propio guía y por manilla adecuada, muelle y resortes de tensión para recuperación a su posición original en las fases inoperantes y establecer las funcionales cadena de tiro y placas de fijación del conjunto.

20 2ª.- UN CAMBIO DE VELOCIDADES TRASERO PARA BICICLETAS Y SIMILARES.

25 Todo ello tal y como se describe en el cuerpo de esta memoria, se reivindica en su nota y se representa a título de ejemplo en las adjuntas hojas de planos.

Esta memoria descriptiva consta de tres hojas foliadas y mecanografiadas.

Madrid

26 JUN 1939
M. Schull

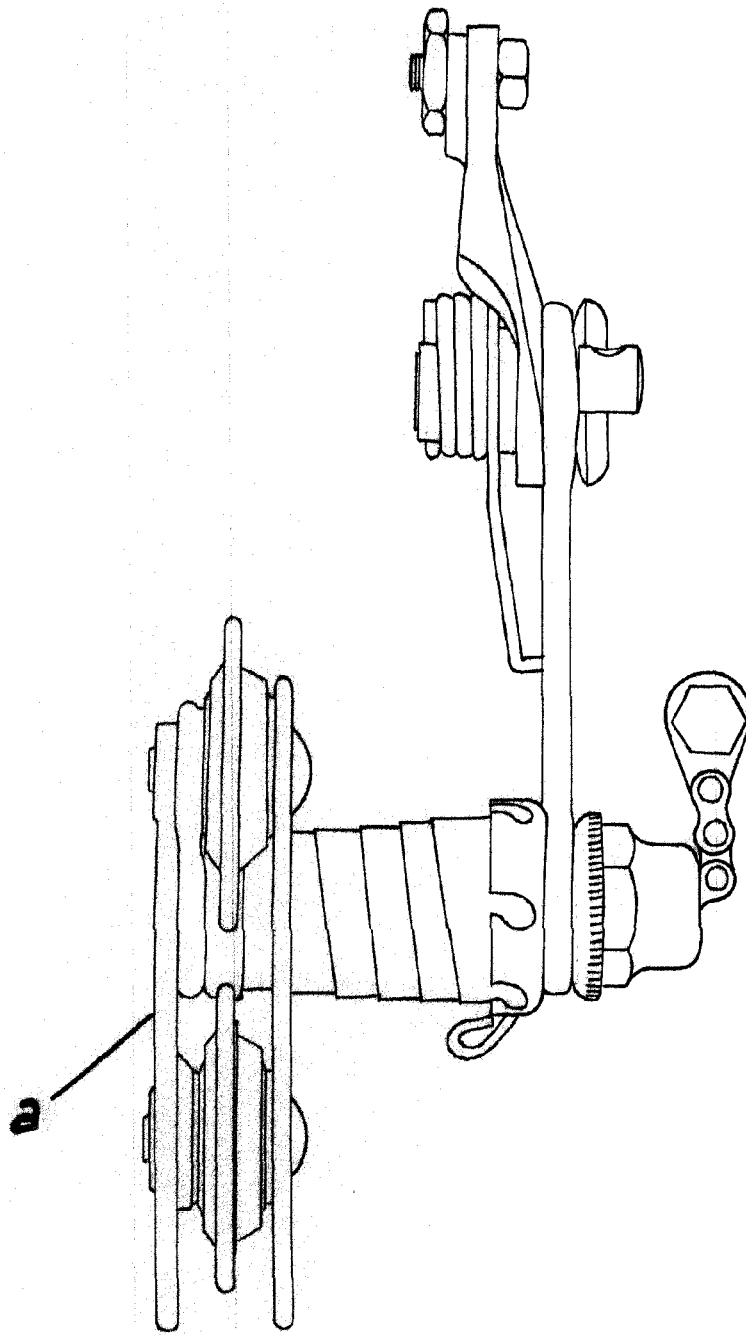

74221

MADRID 10 JUN 1959

J. M. Selich

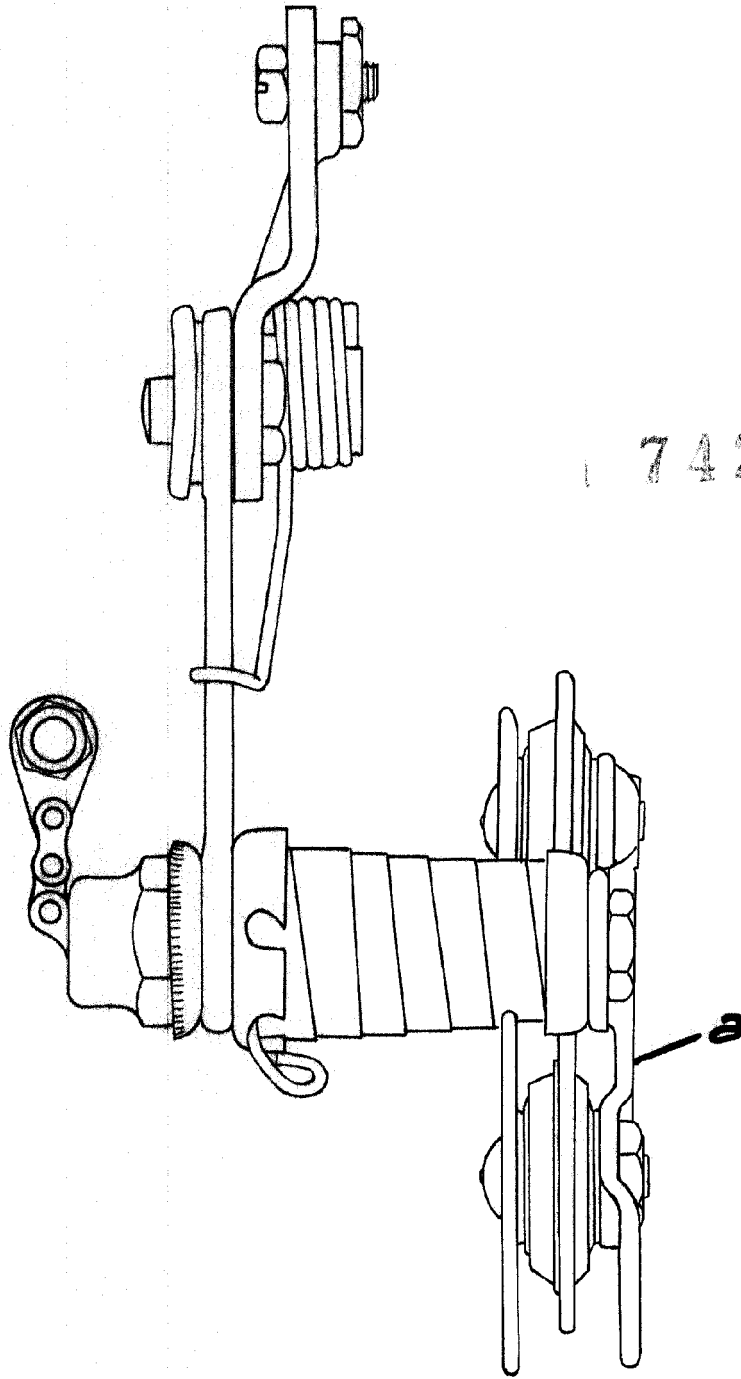

74221

MADRID JUN. 1959

M. Schick

Escala variable

Schick

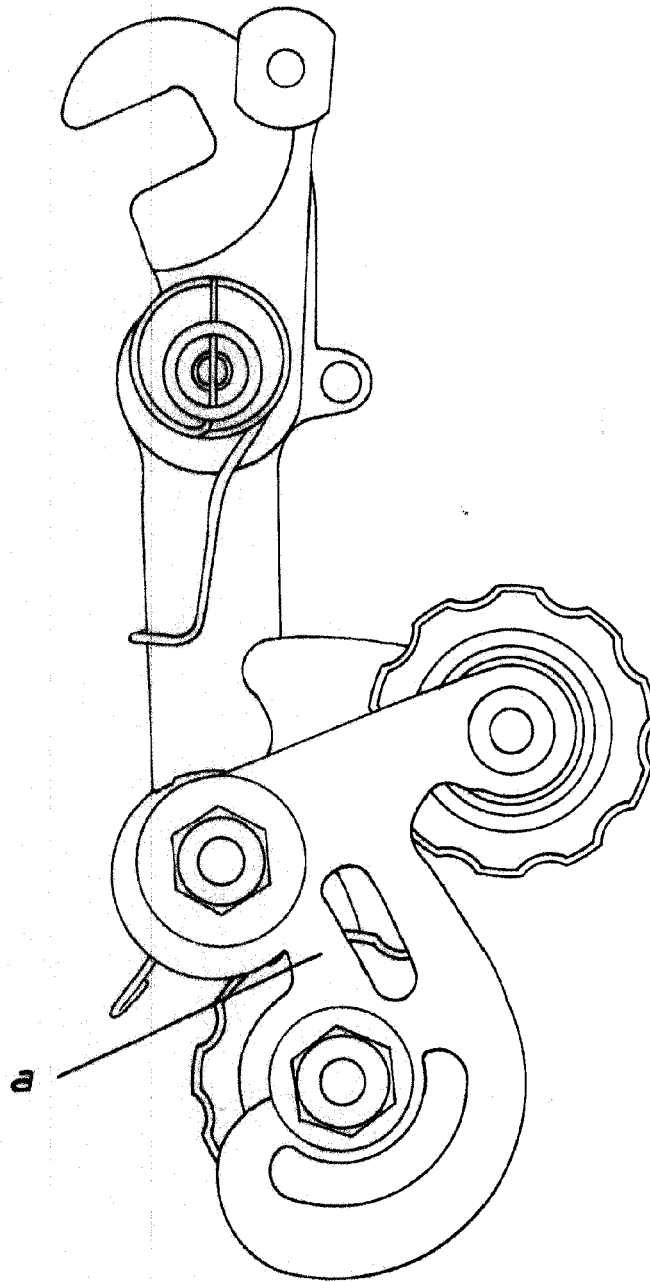

74221

MADRID 18 JUL 1959

M. Schick

Escala variable

Schick

Schick

Lucien Juy

HOJA 4^a de 4

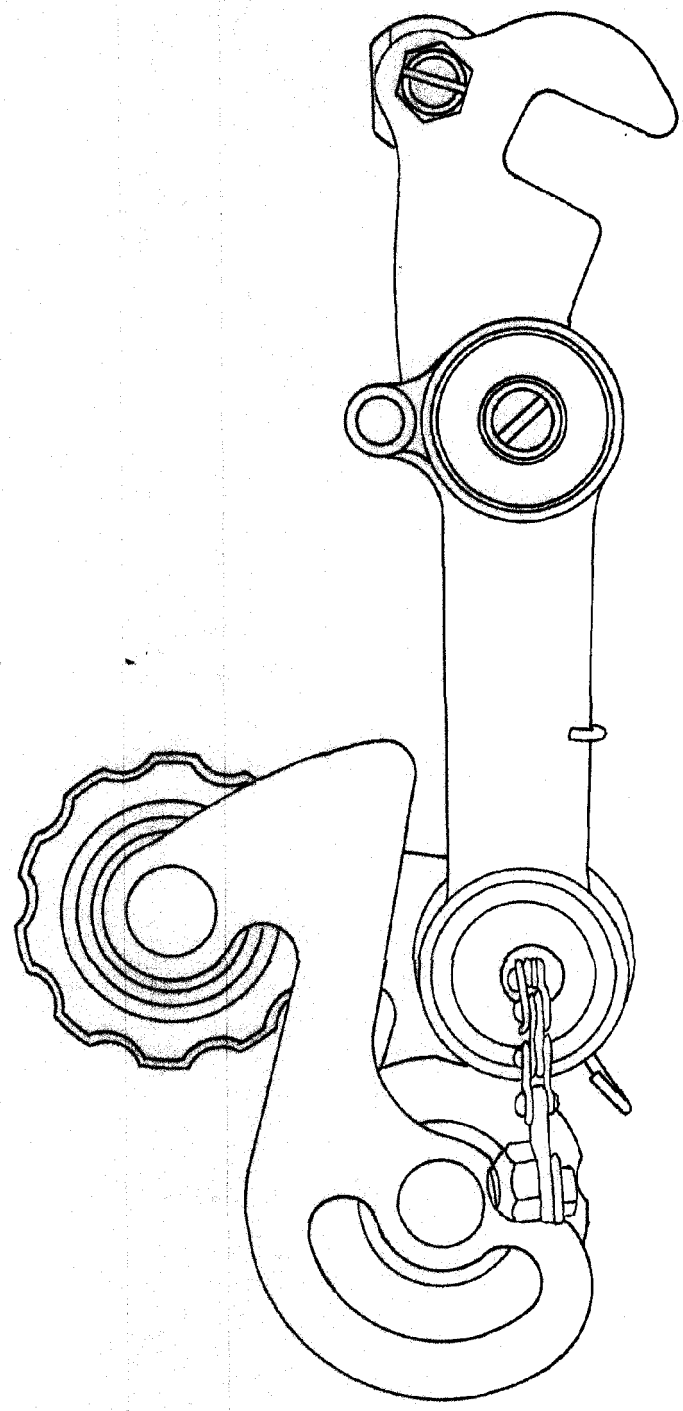

74221

MADRID 6 JUN. 1959

M. Schick

Escala variable