







45 se conoce, esto es el recipiente provisto de su asa y boca vertedora, en el que se introduce el café para servirlo, provisto de su correspondiente tapadera, con sus resaltes para el ajuste a bayoneta en la boca, que al efecto consta de las entallas opuestas correspondientes.

50 La otra pieza, y fundamental en nuestra cafetera, asimismo de porcelana, consiste en una especie de embudo, abierto por su parte superior, de estructura cónica, si bien esta conicidad resulta achatada por dos partes opuestas. En el fondo de la conicidad se abren tres o más orificios pasantes, y toda la superficie de revolución interna del embudo consta de unas estriás longitudinales que convergen en el fondo. Este embudo viene a descansar sobre una peana circular, provista de un cuello en su parte inferior, con dos resaltes opuestamente dispuestos, con el objeto de que pueda ajustarse al embudo, a modo de tapadera, sobre la boca superior de la pieza conocida hoy con el nombre de cafetera. El embudo comporta en su parte externa un asa, mediante la cual puede retirarse el embudo, una vez hecho el café, y cubrir la cafetera con su tapadera habitual.

65 Esta cafetera de porcelana precisa del concurso, al igual que otras, de un papel filtro, si bien en este caso el papel filtro adopta la forma general del embudo, llegando hasta el borde superior de éste, para recibir en su seno el café molido, en estado pulverulento, y sobre el cual se vierte seguidamente el agua hirviendo.

70 El agua, con el café en disolución, atraviesa el papel filtro, y resbala por los canales que forman las estriás convergentes, hasta llegar al fondo, que atraviesan



por los orificios que posee el embudo, y cae finalmente en la cafetera.

75 Para mejor comprensión de la descripción general que antecede, se acompaña una hoja de dibujos que ilustra un ejemplo práctico de realización de esta nueva cafetera de porcelana, con la previa aclaración de que estos dibujos son aclaratorios y no deberán constituir en ningún caso una limitación del objeto de este registro.

80 En dicha hoja de dibujos, las figuras 1 y 2 suponen dos vistas en alzado de la cafetera provista de su embudo, visto éste en dos posiciones distintas en 90°; en cuanto a la figura 3 nos muestra la misma posición de la figura 1 en sección longitudinal; por último, la figura 4 supone una vista en planta superior de la cafetera con su embudo, vista según la figura 2.

85 Refiriéndonos a las antedichas figuras, señalamos con -1- a la cafetera o recipiente destinado a acoger al café una vez hecho, con su asa -2- y boca de vertido -3-, y la cual tiene en la parte superior la boca -4- de admisión con el escalón -5-, que ofrece en dos puntos diametralmente opuestos las entallas para la admisión de la tapadera y en este caso para la del embudo.

90 Con -6- señalamos al embudo, también provisto de su asa correspondiente -7-, de estructura general cónica, con un achatamiento claramente visible en la figura 2. Este embudo ofrece en su superficie interna de revolución unas estrías -8-, que convergen hacia el fondo del embudo, en el cual existen los orificios pasantes -9-, en número conveniente.

100 Exteriormente, el embudo cónico descansa sobre -



105

una peana circular -10-, que cuando se coloca sobre la cafetera -1-, viene a reposar sobre el escalón -5-, y debajo de la peana posee un cuello cilíndrico -11-, con dos resaltes -12-, diametralmente opuestos, que sirven para el cierre de bayoneta que practica este embudo sobre la cafetera, al igual que practican las tapaderas corrientes de estos recipientes.

110

Para mejor comprensión se ha omitido en este dibujo la colocación del papel filtro en el embudo, pero basta saber que aquel tiene una hechura similar a éste, de forma que al colocarlo en su interior, los bordes del filtro quedan a igual o superior altura que el borde del embudo.

115

Suficientemente descritas las particularidades de esta nueva cafetera, sólo nos resta manifestar que serán variables las circunstancias de materiales, tamaños, formas y decoración, así como otros detalles de carácter accesorio, siempre y cuando no afecten a la esencialidad del objeto de este registro, puesto de relieve en la siguiente

120

N O T A  
=====

125

Los puntos nuevos que se presentan para su reivindicación en el presente Modelo de Utilidad, son:

1º.- Nueva cafetera de porcelana, caracterizada porque consta de una pieza a forma de embudo, acoplable a modo de tapadera con cierre a bayoneta sobre el recipiente llamado cafetera, y cuya pieza es de forma cónica, con un achatamiento en dos partes opuestas, y cuya superficie interna de revolución comporta en su interior unas estrías longitudinales que convergen hacia el fondo alargado del



130 embudo, en el cual existen unos orificios pasantes que -  
vierten directamente sobre la cafetera, estando el embudo  
sobre una peana circular que descansa sobre el escalón de  
la boca de la cafetera, y comportando en el cuello exis-  
tente debajo de la peana, dos resaltes diametralmente -  
135 opuestos, para el acoplamiento del embudo, a modo de tapa  
dera, sobre la cafetera cuando ha de hacerse el café, pa-  
ra cuya operación se dispone en el interior del embudo de  
un filtro de papel de forma similar, en cuyo interior se  
coloca el café molido y seguidamente se vierte el agua -  
140 hirviendo. Y

2º.- "NUEVA CAFETERA DE PORCELANA", de conformi-  
dad en un todo en lo esencial y fines industriales a lo  
descrito en la precedente Memoria Descriptiva y gráfica-  
mente representado en los adjuntos planos para su mejor  
145 comprensión.

Esta Memoria consta de SEIS hojas escritas o me-  
canografiadas por una sola cara a doble espacio en 145 lí-  
neas.

Valencia, 27 de Mayo de 1.959

Por autorización del interesado

JOSE LOPEZ  
P. P.

D. Tomás Memparler

Modelo de Utilidad

Hoja unica

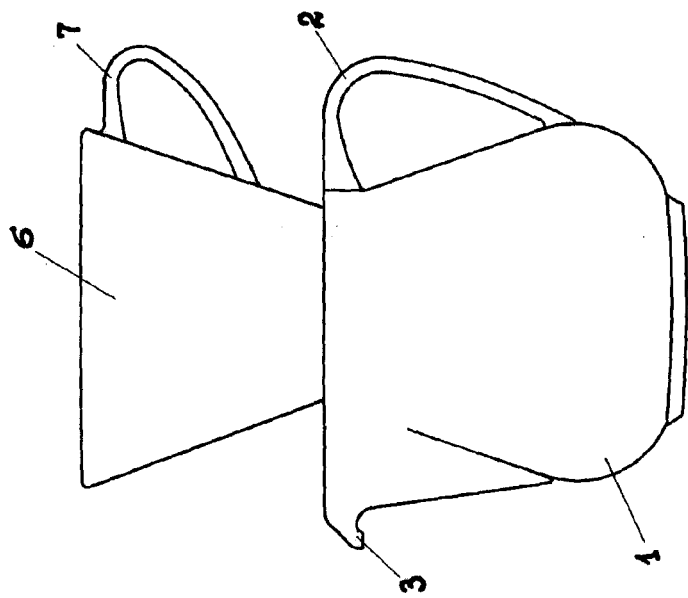

Fig. 1

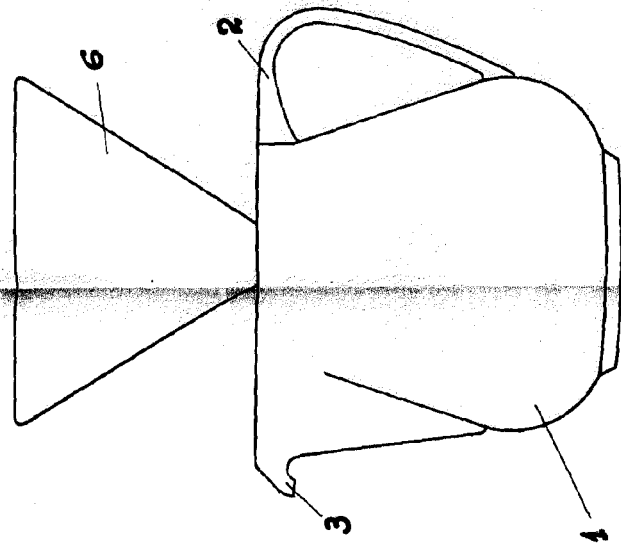

Fig. 2

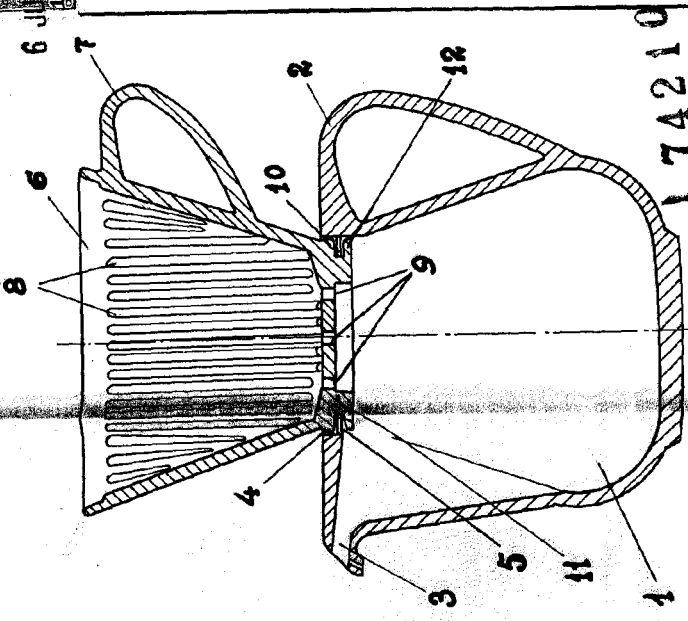

Fig. 3

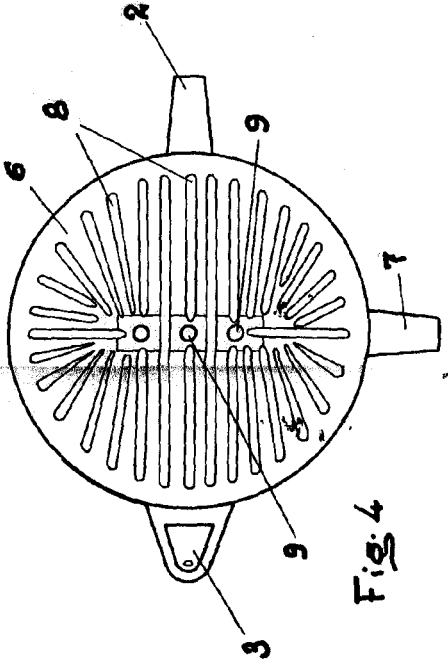

Fig. 4

174210

Escala variable  
Valencia Mayo 1959.

JOSE LÓPEZ  
P. F. *[Signature]*