



74164

MODELO DE UTILIDAD

por "Aplique antideslizante del pié, para zapato de señora"

a favor de Don Agustín Murta Montanyá y Don Ricardo Lagabía
Kaltbrunner, de nacionalidad española y suiza respectivamente,
5 domiciliados en Barcelona, calle París, 158 y Travesera de Gra-
cia, nº 1.

MEMORIA DESCRIPTIVA

10 Se refiere el presente modelo de utilidad a un apli-
que que una vez fijado en lugar apropiado de la cara superior
de la plantilla interna del zapato, evita que el pié, por su
tendencia a deslizar hacia la punta particularmente cuando
aquél es de tacón alto, ejerza excesiva presión contra aquélla,
sea abierta o cerrada, con los efectos perjudiciales y de in-
comodidad a ello inherentes.



71164

En la hoja de dibujos que acompaña a la presente memoria, aparece representado el aplique que nos ocupa, mostrándole: Fig. 1, en planta; Fig. 2, en sección por a b de la figura anterior; y Fig. 3, estando colocado en un zapato de modelo cualquiera.

5

Constituye el aplique de referencia un delgado marco 1 flexible, de piel, tela u otro material cualquiera adecuado, que teniendo un perfil y una amplitud adecuados para su fin, presenta centralmente una sola o más aberturas por las que asoma al exterior con débil elevación de nivel, la cara superior de una pastilla 2 de material blando y elástico, caucho por ejemplo, configurándose en dicha cara un entrecruzado de nervios en relieve determinativos de una superficie rugosa antideslizante, cual pastilla 2 va fijada al marco 1, por soldadura con éste, de la cara superior de su borde 3, dándose además la circunstancia de existir aplicada en la total superficie libre inferior del conjunto, una capa de pegamento para la fijación del aplique según muestra la figura 3 de los dibujos.

10

15

20

Para la protección de la capa inferior adhesiva, antes de colocar el aplique, se dispone aquélla recubierta por una lámina preferentemente de superficie rugosa, de material adecuadamente resistente, que es ex-traíble o separable sin arranque de adhesivo, en momento oportuno.

25

En la ejecución práctica del modelo según queda descrito podrá ser cualquiera el perfil de la abertura central del enmarcamiento 1, o el de las varias aberturas que se complementen al mismo efecto.

25 M



N O T A

74164

Se reivindica como objeto del presente modelo de utilidad:

1.^o.- Aplique antideslizante del pié, para zapatos de seño-
 ra, caracterizado por el hecho de constituirle un delgado marco de
 material flexible, que teniendo un perfil y una amplitud adecua-
 dos para su fin, presenta centralmente una sola o más aberturas o
 agujeros por las que sobresale ligeramente la cara superior de una
 pastilla de material blando y elástico, configurándose en dicha ca-
 ra un entrecruzado de nervios en relieve determinativos de una su-
 perficie rugosa antideslizante, estando solidarizados entre sí di-
 chos marcos y pastilla, por soldadura, dándose además la circuns-
 tancia de existir aplicada en la total superficie libre inferior
 del conjunto, una capa de pegamento para la fijación del aplique
 en la plantilla interior del zapato.

2.^o.- APLIQUE ANTIDESLIZANTE DEL PIE, PARA ZAPATOS DE SEÑORA.

Y todo cuanto afecte a la esencialidad de lo mostrado en el
 adjunto dibujo y descrito en la presente memoria que consta de tres
 hojas foliadas y mecanografiadas por una sola cara.

Barcelona, 25 de Mayo de 1.959

Don Agustín MURTA MONTANYA

y Don Ricardo LAGABIA KALTBRUNNER

p/a.

20

25 M



FIG. 1

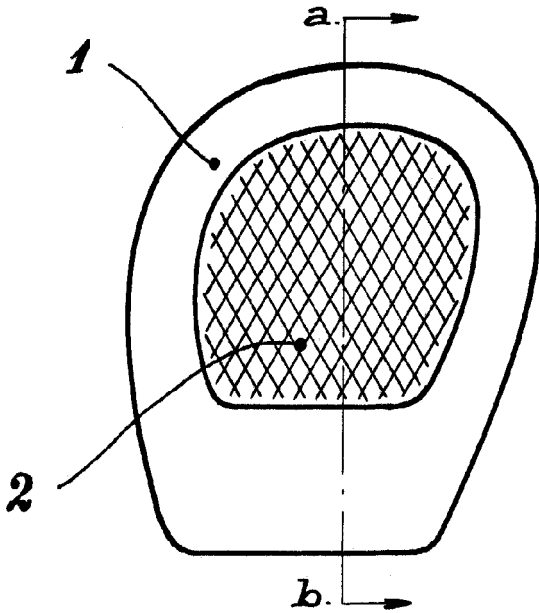
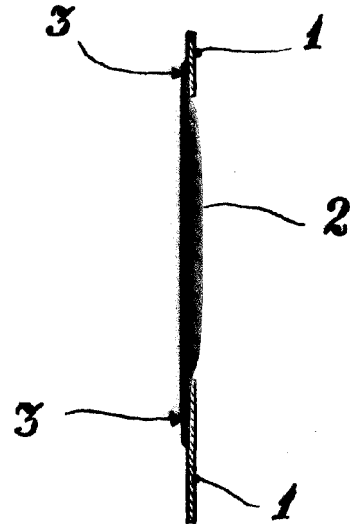
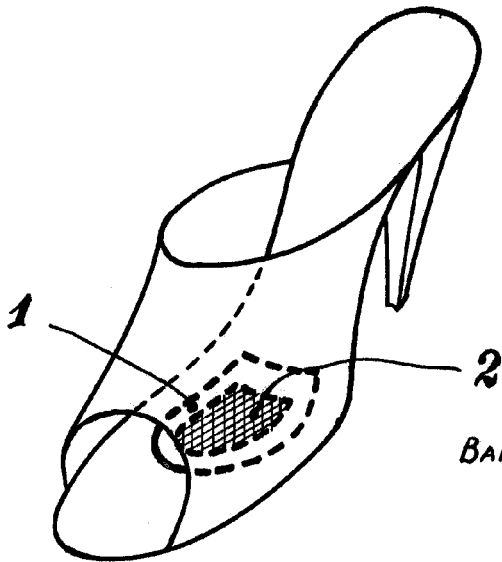

FIG. 2



74164

FIG. 3



BARCELONA, 25 DE MAYO DE 1959.