

1,



74161

Memoria Descriptiva

para

un Modelo de Utilidad por 20 años,

a favor de

Compañía Española de Plásticos S.A. "Ceplástica"

-sociedad española-

residente en

Bilbao *-Vizcaya-* Apartado, 200,

por:

*-Pieza decorativa para ruedas neumáticas de
vehículos.-*

Bat.



2.

74161

El presente modelo de utilidad se refiere a una pieza decorativa para ruedas neumáticas de vehículos, destinada a cubrir el espacio comprendido entre el disco y el neumático, dando a esa parte comprendida entre ambos elementos una mejor presentación estética.

5

La pieza que se reivindica se ajusta en la posición dicha por los tapacubos, que como es sabido a su vez se fija al disco por los dispositivos usuales.

10

La pieza que de un modo preferente será de plástico o material análogo, presenta una parte exterior y anular, que se ajusta por su contorno al neumático, y en la parte interior se prolonga en otra troncocónica, ligeramente curvada en su borde de unión con el mencionado aro, y que en su parte de menor diámetro forma un frente plano con resaltes circulares de adorno.

15

En el centro de esta parte troncocónica se acopla el tapacubos, que es el que realiza la fijación como se ha dicho.

20

La superficie lateral de la parte troncocónica, y ligeramente curvada en sus bordes en sentidos contrarios, presenta unos vaciados alargados y diametralmente opuestos, que aseguran la refrigeración del montaje de la rueda, uno de cuyos vaciados se prolonga, sobre el aro externo de la pieza, en una abertura radial, destinada a dar paso a la válvula.

25

Dentro de las reivindicaciones que se establecen pueden construirse piezas decorativas para ruedas neumáticas de vehículos, de las formas, tamaños y materiales que se



74101

5 juzgan adecuados, según la aplicación concreta de que se trate, sin que tales variaciones, así como las que puedan introducirse en detalles de su presentación y organización, afecten a la esencialidad reivindicada, por lo que las piezas que se construyan, dentro de la idea general reseñada, con cualquiera de esas modificaciones, no serán sino variantes, igualmente comprendidas y protegidas por el presente registro.

10 En esta idea, las adjuntas figuras corresponden únicamente a una forma de ejecución, sin carácter alguno limitativo, que se presenta a título de ejemplo de realización, para concretar cuanto se dice en esta memoria descriptiva.

15 La figura 1 presenta la vista de conjunto de una pieza decorativa, para ruedas neumáticas de vehículos, establecida de acuerdo con lo que se reivindica.

La figura 2 representa la vista del conjunto a que se refiere la figura anterior, cuando se le secciona por los planos señalados en A-B, en la figura anterior.

20 La figura 3 ilustra el detalle del acoplamiento a la rueda del elemento decorativo que se describe.

Con referencia a dichas figuras y a los números que sobre ellas designan las partes y detalles del dispositivo representado, que interesan a los fines de esta memoria, la descripción del mismo es como sigue:

25 Está constituido por una pieza de plástico, que presenta la parte exterior y anular 1, que se ajusta al neumático, dentro del cual va dispuesta la parte troncocónica



77161

8 ligeramente curvada por su borde de unión con el arco 1, y que en su parte de menor diámetro forma un frente plano con resaltes circulares 4.

5 En la parte 8 van practicadas las aberturas de refrigeración 2, en forma de arcos de círculo, una de las cuales se prolonga en la abertura radial 3, destinada a dar paso a la válvula del aire 6.

10 El conjunto así formado se monta en el neumático 5 -figura 3-, cerrando el hueco central con el tapabos 7, que al mismo tiempo sujeta la pieza decorativa contra el neumático .



N o t a.

74161

Este registro consta de las siguientes reivindicaciones:

5 1.- Pieza decorativa para ruedas neumáticas de vehículos, caracterizada porque presenta una parte exterior plana y anular, que se ajusta por su borde exterior ligeramente curvado al neumático, y en la parte interior se prolonga en forma troncocónica; cuya base mayor forma un entrante curvado con la parte anular, mientras que en el lado de menor diámetro presenta un frente plano, con resaltes circulares de adorno; acoplándose en el centro de esa parte el tapacubos, que es el que realiza la sujeción al fijarse él al disco de la rueda.

15 2.- Pieza decorativa para ruedas neumáticas de vehículos, según el punto anterior, caracterizada porque la superficie lateral de la parte troncocónica, presenta unos vaciados alargados y diametralmente opuestos, destinados a la refrigeración del montaje de la rueda, uno de cuyos vaciados se prolonga, sobre el arco externo de la pieza, en una abertura radial destinada a dar paso a la válvula.

20 3. - Pieza decorativa para ruedas neumáticas de vehículos.

Según se describe y reivindica en esta memoria descriptiva.

25 Se detalla e ilustra con los planos que a

[Handwritten signature]

6.



74161

la misma se acompañan.

Y cuya memoria descriptiva consta de 6 hojas, foliadas y escritas a máquina por una sola de sus caras.

Madrid, a 4 Junio 1959.

Bat.-

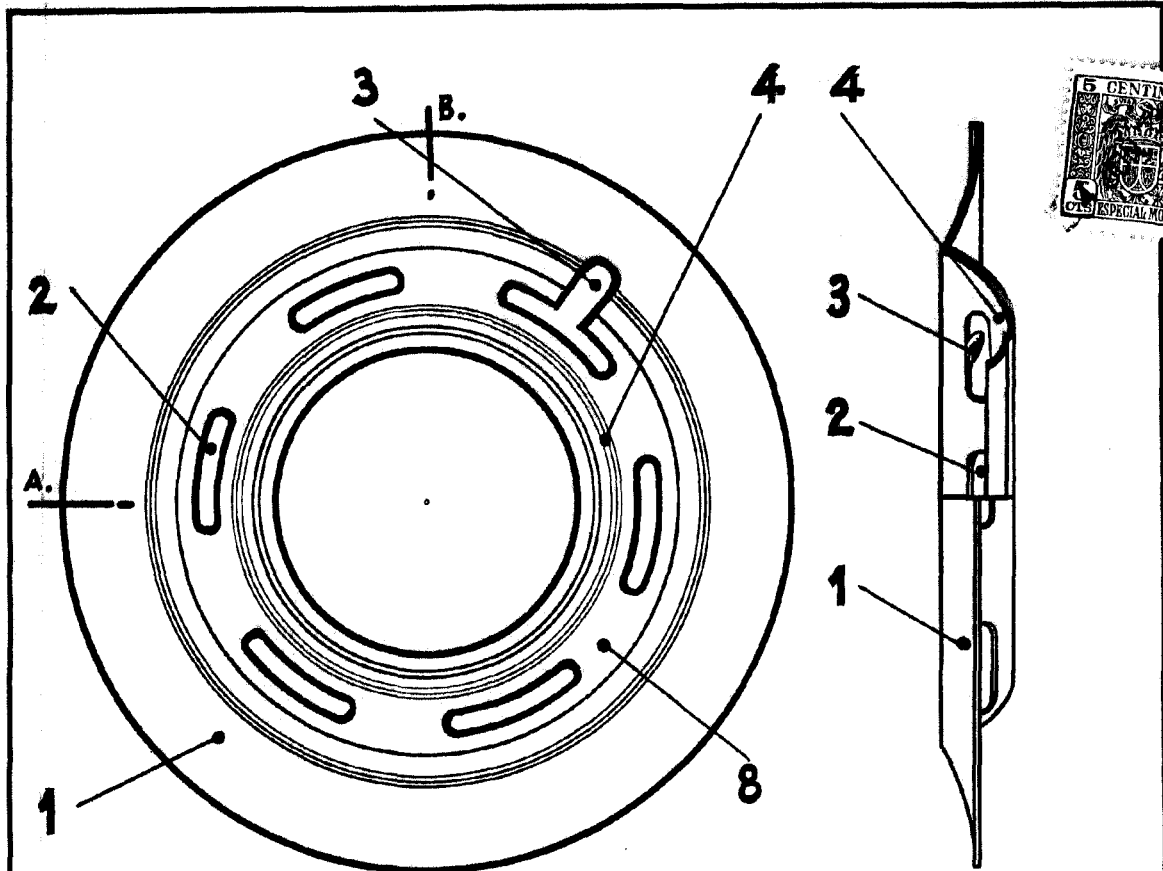

Fig. 1.

Fig. 2.

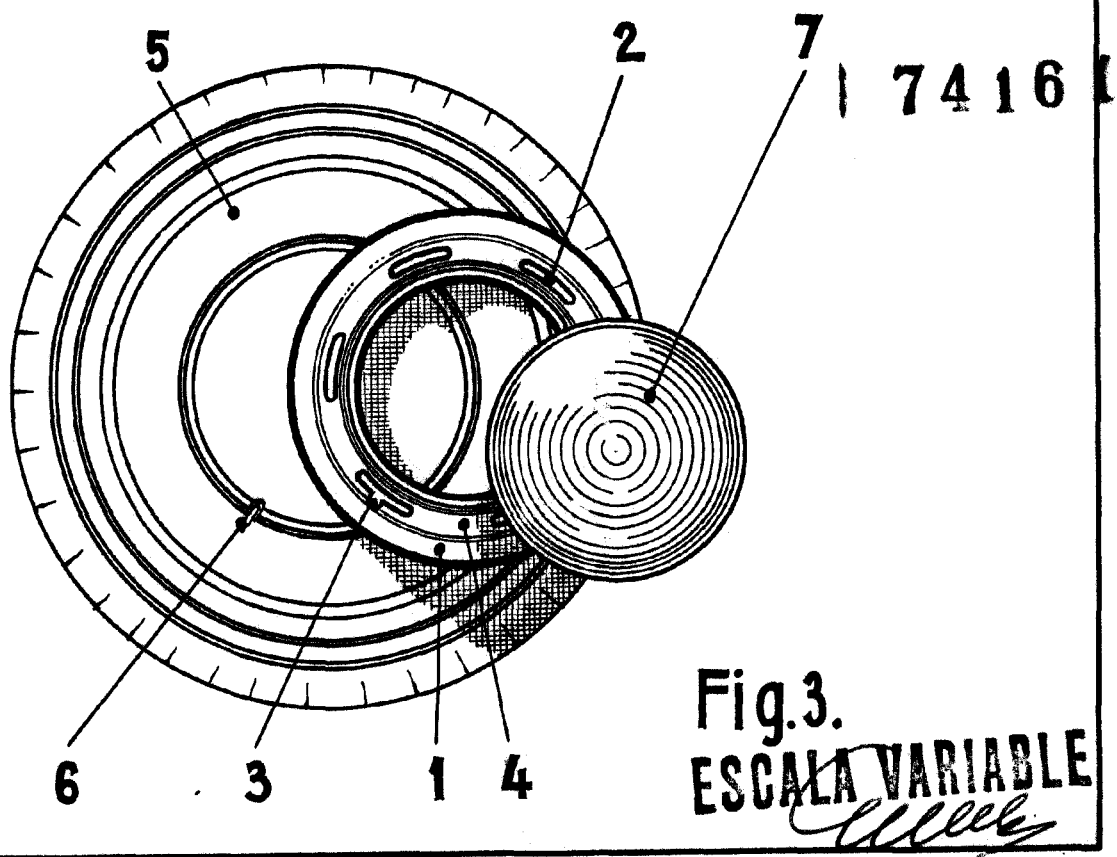

Fig. 3.
ESCALA VARIABLE