



74155

MEMORIA DESCRIPTIVA

Correspondiente a la solicitud de registro de un modelo de utilidad que, por veinte años, se reivindica para España y sus Colonias a favor de Don Cipriano OCTAVIO SANZ, de nacionalidad española, residente en Pamplona, calle de Gorriti, número 32. - - - - -

p o r

" SUJETADOR PARA NAIPES "

Se solicita la protección jurídica prevista en el vigente Estatuto sobre Propiedad Industrial para un nuevo dispositivo destinado a sujetar cómodamente los naipes en la mano cuyas características y absoluta novedad en relación a cuanto en la materia ha venido practicándose hasta el momento presente en España; todo lo cual le hace ser acreedor al privilegio de explotación exclusiva que, por el plazo previsto en el citado ordenamiento legal, se reconoce y preceptúa.

5

El sujetador para naipes que constituye el objeto industrial de esta memoria descriptiva se halla proyectado con el fin de proporcionar un medio de sujetar en la mano un gran número de

10

74155



15

cartas de baraja con completa comodidad para el usuario y eliminando las molestas interrupciones del juego por dificultad de manejo de los naipes, especialmente cuando se trate de partidas que requieran mantener durante cierto tiempo gran número de cartas en la mano.

20

Con el fin de aclarar la redacción de esta memoria, en la hoja de dibujos que se acompaña, se representa un posible caso de realización en la práctica, el cual se cita a título de ejemplo ilustrativo y, por consiguiente, sin carácter limitativo alguno.

25

Haciendo referencia a la numeración dada en la citada hoja de dibujos a continuación se describe la construcción y características distintivas del sujetador para cartas objeto de este modelo de utilidad.

30

Consta esencialmente de una pieza plana (1) que adopta sensiblemente la forma de triángulo con su base curvilínea y vértices redondeados, que presenta en el de convergencia de los lados rectos un alargamiento igualmente plano (2) que origina el mango del sujetador.

35

Las cartas de baraja quedan aprisionadas entre la mencionada plancheta (1) y otra pieza también traingular (3) solidaria a aquélla por la parte del mango, mientras que la parte superior de sujeción desarrolla una superficie de sección curvilínea cuyo vientre (4) ejerce suficiente presión para que los naipes queden adecuadamente sujetos entre la plancheta (1) y la pieza de sujeción (3) formando abanico fácilmente manejable y cómodamente accionable merced al mango. (2)

40

Descrito y representado el objeto de esta memoria, se hace la expresa salvedad de que los detalles accidentales de



74155

forma, tamaño, ornamentación y materiales de fabricación podrán ser objeto de variación sin que por ello quede desvirtuada la esencialidad que caracteriza y distingue a este modelo de utilidad.

N O T A

45

EN RESUMEN: El presente modelo de utilidad que, por veinte años, se solicita para España y sus Colonias, ha de recaer sobre las siguientes reivindicaciones:

50

1ª.- SUJETADOR PARA NAIPES que se caracteriza por estar formado por una pieza plana, de forma sensiblemente triangular, en cuyo vértice un ensanchamiento origina un mango para sostener el sujetador cómodamente con la mano, yendo solidaria a la plancheta por dicho mango otra pieza plana en la parte de unión, mientras que su prolongación superior, de forma igualmente triangular, presenta una superficie ondulada cuyo vientre ejerce suficiente presión sobre los naipes que quedan situados entre ambas piezas de modo que queden adecuadamente sujetos en abanico entre la plancheta y la pieza de sujeción.

55

2ª.- Se reivindica como objeto sobre el que ha de recaer la protección jurídica del presente modelo de utilidad que, por veinte años, se solicita para España y sus Colonias.

60

p o r

" SUJETADOR PARA NAIPES "

Todo conforme queda expresado en esta memoria descriptiva que consta de tres folios escritos a máquina por una sola cara y una hoja de dibujos que se acompaña.

65

Madrid, 9 de Febrero de 1.960.-

P.A.,

FEDERICO GIL Y ANA
P.A.

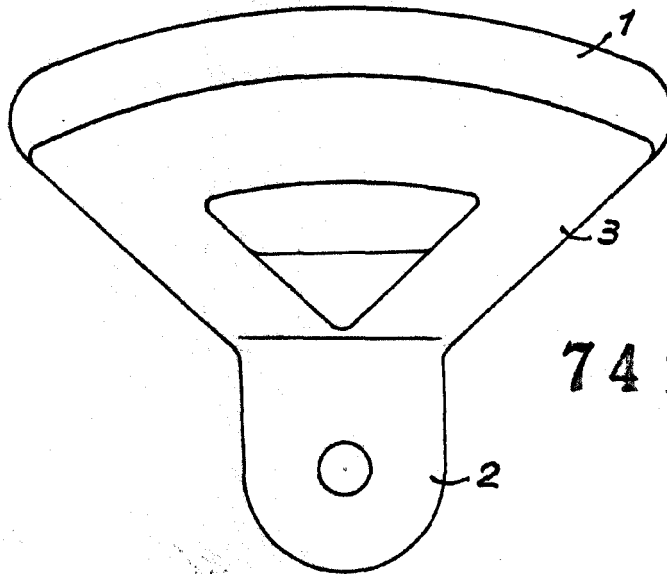
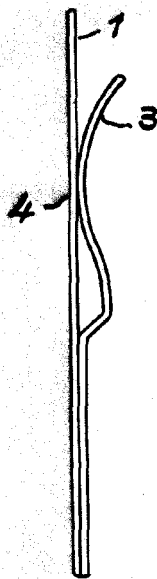

74155

Escala variable

MADRID, 4 JUN. 1959

P. A.

PEDRO FERRI MORA
P. A.