

74097

14



MODELO DE UTILIDAD

per 20 años

per "UNA CAPSULA PROTECTORA PARA LOS RESORTES DE LOS DISCOS DE EMBRAGUE PARA VEHICULOS", a favor de D. Pedro De Bernardi Grazioli y D. Gabriel Carmona Montalbán, de nacionalidad italiana y española, respectivamente, domiciliados en Sardeñola (Barcelona), San Enrique, 17.

MEMORIA DESCRIPTIVA

Per este Modelo de utilidad se describe una cápsula protectora para los resortes de los discos de embrague para la tracción de vehículos, que permite asegurar una correcta limpieza y un engrase perfecto

5. para tales resortes, perfeccionando así su funcionamiento y eficacia útil y alargando su vida de trabajo.



Para la descripción de las características de esta cápsula protectora nos referimos a los dibujos que a título de ejemplo se adjuntan a esta Memoria.

5. En los dibujos en la figura I se representa el conjunto de un embrague, comprendiendo un mufón estriado -1- para su enlace al eje motor, el plato -2- porta resortes -3-, con las específicas y nuevas cavidades -3- para la protección de estos resortes y con los orificios -4- para los remaches de enlace con el disco porta bandas de fricción -5- con cortes radiales -6- y orificios -7- para la sujeción y remachado de las repetidas bandas de fricción.

10. Cada uno de los resortes de amortiguación -8- queda, pues, encerrado entre dos cavidades -3-, inversas, correspondientes a dos platos -2- contiguos, constituyéndose entre ambas una cápsula perfectamente cerrada que protegerá siempre al resorte cualquiera que sea la posición radial relativa de ambos platos contiguos.

15. Todo cuanto no afecte, altere, cambie o modifique la esencia de la cápsula protectora aquí descrita, será variable a los efectos del actual Modelo .

20. N O T A.

Se reivindica como objeto de este registro per Modelo de utilidad;

25. 1.- Una cápsula protectora para los resortes de los discos de embrague para vehículos, que constituida por dos elementos distintos y simétricos, vinculado cada uno de ellos a dos platos axiales contiguos de

- 30.

14 MA



- 3 -

740971

- separte de los de embrague, se caracteriza por su forma cilíndrica partida por su plano axial de simetría formando parte integrante cada mitad de esta cápsula de uno de los dos platos porta resortes contiguos y antagónicos; ajustándose y coincidiendo la boca de cada mitad de la cápsula a los mismos bordes de la lumbrera ya prevista para la sujeción de uno de los resortes del plato correspondiente; disponiéndose una cápsula para cada resorte del par de platos.
- 5.
10. Sean cuales fueren las circunstancias que concurren en la esencialidad del Modelo definido en la anterior reivindicación, cuyo objeto es:
2.- "UNA CAPSULA PROTECTORA PARA LOS RESORTES DE LOS DISCOS DE EMBRAGUE PARA VEHICULOS".
15. Consta la presente memoria de tres hojas foliadas, mecanografiadas por una sola cara y del dibujo adjunto.
- Barcelona, catorce de mayo de mil novecientos cincuenta y nueve.
20. P.A. de D. Pedro De Bernardi Grazioli y D. Gabriel Carmona Montalbán,

L. DURAN
P. P.

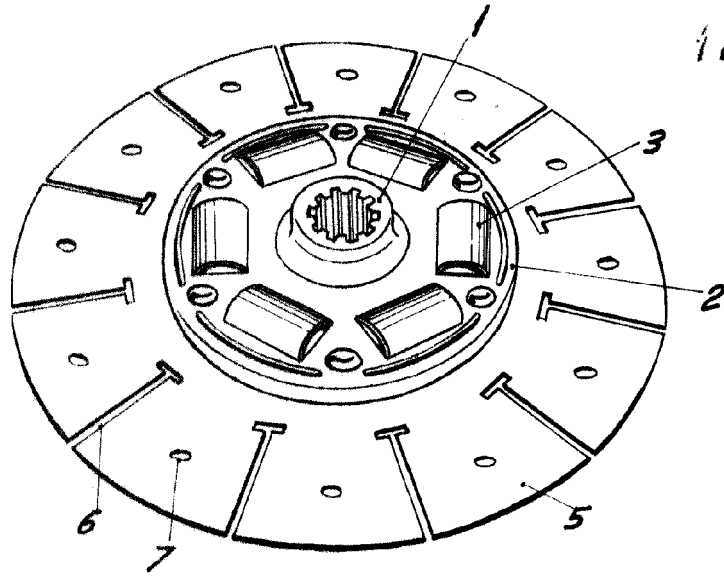

Fig. I

74097,

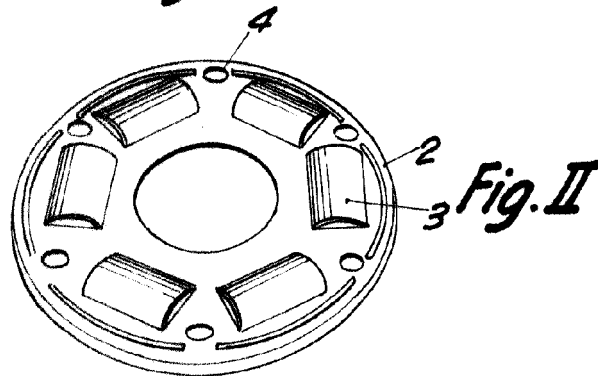

Fig. II

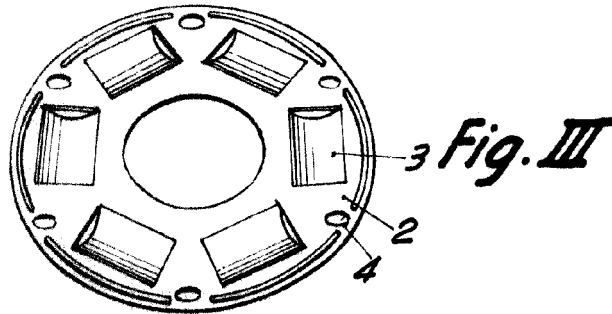

Fig. III

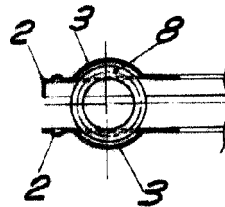

Fig. IV

BARCELONA 14 MAY. 1959

L. DURAN
P. P.

ESCALA VARIABLE