

22 MAY



74090

Dn. José M<sup>a</sup> Garcia Cetá, de nacionalidad española, domiciliado en Barcelona, calle Rosellón, 247, solicita registrar un Modelo de Utilidad, por 20 años, para España y sus Colonias, - que se refiere a: "PORTA-PROVISIONES, ADAPTABLE AL RESPALDO DE LOS ASIENTOS DE LOS VEHICULOS".-

- - - - -

5 El objeto de la presente solicitud de Modelo de Utilidad lo constituye un útil portátil, a modo de cesta, para llevar provisiones de boca, tales como bocadillos, frutas y bebidas frías o calientes, el cual se caracteriza por comprender una especie de estuche alargado y sin tapa, subdividido en tres compartimientos, de los cuales, el central, que es el mayor, está formado por una caja, con tapa articulada a bisagra, que sobresale por los bordes del estuche, la cual está destinada a contener las provisiones de boca, y los compartimientos laterales, que afectan forma de bolsa cilíndrica, son apropiados para recibir botellas-termo, cuyos cuellos y tapas en forma de vaso, también sobresalen del borde superior del estuche o cesta.-

10 Sobre unas aletas previstas a ambos lados de la caja central, se hallan articulados dos ganchos de varilla, susceptibles de girar sobre sí mismos, para superponerse y formar un asa para llevar el útil porta-provisiones, o para disponerlos paralelamente, de modo que sirvan para suspender dicho útil del respaldo de un coche.-



74030

20 En los dibujos adjuntos, que constituyen parte integrante de la presente memoria descriptiva, se representa, a título de ejemplo ilustrativo, una realización práctica del porta-provisiones, que en líneas generales acabamos de describir.-

Dichos dibujos muestran:

25 Fig.1. Vista en perspectiva del conjunto del útil portátil, con la caja cerrada y los ganchos de suspensión dispuestos formando el asa.-

Fig.2. Vista en perspectiva del mismo porta-provisiones,-- representado en la Fig.1, pero con la tapa abierta y suspendido del respaldo de un coche.-

30

Haciendo referencia a los citados dibujos, pasamos a detallar la forma y disposición funcional de los elementos que integran el porta-provisiones, describiendo, al propio tiempo, como se emplea y las ventajas derivadas de su utilización.-

35 Tal como se demuestra gráficamente por los dos ejemplos prácticos de las Figs, 1 y 2, el porta-provisiones de boca, que se solicita registrar, consta de una cesta o estuche -1-, sin tapa, de forma plana y alargada, con los extremos longitudinales -1'- -1"- acabados en forma semicircular.-

40 Dicho estuche -1- está subdividido entre tres compartimientos, de los cuales el central, que es el mayor, está ocupado por una caja -2- preferentemente metálica, de forma rectangular aplanada, provista de una tapa -3-, articulada a bisagra -4- sobre el canto longitudinal de la caja, la cual sobressale ligeramente por encima del borde del estuche -1-.

45

La tapa -3- está provista de una pestaña de cierre -3'-, con medios de retención automática para impedir la apertura fortuita de la caja -2-, en cuyo interior se disponen los bocadoillos, frutas, u otros alimentos que constituyen las provisiones de boca. que quedan así convenientemente acondicionados

50



22 MAY. 19

74090,

y protegidos.-

55 A ambos lados de la caja se forman los otros dos compartimientos simétricos -9-, que afectan la forma de bolsas verticales, semicirculares, determinadas por la curvatura dada a los extremos longitudinales -1'- -1"- del referido estuche o cesta.-

60 De los lados menores de la caja -1-, sobresalen, dirigidas hacia los compartimientos laterales -9- -9'-, sendas aletas -5- -5', sobre las que se apoyan, perpendicularmente los extremos articulados -6- de dos varillas -7- -7'-, dobladas en forma de gancho -8- -8'-, que emergiendo verticalmente de dichas aletas de fijación, pueden girar sobre si mismos, a fin de superponerlos, tal como se representa en la Fig.1, - para formar el asa con la que se coge y lleva comodamente el porta-viandas, o bien disponerlos en la posición indicada por 65 la perspectiva de Fig.2, a fin de suspender el conjunto del útil, sobre el respaldo del asiento del coche, en cuya posición queda bien afianzado y en forma adecuada para poder extraer el contenido de la caja.-

70 En los compartimientos laterales -9- -9'-, se disponen las botellas-termo -10- -10'-, de manera que puedan ser fácilmente extraídas o introducidas, puesto que toda la porción superior de las mismas sobresale de las fundas determinadas por los extremos del estuche o cesta -1-.

75 El poco volumen y peso que tiene el conjunto del porta-provisiones, lo hacen sumamente útil, para cuando se sale de excursión, tanto si se viaja, o no, en coche.-

80 Por consiguiente que la forma, dimensiones, clases de material, disposición y arreglo del conjunto del porta-provisiones que dejamos descrito y de sus partes integrantes, podrán variar y sufrir todas las modificaciones y sustituciones que se estimen pertinentes, siempre que no se altere su acción



74090

o efecto funcional.-

85 El Modelo de Utilidad por: "PORTA-PROVISIONES, ADAPTABLE AL RESPALDO DE LOS ASIENTOS DE LOS VEHICULOS", cuyo privilegio de explotación en España y sus Colonias, se solicita por un periodo de 20 años, recaerá sobre las particularidades que se concretan en las siguientes,

R E I V I N D I C A C I O N E S

90 1ª.- "PORTA-PROVISIONES, ADAPTABLE AL RESPALDO DE LOS ASIENTOS DE LOS VEHICULOS" caracterizado por el hecho de que consta de un cuerpo hueco, a modo de cesta sin tapa, de forma plana alargada y con los extremos longitudinales redondeados, que está subdividido en tres compartimientos, de los  
95 cuales, el central, está formado por una caja, con tapa articulada a bisagra, que sobresale por el borde superior del cuerpo hueco, la cual está destinada a contener emparedados, fruta u otros comestibles, mientras que los compartimientos  
100 laterales, que afectan forma de bolsa vertical cilíndrica, sirven de alojamiento a sendas botellas-termo, cuya porción superior sobresale, también, del referido borde superior del estuche o cesta.-

105 2ª.- "PORTA-PROVISIONES, ADAPTABLE AL RESPALDO DE LOS ASIENTOS DE LOS VEHICULOS según la primera reivindicación, - caracterizado por el hecho de que, a ambos lados de la caja central se han previsto unas aletas, sobre las que se hallan articulados, con posibilidad de girar sobre si mismos, dos  
110 ganchos formados de varilla, que cuando se rebaten y superponen, establecen, entre los dos, el asa para llevar el porta-provisiones y al desdoblarlos paralelamente entre sí, sirven como ganchos, para suspender el útil del respaldo de un



74090

coche.-

3ª.- "PORTA-PROVISIONES, ADAPTABLE AL RESPALDO DE LOS ASIENTOS DE LOS VEHICULOS". Tal como se ha descrito y demostrado en los dibujos adjuntos.-

Consta de cinco hojas foliadas y mecanografiadas por una sola cara.-

Barcelona a 22 de Mayo de 1959.-

P.A. de Dn. José Mª Garcia Catá.-

JUAN B. RENTER RIDAURA

A large, stylized handwritten signature in black ink, which appears to read "Juan B. Renter Ridaura", is written over the typed name.

74090



Fig. 1

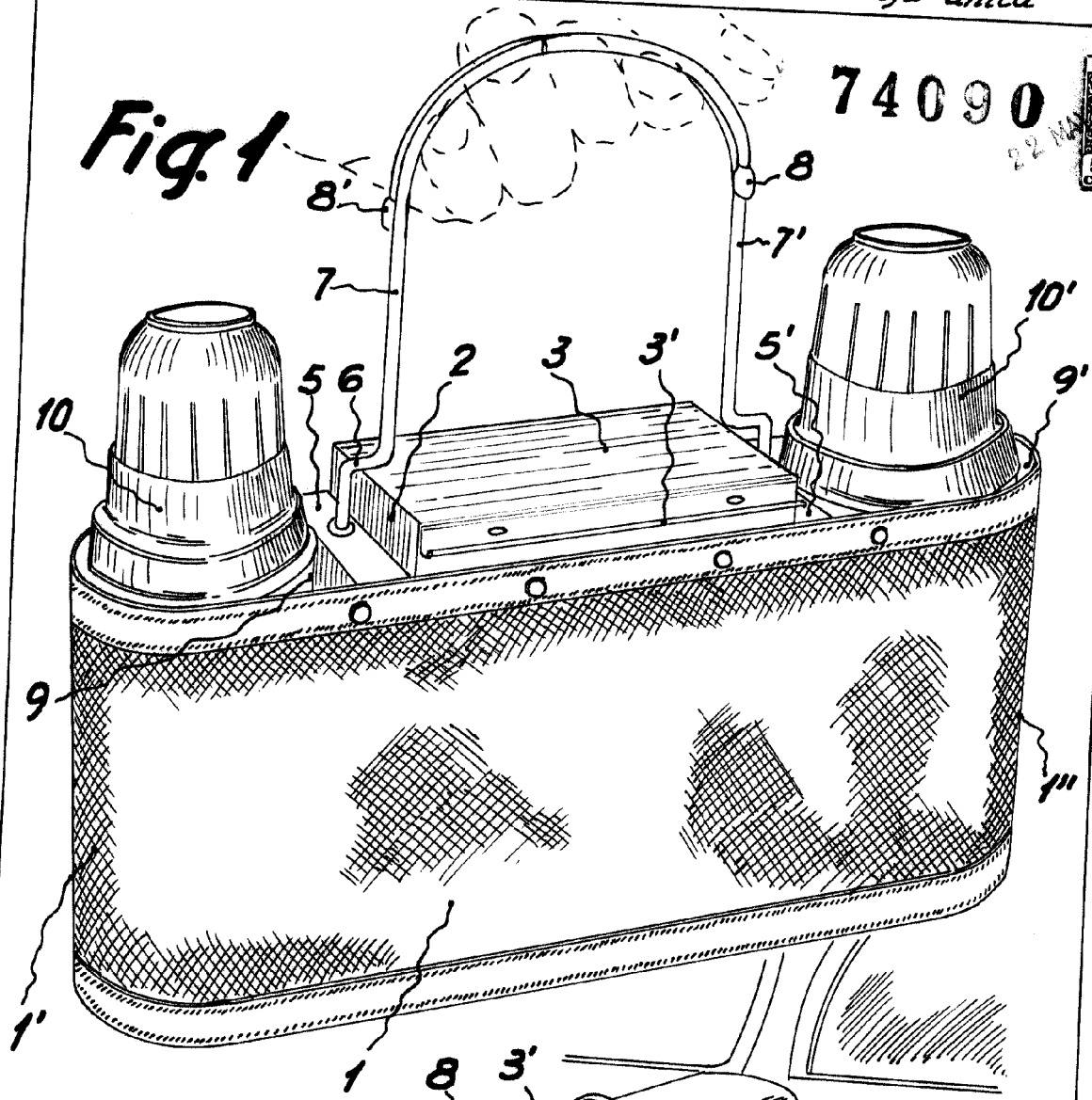
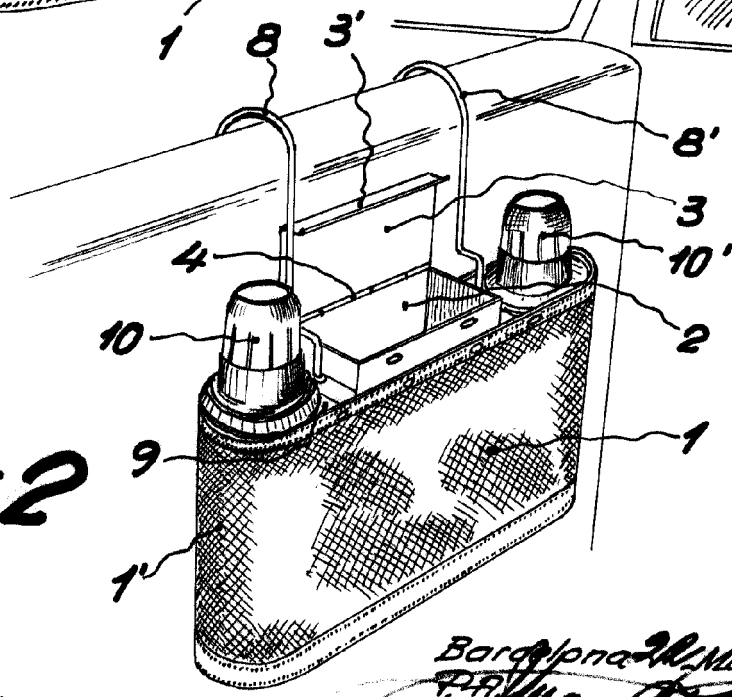

Fig. 2



Escala variable

Barcelona 20 Mayo 1959  
P.R. Juan B. Ferrer Ridaura