

74076



74076

MEMORIA DESCRIPTIVA

de un

MODELO DE UTILIDAD

por:

"MUEBLE METALICO DESPROVISTO DE TIRADORES"

Cuyo registro se solicita por VEINTE AÑOS para España y sus Posesiones, a nombre y favor de la firma Cerrajería Folcrá, S.A., de nacionalidad española, residente en Barcelona, c/ Oórcega nº 559.

5  
10  
Uno de los mayores inconvenientes que presentan los muebles en general son los tiradores de que van provistos para abrir sus diferentes espacios o compartimentos, bien se trate de cajones o de simples puertas practicables, puesto que dichos tiradores están siempre constituidos por asas, manillas, pivotes o picaportes, es decir, por elementos emergentes respecto a la estructura del mueble y que, como tales, resultan con frecuencia engorrosos y molestos, bien porque dificultan el paso, porque son propicios a los golpes o porque sirven para que se enganchen en ellos las ropas.

15  
Por si fuera poco, es evidente que los tiradores dificultan la limpieza de los muebles, ya que casi siempre suelen ser de materia diferente a la de aquellos, y que se desvencijan con frecuencia, rompiendo la estética de los repetidos muebles y exigiendo múltiples cuidados y atención.

El presente modelo, como se deduce de su enunciado, está referido a un mueble metálico total y absolutamente



20

desprovisto de tiradores para la apertura de sus puertas y cajones, el cual, en razón de su ingeniosa concepción y especiales características, resulta sumamente práctico y muy en armonía con la tendencia a la simplificación y a la confortabilidad de la vida moderna, por lo que representa una verdadera innovación en el orden industrial a que pertenece.

25

Entre las muchas cualidades y ventajas que ofrece, podemos citar dos como fundamentales, la completa ausencia de zonas emergentes, con la consiguiente uniformidad en la superficie externa del mueble, y su perfecta y acusada funcionalidad, ya que presenta una zona muy amplia para la apertura, no siendo necesario buscar puntos determinados para accionar sobre las repetidas puertas y cajones, que pueden ser abiertos con facilidad extrema.

30

35

Esencialmente, el mueble que nos ocupa lleva establecidos en su estructura o armazón básico, y precisamente en las franjas situadas entre las puertas y cajones del mismo, unos cortes practicados en su superficie externa que determinan sendas hendeduras provistas de unos fondos interiores constituidos por chapas curvadas de perfil en "S", cuyos perfiles están prolongados en los extremos para determinar otros fondos de refuerzo, de separación y medios de sustentación.

40

45

La cara o superficie externa de las puertas y cajones cubre parcialmente la hendedura o hendeduras previstas, produciendo el estrechamiento de las mismas y permitiendo la introducción de la mano entre dichos elementos para su acceso a las hendeduras con el fin de accionar sobre la puerta o el cajón que en cada caso convenga.

50

Para mejor comprensión de cuanto queda expuesto, y únicamente a título de ejemplo, los adjuntos gráficos ilustran una forma de realización práctica.



55

La fig. 1ª nos muestra un mueble, según el modelo, visto lateralmente y mostrando la estructura básica (1), el cajón (2), la puerta (3) y, mediando entrambos elementos, el corte (4) de acceso a la hendedura interior.

60

La fig. 2ª nos ofrece el propio mueble en disposición frontal, observándose asimismo el armazón básico (1) y el corte (4) previsto entre la puerta (3) y el cajón (2) para acceso a la hendedura de apertura de mismo.

65

Por último, la fig. 3ª representa una vista detallada en corte del dispositivo de apertura repetidamente citado, permitiendo apreciar el cajón (2), la puerta (3), el corte (4) de acceso a la hendedura interior (5) y el fondo de esta hendedura, constituido por la chapa curvada (6), de perfil en "S", cuyos extremos se prolongan hasta determinar un fondo de refuerzo y separación, así como los medios de sustentación (7). Fácilmente se advierte en esta misma figura que la caja exterior del cajón y de la puerta cubren parcialmente el acceso a la hendedura (5), determinando un estrechamiento calculado para hacer sólo factible la introducción de la mano (8) sin dejar a la vista una excesiva abertura que sin duda afearía la estética del mueble.

70

75

Lo dicho es fiel reflejo de la invención, debiendo considerarse en sentido amplio, nunca en forma limitativa, siendo indiferentes las condiciones en que el modelo se construya en cuanto a tamaños, formas, colores, proporciones y materiales empleados, siempre y cuando no se altere ni modifiquen la sustancialidad que le define, tipifica y de la que se hace especial y expresa reivindicación.

80

#### REIVINDICACIONES

Se reivindican a nombre y favor de la firma Cerrajería Folcrá, S.A., de nacionalidad española, los términos siguientes:

74076<sup>2</sup>



85

1º.- Mueble metálico desprovisto de tiradores, caracterizado por comprender en su estructura o armazón básico, y precisamente en las franjas situadas entre las puertas y cajones del mismo, unos cortes de la superficie exterior que determinan unas hendeduras provistas de un fondo interior constituido por una chapa curvada de perfil en "S", cuyo perfil se prolonga en los extremos de la "S" para determinar un fondo de refuerzo, de separación y medios de sustentación.

90

2º.- Mueble, según lo reivindicado en el punto primero, caracterizado porque los cajones y puertas cubren parcialmente con su cara o superficie externa la hendedura o hendeduras previstas, produciendo el estrechamiento de las mismas y permitiendo la introducción de la mano entre dichos elementos para su acceso a las hendeduras y para accionar sobre la puerta o el cajón que en cada caso convenga.

95

100

3º.- MUEBLE METALICO DESPROVISTO DE TIRADORES.

Todo conforme queda descrito en la presente Memoria, que consta de CUATRO HOJAS mecanografiadas por una sola cara foliadas y dibujos anexos.

105

Madrid, 2 de Junio de 1.959.

*Carlos J. J. J.*

74076



FIG. 1.

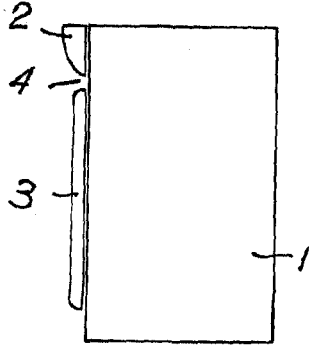

FIG. 2.

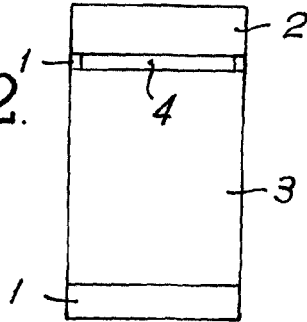
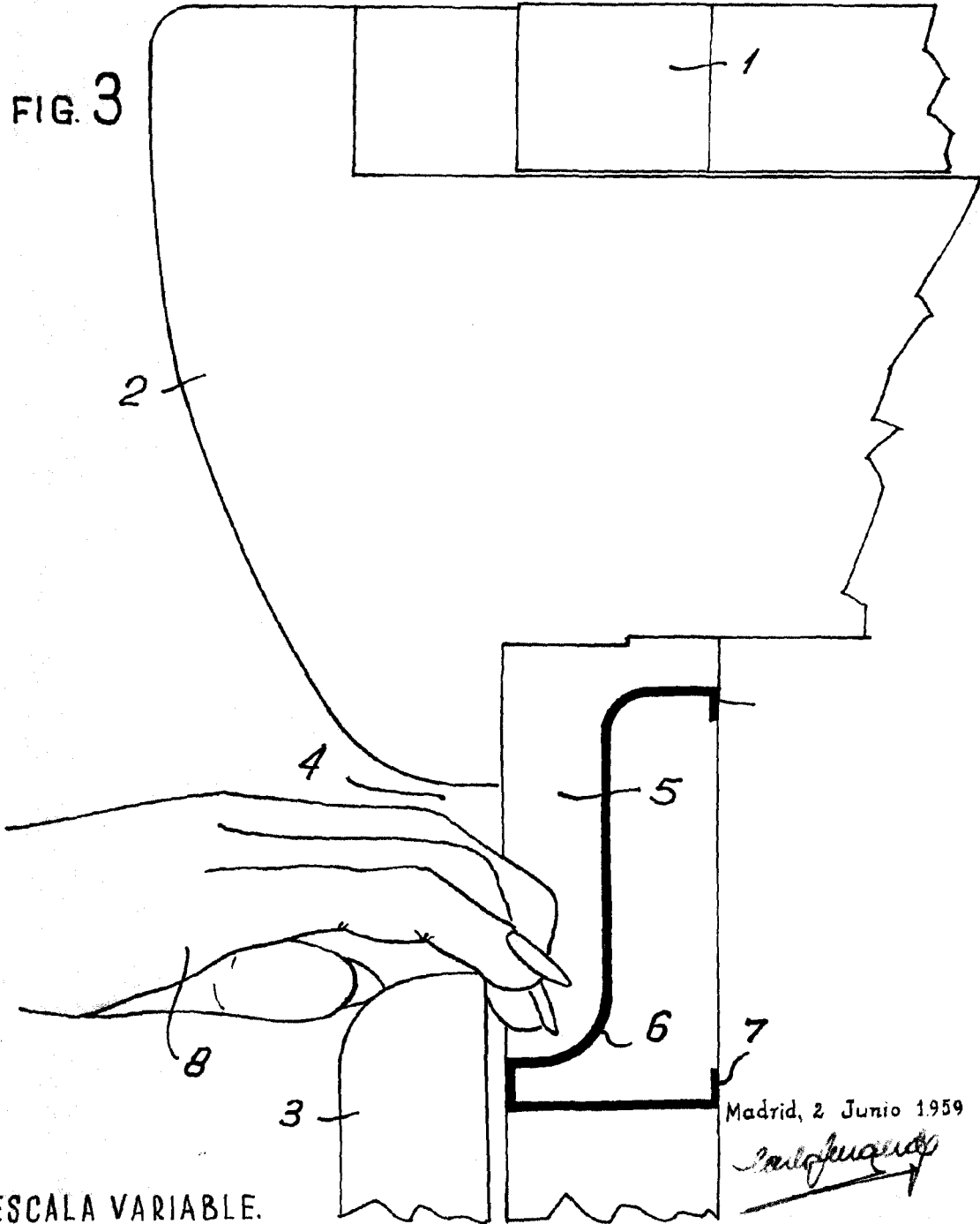

FIG. 3



ESCALA VARIABLE.

Madrid, 2 Junio 1959

*Carlo J. ...*

*T. P...*