





10 cos de que está dotada, de medio de adaptación y fijación  
a la cintura del usuario, sin necesidad de utilizar el -  
cinturón corriente o los tirantes, aunque estos pueden em-  
plearse también si se prefiere llevar floja la cintura,  
ya que para ello dispone de los medios de abrochado nece-  
15 sarios:

Este nuevo pantalón tiene la propiedad de poder  
graduar sus medios elásticos con arreglo al diámetro de  
la cintura, para que con solo abrocharse el pantalón que-  
de ya adaptado y con la presión apropiada.

20 Otra importante particularidad consiste en que,  
puesto que la cintura puede variar de diámetro, lógicamen-  
te, la misma talla tiene la posibilidad de adaptarse a -  
distintos usuarios cuyo diámetro de cintura varíe en algu-  
nas tallas por arriba o por debajo, detalle este de gran  
25 importancia en la sastrería confeccionada en fábrica, al  
resultar adaptable a una más amplia gama de usuarios, so-  
bre todo en los casos muy corrientes de un diámetro de ab-  
domen no correspondiente a la altura, o sea en personas  
que sin ser obesas tienen abultado el abdomen.

30 La característica esencial de este nuevo pantalón  
de caballero consiste en tener practicadas dos aberturas  
o cortes enfrentados, uno a cada lado, dispuestos vertical-  
mente y partiendo desde el borde de la cintura hacia aba-  
jo en una corta longitud, con el fin de que la boca supe-  
rior del pantalón, o sea la cintura pueda tener más o me-  
35 nos diámetro, según el usuario. En cada uno de estos cor-  
tes, uno de los bordes se prolonga en forma de una peque-  
ña solapa, recayente hacia la parte interna, de tal modo  
que al ser dicha solapa del mismo género, disimula el cor



40 te cuando este se abra al aumentar el diámetro de la cintura.

45 Para que dichos dos cortes laterales no queden abiertos y la cintura tenga elasticidad, la pieza llamada trinchera situada en la parte superior o cintura del pantalón y en el delantero, se prolonga al llegar a estos cortes formando un brazo o cinta a cada lado que rebasa el borde del corte de la parte delantera que se sobrepone a la solapa interna, cuya cinta que es del propio tejido del pantalón, está orientada hacia atrás y lleva unida una  
50 cinta de goma que va a unirse a la cinta o brazo similar de la trinchera del lado opuesto. Esta cinta de goma y los extremos de la trinchera de tejido a las que va unida, van ocultas por debajo de la trinchera de la parte trasera, en donde penetran por unas aberturas, con lo cual hemos unido  
55 por esta parte trasera, con una cinta de goma, las dos piezas delanteras del pantalón, las cuales a parte de unirse por la parte delantera con la botonadura de la bragueta, llevan como complemento un apéndice prolongación de la trinchera, en forma de cinta procedente de un lado, que  
60 se sobrepone a modo de cinturón sobre el otro, en donde se sujeta con un garfio, botón, u otro medio.

65 En cuanto a las solapillas internas de los cortes de ambos lados, que proceden de las piezas traseras del pantalón, tienen también una cinta doble de goma cada una con medios para regular su longitud, cuyas cintas de goma se unen por la parte interna a las piezas delanteras, ocultándose debajo del forro en donde penetran por los correspondientes cortes.

También constituye una característica de este pa



70 talón, el disponer en el centro de la parte trasera y en  
el borde de la cintura, de dos cintas o brazos verticales  
dotados de botones, con el fin de sujetar en ellos los ti-  
rantes, para que no sea obstáculo para ello la existencia  
del conducto debajo de la trinchera que oculta a la cinta  
75 de goma, en esta parte trasera.

Con objeto de facilitar la comprensión de las ca-  
racterísticas generales que dejamos expuestas, se acompa-  
ña una lámina de dibujos que nos muestra un caso de reali-  
zación práctica de uno de estos pantalones, el cual debe  
80 interpretarse ampliamente y sin limitación alguna, dado su  
caracter de simple ejemplo.

Las diferentes figuras de los mencionados dibujos  
representan como sigue:

85 Fig. 1 - vista lateral del pantalón, en cuya fi-  
gura, como en las restantes, se ha pres-  
cindido de representar la parte baja de  
los canales, por no verse afectada por  
estos perfeccionamientos.

Fig. 2 - vista frontal.

90 Fig. 3 - vista lateral, con el corte abierto.

Fig. 4 - vista lateral por la parte interna, de  
una de las zonas en donde se halla situa-  
do uno de los cortes laterales.

95 Fig. 5 - vista de la parte trasera, con la pieza  
que forma la tapa de la trinchera, levanta-  
da, para que se aprecie la colocación de  
la cinta de goma que une a las piezas -  
delanteras.

100 Fig. 6 - perspectiva del pantalón por su parte in-  
terna.



105

En dichos dibujos, las distintas partes y piezas más importantes del pantalón, al menos las afectadas por las mejoras, se señalan como sigue: -1- y -2- piezas delanteras y -3- y -4- piezas traseras; con -5- se señalan las dos líneas de respuntes que unen en los lados externos las piezas delanteras con las traseras, siendo de señalar que al final de estas dos líneas de respuntes, es en donde se dejan las aberturas o cortes -6- y -7-. Con -8- y -9- se señalan las dos prolongaciones de la trinchera por los bordes de los cortes correspondientes a las piezas delanteras -1- y -2-, siendo -10- la cinta de goma que une a dichas trinchas por la parte trasera y -11- la tapa que forma el conducto debajo de la trinchera que oculta a dicha cinta de goma -10- y le permite deslizarse por su interior.

110

115

Con -12- y -13- se señalan las dos solapillas que, procedentes de las piezas traseras -3- y -4-, cubren los cortes -6- y -7- por la parte interior.

120

125

Con -14- y -15- se indican las dos cintas de goma unidas por un extremo a los bordes de las solapas -12- y -13- y por el otro a las piezas delanteras -1- y -2-, cuya unión se verifica por la cara interna y debajo de los forros, -18- y -19- en donde penetran por las correspondientes aberturas, siendo de advertir que dichas cintas de goma tienen unas hebillas -16- y -17- para regular su longitud.

130

En la parte delantera se dispone una prolongación o trinchera -20- con un garfio -21- (o cualquier otro medio) para completar el cierre de la cintura al objeto de que la prenda quede ceñida y sujeta siempre al cuerpo o cin-



135

tura del usuario sin necesidad de cinturón. Esto se obtiene gracias al juego de cintas de goma -14- y -15- y a la -10- que actúan en sentidos opuestos y a las aberturas o cortes -6- y -7- que permiten la dilatación o contracción del diámetro de la cintura del pantalón, para que se adapte a cualquier diámetro de cintura del usuario, dentro de ciertos límites.

140

Para el caso de que se desee llevar floja la cintura y mantener el pantalón suspendido con tirantes, se han previsto en la parte trasera los apéndices -22-, con botones, para sujetar en ellos los tirantes, con lo cual no se deforma el pantalón ni es impedimento a la circulación de la cinta -10- debajo de la tapa o trincheta -11-. También existen dos pasadores -23-, para sujetar a los apéndices -22- cuando no se usen y un asa -24- para colgar el pantalón.

145

Como fácilmente se deducirá, los perfeccionamientos descritos pueden aplicarse tanto a pantalones de caballero como a pantalones de niño e incluso de señora con camales largos, y en cualquier clase de cortes, pudiendo variar los detalles de realización y los elementos secundarios, así como introducir cualquier pequeña modificación que no altere lo fundamental expuesto en la siguiente

150

N O T A  
=====

155

Los puntos no conocidos ni practicados en España sobre los que se desea hacer recaer las reivindicaciones de este Modelo de Utilidad, son:

1ª.- Pantalón perfeccionado, caracterizado por tener practicadas dos aberturas en forma de cor



160

tes enfrentados, dispuestos verticalmente y partiendo del borde de la cintura hacia abajo en una determinada longitud, con el fin de que la boca superior del pantalón, o sea la cintura pueda adoptar un diámetro mayor o menor de acuerdo con la cintura del usuario, poseyendo cada corte en uno de sus bordes, una solapilla que rebasa internamente al otro borde del corte, para disimular la abertura de estos cortes al dilatarse la cintura.

165

170

175

180

185

2º.- Pantalón perfeccionado, caracterizado porque los bordes de las aberturas de la precedente reivindicación, correspondientes a las piezas delanteras se prolongan en unas trinchas en forma de brazos, las cuales se hallan unidas entre si por medio de una cinta elástica que penetra por dos aberturas y tiene libre movimiento por el interior de la parte trasera de la trinchas, quedando así unidos los bordes de las citadas aberturas por un medio elástico que tira de ellos hacia atrás, mientras que las solapillas que ocupan los bordes opuestos de las repetidas aberturas de la cintura, disponen cada una de una cinta elástica, con medios para regular su longitud, cuyas cintas se unen por su otro extremo a las caras internas de las piezas delanteras del pantalón, ocultándose estos extremos debajo del forro el cual tiene practicadas al efecto las correspondientes aberturas de penetración, con lo cual, cada uno de los tan repetidos cortes verticales de la cintura, queda cerrado por medio de las dos cintas elásticas que tiran de sus bordes en direcciones opuestas, con la posibilidad de que se abran más o menos para su adaptación y sujeción sin cinturón al cuerpo del usuario.



3º.- Pantalón perfeccionado, caracterizado por disponer en su parte trasera y solidarios del borde de la cintura, de dos apéndices para la sujeción de los tirantes de suspensión y de dos pasadores internos dispuestos horizontalmente para sujetar los extremos de los referidos apéndices, cuando no se usen, manteniendo los ocultos en el lado interno. Y

4º.- " PANTALON PERFECCIONADO ", de conformidad en un todo en lo esencial y fines industriales a lo descrito en la precedente Memoria Descriptiva y gráficamente representado en los adjuntos planos para su mejor comprensión.

Esta Memoria consta de OCHO hojas escritas o mecanografiadas por una sola cara a doble espacio en 201 líneas.

Valencia, 2 de Junio de 1.959  
Por autorización del interesado

JOSE LOPEZ  
P.P.  
*[Handwritten signature]*



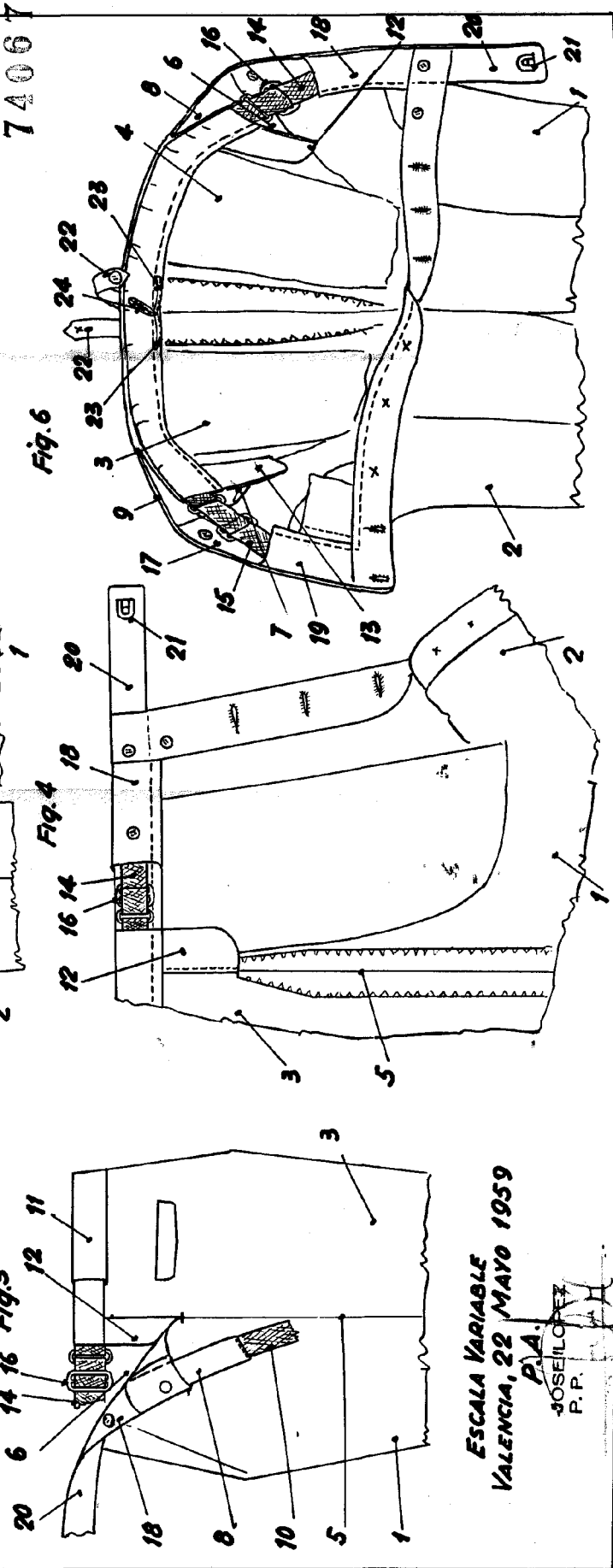
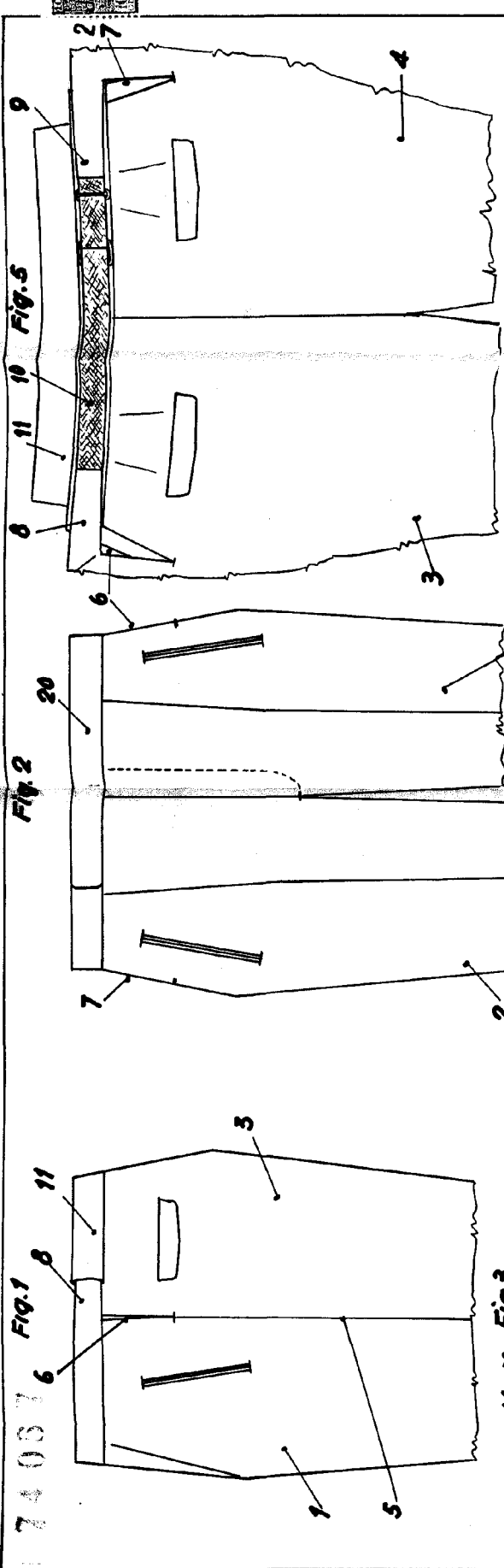

74067

74067

ESCALA VARIABLE  
VALENCIA, 22 MAYO 1959

P.A.  
JOSE LÓPEZ  
P.R.