

74054



74054

MEMORIA DESCRIPTIVA

que se acompaña a la solicitud de

UN MODELO DE UTILIDAD

por veinte años en España, a favor de TALLERES DURANGO, S.A., de nacionalidad española, domiciliada en DURANGO (Vizcaya),

por:

" UN COLECTOR PERFECCIONADO DE LIQUIDO REFRIGERANTE PARA TORNOS MECANICOS "

"_="_="_="_="_="_="_="_="_="_="_"

Como su enunciado indica, se refiere el presente registro de MODELO DE UTILIDAD a un colector perfeccionado de líquido refrigerante para tornos mecánicos, de acuerdo con la descripción detallada que del mismo se realiza, debiendo interpretarse siempre este concepto en su más amplio sentido y nunca en limitativo.

5

La característica esencial de este depósito estriba en el aprovechamiento de la pata o punto de apoyo posterior del propio torno, cuya capacidad se aprovecha íntegramente para esta finalidad.

La configuración del citado depósito es sensiblemente cuadrangular considerada en su sección y ligeramente trapezoidal según su apreciación frontal.

10



74054

En la parte inferior del mentado punto de apoyo se ha previsto la tapa registro correspondiente, que cierra por medios adecuados.

15 Para la impulsión del líquido refrigerante hasta el lugar de su utilización en el torno se ha dispuesto un grupo motobomba accionado por el motor correspondiente, de potencia adecuada a su finalidad básica.

20 Dicho motor vá convenientemente acoplado en la parte media lateral de la pata que forma el depósito y está dotado de tubuladuras que comunican la presión necesaria al fluido para su desplazamiento por efecto hidráulico.

La carga del líquido y recogida del mismo se efectuará por los medios apropiados, así como el filtrado para su recuperación.

25 Para mejor comprensión de esta invención se adjunta a la presente memoria descriptiva una hoja de planos en la quea título de ejemplo, se representan todas y cada una de las partes que lo forman y relación que guardan entre sí.

30 En la citada hoja de dibujos se aprecian las siguientes referencias:

- 1 - Bancada del torno.
- 2 - Colector propiamente dicho, constituido por el punto de apoyo posterior del torno.
- 3 - Tapa registro.
- 35 4 - Grupo motobomba de potencia conveniente para suministrar la presión necesaria para el desplazamiento del fluido de refrigeración hacia el lugar de su utilización.

40 Asimismo comporta los naturales medios de refrigeración, filtraje del líquido y la boca de carga del mismo para el llenado del depósito.

Las ventajas que se desprenden de este depósito son fácilmente comprensibles, por cuanto sin precisión de ninguna instalación auxiliar es la propia máquina la que contiene el líquido de refrigeración y los dispositivos de impulsión, consiguiéndose una mayor



74054

hoja de dibujos que al efecto se acompaña.

Esta Memoria descriptiva consta de cuatro hojas foliadas y mecanografiadas por una sola de sus caras.

...

Madrid, 30 de Mayo de 1959

POR AUTORIZACION DE LA ENTIDAD SOLICITANTE

José Luis Rodríguez Pomatta
P. P.

74054



74054

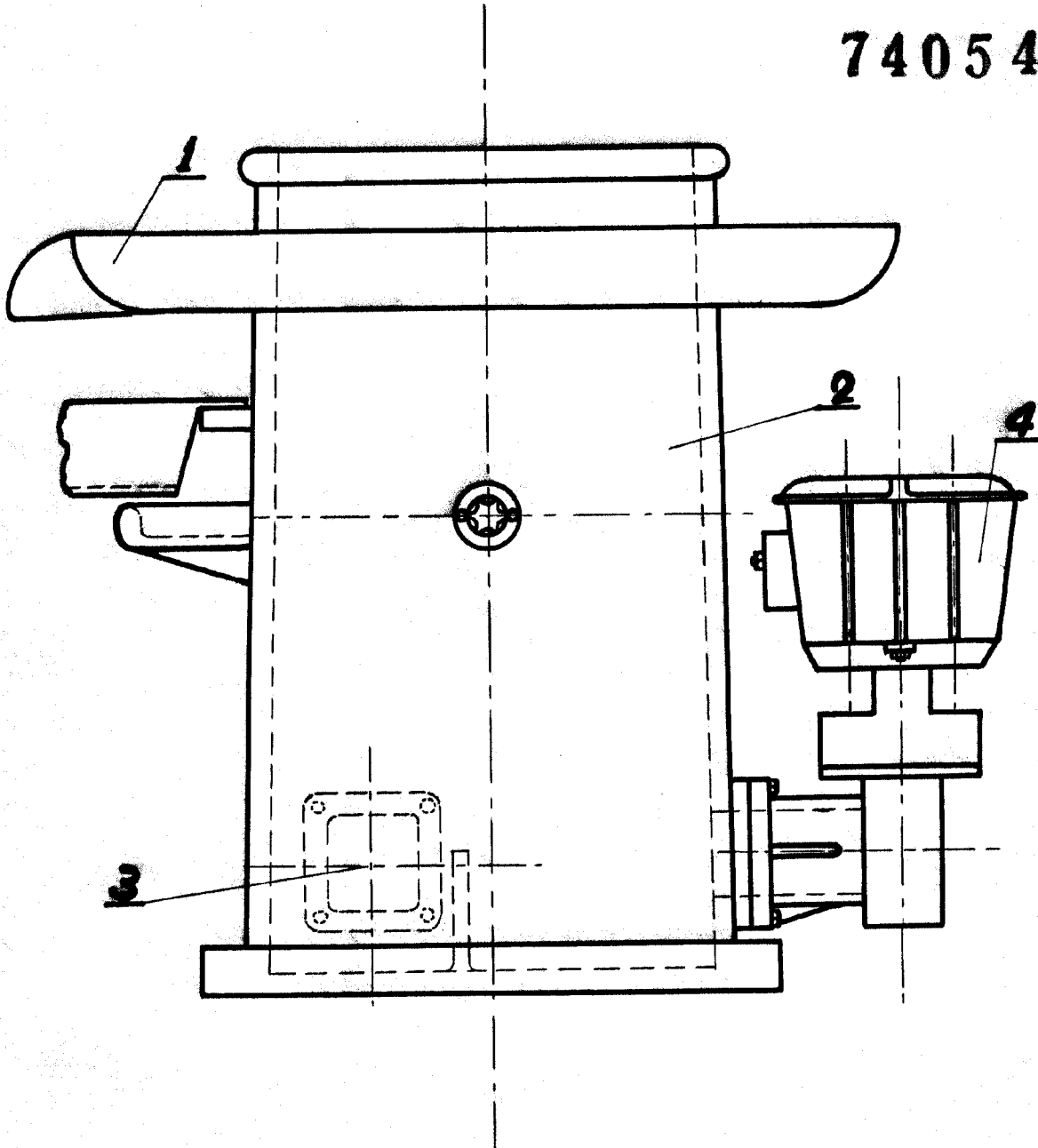

Escala variable

Madrid, 1 JUN. 1959

José Luis Rodríguez Pomatta
P. P.