



74029

M O D E L O  
D E  
U T I L I D A D

a favor de Don Valentín SOLER CODINA y Don José PADRÓS BIGORRA, de nacionalidad española, residentes en Badalona (Barcelona), Pasaje Paz, s/n, por "DISPOSITIVO TENSOR PARA CUERPOS LONGITUDINALES FLEXIBLES".

- . -

MEMORIA DESCRIPTIVA

El presente modelo de utilidad se refiere a un dispositivo tensor para cuerpos longitudinales flexibles.

Más concretamente se refiere a un aparato para el tensado de cuerdas y cables, ya sea de cáñamo, plástico u  
5. otra materia cualquiera, por ejemplo en el montaje de tendedores y otras instalaciones en las que sea preciso el tendido más o menos tensado de cuerpos longitudinales como los citados.

Con este sencillo dispositivo se consigue la aprehensión automática de la cuerda o similar a tensar. Para  
10.



74029

ello consta el aparato de una armazón rígida sobre la que se hallan montados una rueda libremente giratoria y un elemento angular con sector dentado, estando este elemento su-  
5. peditado a la acción de un resorte que tiende a mantener el citado dentado contra la circunferencia de la mencionada rueda, quedando aprisionada la cuerda entre estos dentado y rueda.

La armazón de este dispositivo, en forma de C con sus tramos rectos, permite la entrada y salida de la cuer-  
10. da por su abertura, y comprende en uno de sus extremos o cabeceras una anilla para su sujeción.

La cuerda o similar aprisionada en este aparato tensor queda fuertemente trabada al ser tirada hacia un sen-  
15. tido, sin embargo, hacia el sentido opuesto es susceptible de discurrir entre la rueda y el sector dentado, con lo cual se consigue el tensado de la cuerda.

Con el fin de facilitar la explicación, se acompaña a la presente memoria una lámina de dibujos en la que se ha representado un caso de realización que se cita a título  
20. de ejemplo, no limitativo del alcance del invento.

En los dibujos:

La figura 1 indica en sección alzada el conjunto del dispositivo tensor,

la figura 2 muestra en planta este mismo dispositi-  
25. vo, y

la figura 3 ilustra en alzado el dispositivo tensor en cuestión, por el que pasa una cuerda o similar a tensor.



76 MAY

1029

- Consiste el presente dispositivo tensor en una armazón metálica -1- en forma de C con sus tramos rectos, (figura 2), presentando la abertura -2- de esta C una cierta inclinación adecuada para el paso de la cuerda -3- o similar a tensor, la cual es introducida en el interior de la armazón, en donde se halla montada libremente giratoria una rueda -4- y un elemento angular -5- con un sector dentado -6-, cuyo elemento se halla montado oscilante sobre un eje -7- y está supeditado a la acción de un resorte helicoidal -8-, ensartado sobre este eje, tendiendo este muelle a mantener aplicados los dientes -6- contra la circunferencia -9- de la rueda -4- citada, la cual presenta ventajosamente una canal o garganta por la que pasa y es guiada la cuerda o similar.
5. La armazón -1-, en una de sus cabeceras, comprende una anilla -10- que facilita su sujeción.
10. La rueda -4- está montada libremente giratoria sobre un eje -11- que por sus extremos se halla fijado sobre la armazón -1-.
15. El resorte helicoidal -8- trabaja a extensión y mantiene aplicados a sus extremos -12- y -13- contra respectivamente la superficie interna de la armazón y contra la rama -14- del elemento angular -5-, en donde se halla el sector dentado -6-. Por ello, este sector dentado, es empujado según la flecha F contra la garganta -9- de la rueda -4-.
20. Por su otra rama -15- este elemento angular se ensarta libremente sobre el eje -7-, y presenta una entalla -16- en donde se aloja el resorte -8-.
- 25.



74029

- Para colocar la cuerda o similar -3-, se levantará el sector dentado -6- haciendo oscilar al elemento angular -5- y venciendo la resistencia del resorte -8-. Seguidamente se suelta dicho elementos, y a partir de este momento, la cuerda o similar queda trabada en el sentido de la flecha F', (figura 3), sin embargo al ser tirada en sentido contrario la cuerda discurre por entre la rueda -4- y el sector dentado -6-, pudiendo así tensarla en grado deseado.
- 5.
10. El modo, dentro de su esencialidad, puede ser llevado a la práctica en otras formas de realización que difieran en detalle de la indicada a título de ejemplo, a las cuales alcanzará igualmente la protección que se recaba. Podrá, pue, construirse en cualquier forma y tamaño, con los medios y materiales más adecuados, por quedar todo ello comprendido en el espíritu de las reivindicaciones.
- 15.

- . -

N O T A

Se reivindica como objeto del presente modelo de utilidad:

20. 1. Dispositivo tensor para cuerpos longitudinales flexibles, caracterizado esencialmente por el hecho de comprender sobre una armazón rígida el montaje de una rueda libremente giratoria y de un elementos oscilante con sector dentado y supeditado a la acción de un resorte que tienda

74029



a aplicar sus dientes contra la circunferencia de dicha rueda, con lo cual se obtiene el aprisionamiento del cuerpo a tensar que pasa entre los citados sector dentado y rueda.

5.                   2. Dispositivo tensor para cuerpos longitudinales flexibles, según la anterior reivindicación, caracterizado porque la armazón, en forma de C con sus tramos rectos, permite la entrada y salida del cuerpo a tensar por la abertura de la misma, y en uno de sus extremos o cabeceras presenta una anilla para su sujeción.

10.                   3. Dispositivo tensor para cuerpos longitudinales flexibles, según la reivindicación 1, caracterizado porque la rueda está montada libremente giratoria sobre un eje fijado por sus extremos sobre la citada armazón, y presenta en su circunferencia una garganta para guía del cuerpo a tensar.

15.                   4. Dispositivo tensor para cuerpos longitudinales flexibles, según la reivindicación 1, caracterizado porque el elemento oscilante, portador del sector dentado, está constituido por una pieza angular articulada por uno de sus extremos sobre un eje fijado por sus extremos en la armazón del dispositivo, y actuado sobre el otro extremo de dicha pieza el resorte helicoidal que se halla ensartado sobre dicho eje.

20.                   5. Dispositivo tensor para cuerpos longitudinales flexibles.

Todo ello según queda descrito y reivindicado en

74029



la presente memoria descriptiva que consta de seis hojas  
foliadas, escritas a máquina por una sólo cara.

Barcelona, a 16 de mayo de 1959

Valentín SOLER CODINA  
José PADRÓS BIGORRA

p.a.

I. PONTI

P.R.

D. VALENTÍN SOLER CODINA  
D. JOSÉ PADROS BIGORRA

Hoja única

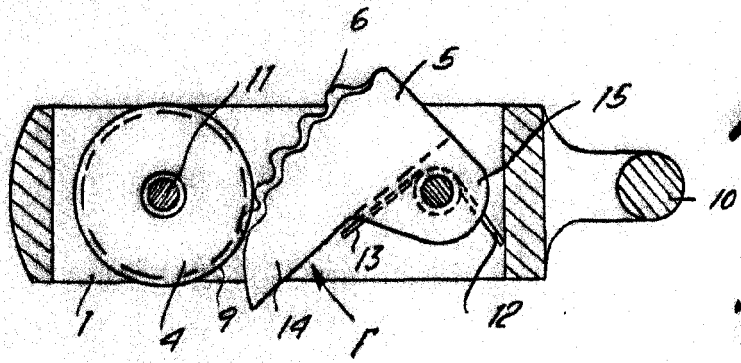

Fig. 1

74029

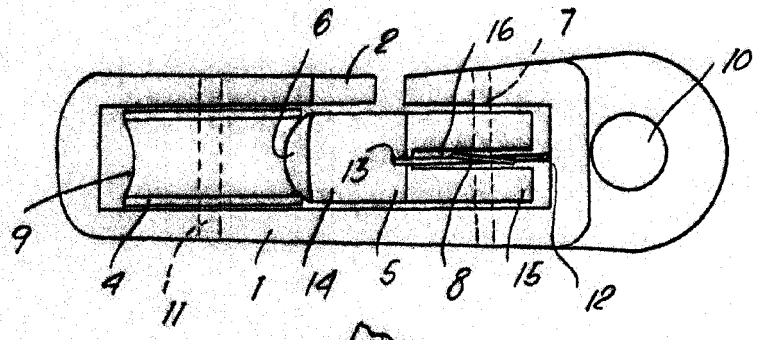

Fig. 2

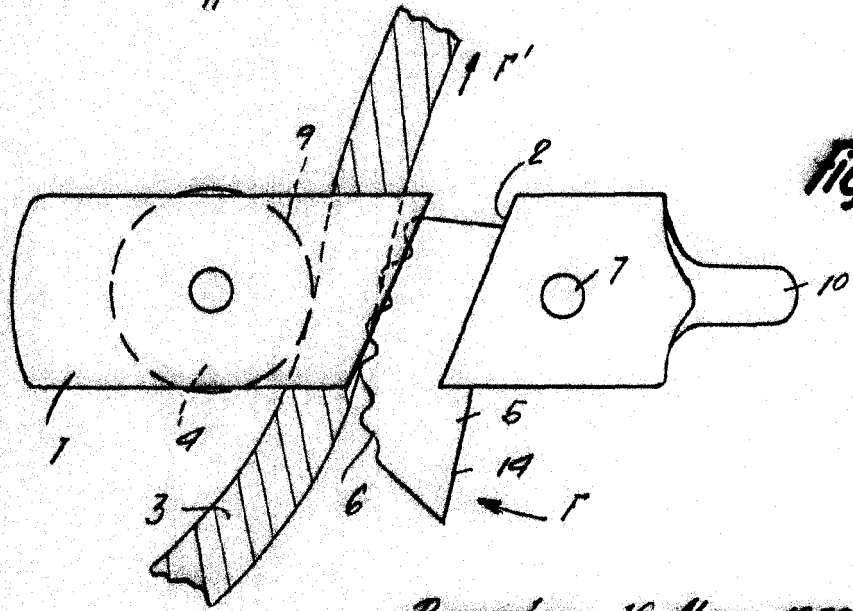

Fig. 3

Barcelona, 16 Mayo 1959  
Valentín Soler Codina  
José Padros Bigorra  
P. a.

I. PONTI  
P. P.

5753