



74012

74012

M E M O R I A   D E S C R I P T I V A

que se acompaña a

la solicitud de un

MODELO de UTILIDAD por VEINTE AÑOS en

ESPAÑA, a favor de

Don Estebán Orbea y Orbea, residente

en EIBAR (Guipuzcoa)

p o r

"NUEVO MODELO DE FIJACION DE REFLECTORES

EN LOS PEDALES DE BICICLETAS".

-o-o-o-o-

74012



La invención a que se refiere la presente memoria, constituye una novedad industrial con características y ventajas que la hacen merecedora del privilegio de explotación exclusiva que por ella se solicita, de acuerdo con las prescripciones que establece el vigente Estatuto sobre Propiedad Industrial, de 26 de julio de 1.929; texto refundido, publicado el 30 de abril de 1.930.

La presente solicitud de privilegio de explotación, tiene por objeto obtener en España el derecho de fabricación exclusiva de NUEVO MODELO DE FIJACION DE REFLECTORES EN LOS PEDALES DE BICICLETAS, que está llamado a obtener gran aceptación en el mercado nacional. Para mejor comprensión de la novedad que se trata de proteger, se acompaña un dibujo en las dos vistas siguientes:

Fig. 1 - Vista en planta

Fig. 2 - Vista en alzado.

El pedal (1) propiamente dicho, en su parte anterior y posterior lleva un reflector (2) incrustado en la goma las dos puntas longitudinales (3) en forma de colamilano (4) y un pasador (5) atraviesa longitudinalmente el posapiés (6).

El montaje es como sigue:

Para introducir el reflector (2) en el posapiés (6) hay que hacerle flexar a dicho posapiés (6) y con suma facilidad se introduce el reflector (2). Como para montar el pedal hay que colocarle el pasador (5) una vez introducido el pasador es imposible sacar el reflector.

Hecha la descripción precedente, es preciso añadir que los detalles de realización y la naturaleza de los materiales de la idea expuesta pueden variar, sin que por ello cambie la esencia de la invención, que es la que se desprende de los pá

74012



rrafos que anteceden y la que se reivindica en la siguiente

N O T A

En resumen: El Modelo de Utilidad, cuyo registro se solicita, recaerá sobre las reivindicaciones siguientes:

5 1.- Nuevo Modelo de Fijación de Reflectores en los Pedales de Bicicletas, caracterizado porque queda incrustado el reflector dentro del cuerpo del posapiés que, previamente, tiene hecho un alojamiento rectangular y en las partes alargadas un rebajo en forma de colamilano, teniendo los reflectores -  
10 forma paralelepípeda y en sus partes alargadas un chaflán.

2.- Se reivindica, por último, como objeto sobre el que ha de recaer el Modelo de Utilidad, que se solicita: NUEVO MODELO DE FIJACION DE REFLECTORES EN LOS PEDALES DE BICICLETAS.

15 Todo conforme queda descrito en la presente memoria que consta de tres páginas y dibujos adjuntos.

Madrid, 30 mayo 1959

ALFONSO UNGRIA

71012



Fig. 1.

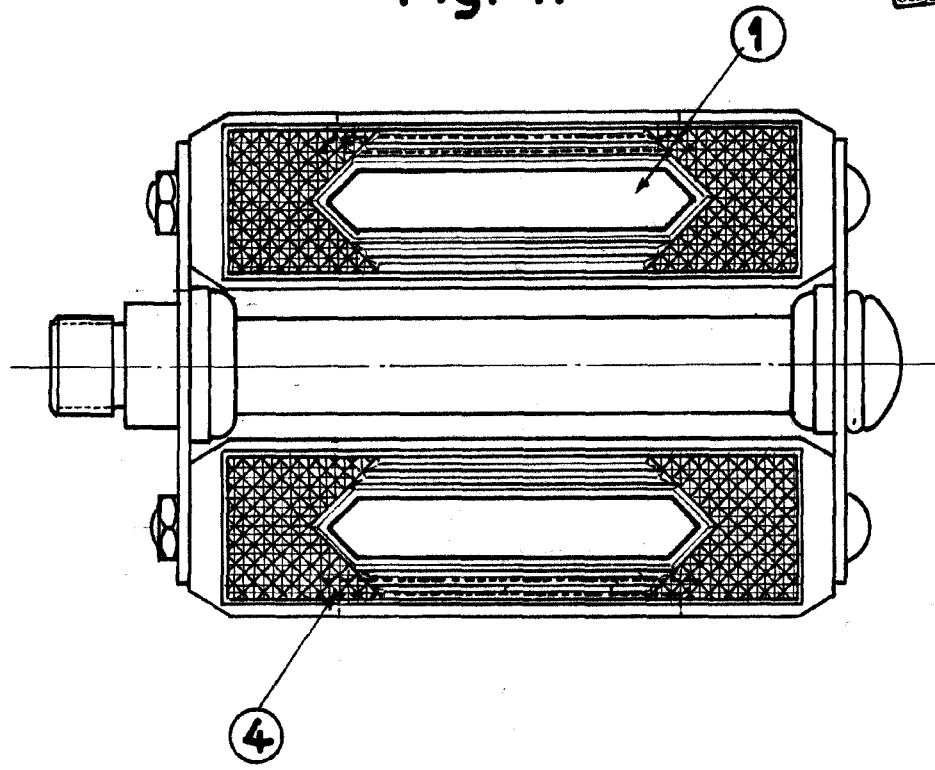
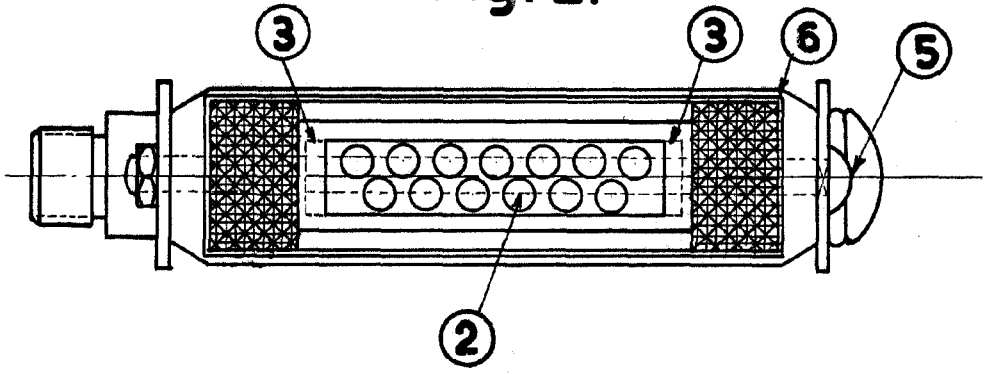

Fig. 2.



Escalata variable.

Madrid, 30 mayo 1959  
ALFONSO UNGRIA