



74010

74010

MEMORIA DESCRIPTIVA  
que se acompaña a la solicitud de un Mode-  
lo de Utilidad por Veinte años  
en España, a favor de  
Don Esteban Orbea y Orbea, residente en  
Eibar (Guipuzcoa),

p o r

«NUEVO MODELO DE PEDAL CON CANTONERAS  
CON ALOJAMIENTO DE BOLAS DE UNA SOLA  
PIEZA».

Inventor: El solicitante de nacionali-  
dad española.

-o-o-o-o-o-o-o-o-

74010



5 La invención a que se refiere la presente memoria, constituye una novedad industrial con características y ventajas que la hacen merecedora del privilegio de explotación exclusiva que por ella se solicita, de acuerdo con las prescripciones que establece el vigente Estatuto sobre Propiedad Industrial, de 26 de julio de 1.929; texto refundido, publicado el 30 de abril de 1.930.

10 La presente solicitud de privilegio de explotación, tiene por objeto obtener en España el derecho de fabricación exclusiva de NUEVO MODELO DE PEDAL CON CANTONERAS CON ALOJAMIENTO DE BOLAS DE UNA SOLA PIEZA, que está llamado a obtener gran aceptación en el mercado nacional. Para mejor comprensión de la novedad que se trata de proteger, se acompaña un dibujo que se representa en una hoja única.

15 En los dibujos que se acompañan se han representado una vista en sección de la planta del pedal pudiéndose apreciar fácilmente su constitución y montaje.

20 Das cantoneras (1) embutidas de una sola pieza con alojamiento de las bolas (2) y en su parte central con alargamiento tubular (3) para alojar el tubo (4) y unidas las dos cantoneras por medio del pasador (5).

Las ventajas de este nuevo pedal son evidentes y pueden resumirse en los puntos siguientes:

25 1ª.- Tal y como se representa en la Fig.1 el nuevo modelo de pedal con cantoneras embutidas simplifica el montaje.

2ª.- Es tan sólido como seguro y puede venderse a un precio bajo.

30 Hecha la descripción precedente, es preciso añadir que los detalles de realización y la naturaleza de los materiales de la idea expuesta pueden variar, sin que por ello cam-

74010



bie la esencia de la invención que es la que se desprende de los párrafos que anteceden y la que se reivindica en la siguiente:

NOTA

5 En resumen: El Modelo de Utilidad cuyo registro se solicita, recaerá sobre las reivindicaciones siguientes:

1 - Nuevo Modelo de Pedal con Cantoneras con Alojamiento de Bolas de Una sola Pieza, caracterizado por estar constituido por una sola pieza embutida que se hace solidaria al pedal por medio de dos pasadores y el tubo central.

10

2 - Se reivindica, como objeto sobre el que ha de recaer el Modelo de Utilidad que se solicita, NUEVO MODELO DE PEDAL CON CANTONERA CON ALOJAMIENTO DE BOLAS EN UNA SOLA PIEZA.

15

Todo conforme queda descrito en la presente memoria que consta de tres páginas y dibujos adjuntos.

Madrid, 30 mayo 1959

ALFONSO UNGRIA



74010

Fig. 1.

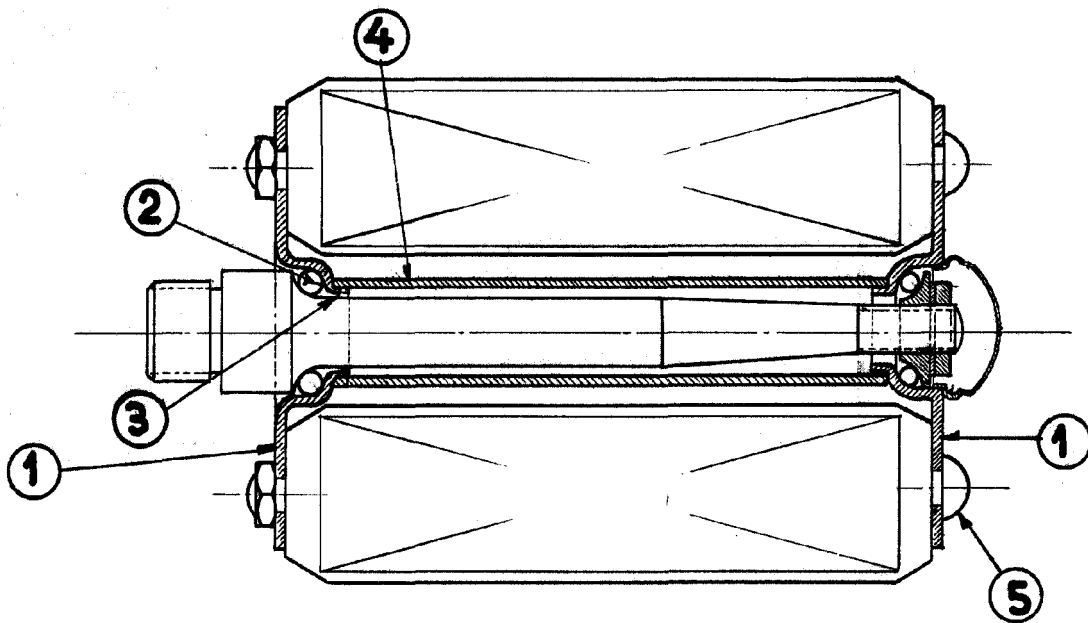

*Escala variable.*

Madrid, 30 mayo 1959  
ALFONSO UNGRIA

*Ungria*