

74007



M O D E L O  
D E  
U T I L I D A D

para " CARRETILLA MOTO VOLQUETE", a favor de Don JOAQUIN AL-  
FARO CASAMIQUELA, domiciliado en SANTA PERPETUA DE LA MOGUDA  
(Barcelona), Avda. Mollet, nº 1.

= . =

MEMORIA DESCRIPTIVA

El presente modelo de utilidad se refiere a una carre-  
tilla motovolquete.

5. Consiste en una carretilla a motor de explosión, con  
una caja facultada de girar sobre si misma, para efectuar las  
funciones de volquete.

10. Esta operación de volquete viene efectuada a través  
de los balancines de apoyo de la caja, los cuales presentan  
unos tetones, que engravan con unas muescas previstas al efec-  
to en el chasis de la carretilla, evitando todo posible des-  
plazamiento de la caja cuando actúa como volquete.

74007 30 M



Con el fin de facilitar la explicación, se acompaña a la presente memoria una lámina de dibujos en la que se ha representado un caso de realización que se cita a título de ejemplo.

5. En los dibujos.

La figura 1, es una vista en perspectiva del conjunto de la carretilla.

La figura 2, es una vista en perspectiva de la carretilla con la caja actuando de volquete.

10. Haciendo referencia a las figuras, es de observar que la carretilla, presenta una caja 1, montada sobre unas cumbres o balancines 2, que en su superficie de contacto con los montantes 3 del chasis, presenta unos tetones 4, facultados de engranar sobre unos entrantes 5 que el chasis presenta en su superficie de contacto.

15. La caja presenta en su parte anterior una uñeta 7, de fijación de la caja, al gatillo de una palanca 8, fija a los montantes verticales 9 del chasis, la palanca 8, está fija en un punto 6, teniendo un movimiento de giro sobre dicho punto, en cuyo giro suelta la uñeta basculando la caja.

20. El modelo dentro de su esencialidad, puede ser llevado a la práctica en otras formas de realización que difieran en detalle de la indicada a título de ejemplo en la descripción, a las cuales alcanzará igualmente la protección que se recaba.

25. Podrá, pues, construirse en cualquier forma y tamaño, con los materiales más adecuados por quedar todo ello comprendido en el espíritu de las reivindicaciones.



N O T A

74007

Descrito el objeto y utilidad de la invención lo que se declara como no divulgado ni practicado en España comprende las siguientes reivindicaciones:

5. 1. Carretilla moto volquete, que se caracteriza por constituirse, sobre una carretilla o motor, una caja de tipo basculante montada sobre el chasis de la carretilla, a través de unos balancines, que presentan unos tetones en su superficie de giro en contacto con los montantes del chasis, que engravan, con unos entrantes que la superficie superior de los montantes presenta al efecto, en los momentos de basculación de la caja.

10. 2. Carretilla según la anterior reivindicación en la que la caja se fija al chasis, en su posición de reposo, mediante una uñeta de la caja, solidaria a un gatillo que es accionado por una palanca de doble acción montada sobre el chasis, y precisamente en los montantes verticales del mismo.

15. 3. Carretilla moto volquete.

Según se describe y reivindica en la presente memoria que consta de tres hojas foliadas y escritas a máquina por una sola cara, acompañadas de una lámina de dibujos.

Madrid, a 30 MAY. 1959

JOAQUIN ALFARO CASAMIQUELA.

p. a.

JAIME ISERN MIRALLES  
P. P.



Fig. 1

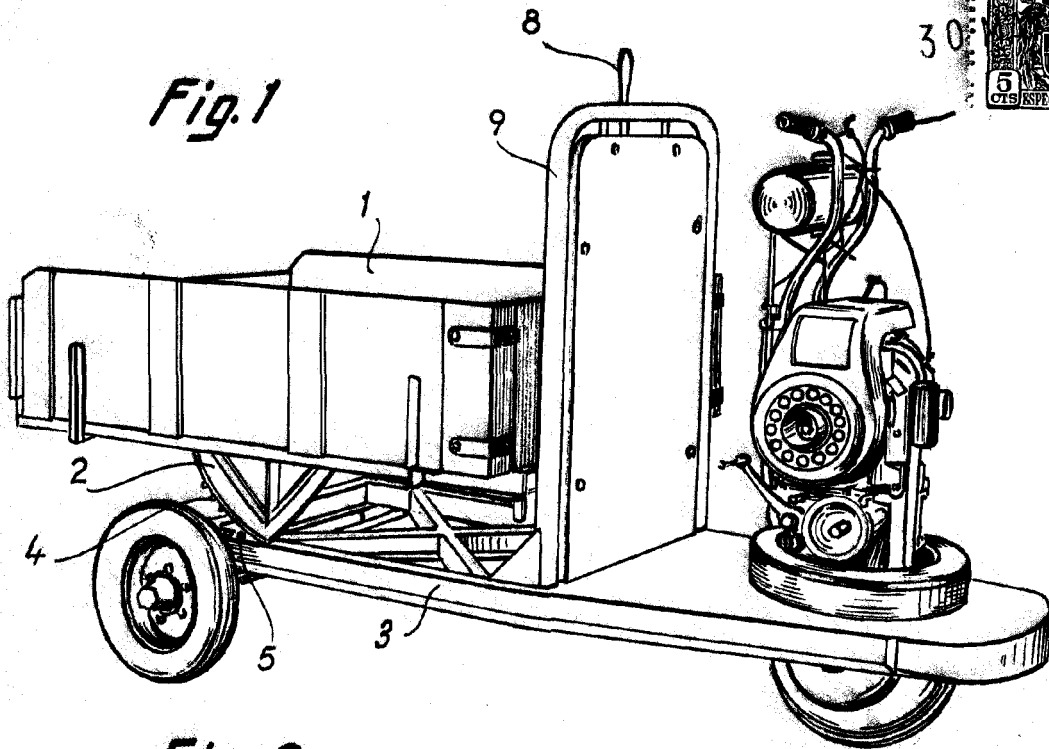
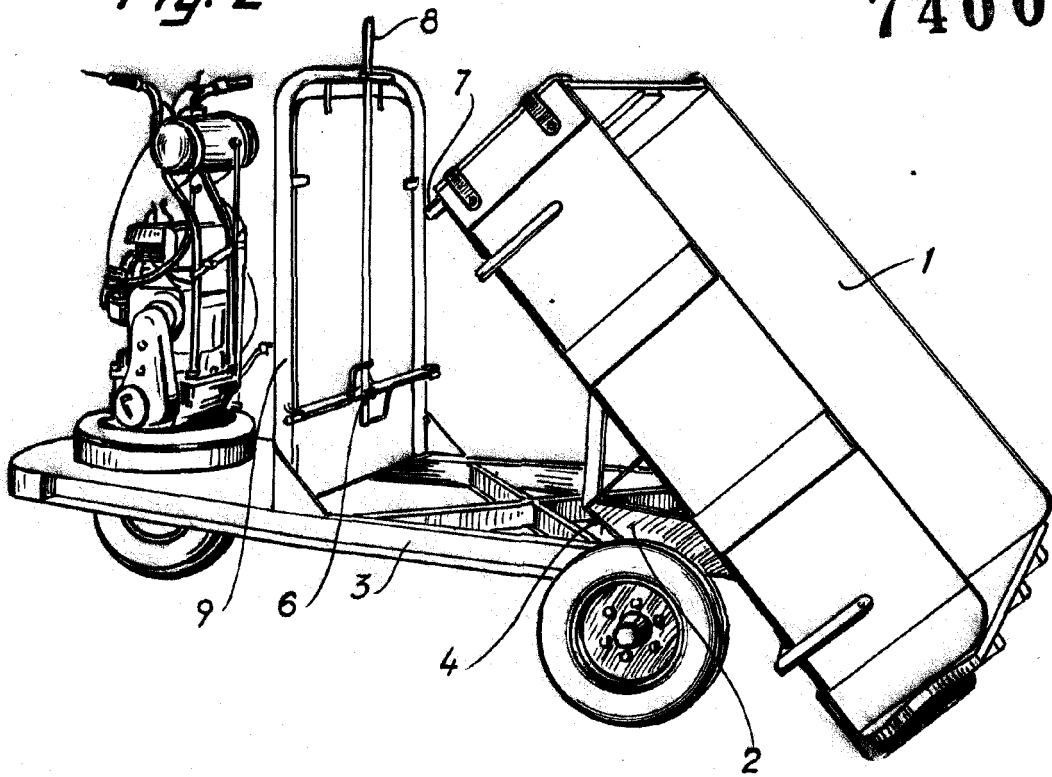

Fig. 2

74007



Madrid, 30 MAY. 1959  
p.p. Jaime Isern