

30



74006

M O D E L O  
D E  
U T I L I D A D

por "MARGINADOR PERFECCIONADO PARA FOTOGRAFIAS", a favor de Don GASPAR MAMPSEL FERNANDEZ, de nacionalidad española, residente en BARCELONA, calle Canuda , nº 13.

= . =

MEMORIA DESCRIPTIVA

El presente modelo de utilidad se refiere a un marginador perfeccionado para fotografía.

5. En la actualidad los marginadores para fotografías presentan unos topes móviles que permiten mediante sus desplazamientos variar el margen blanco de la foto. Dichos topes para su movimiento deben ser desplazados, por lo que la operación es lenta y engorrosa, con el peligro de que el marginado de los dos laterales en escuadra no quede muy exacto, pues los dos topes van independientes uno de otro.

10. Para evitar estos inconvenientes se ha creado un nuevo

74006

30



- tipo de marginador que presente la ventaja de poder efectuar las operaciones necesarias para conseguir un margen blanco en las fotografías de una forma automática sencilla, que permita además una completa exactitud en las medidas, lo cual se ha
5. podido conseguir a partir de un marginador de topes fijos, pero con un marco de encuadramiento desplazable en sentido diagonal con graduación de su desplazamiento.
- Con el fin de facilitar la explicación se acompaña a la presente memoria una lámina de dibujos en la que se ha representado un caso de realización que se cita a título de ejemplo.
- 10.
- En los dibujos:
- La figura 1, muestra el marginador visto en planta.
- La figura 2, muestra el marginador con el marco abierto y visto en perspectiva.
- 15.
- Haciendo referencia a las figuras, es de observar que el marginador se halla constituido por una placa base 1 para el apoyo de las fotografías, la cual presenta fijados rigidamente a la misma dos elementos de tope 2 y 3 longitudinales dispuestos en escuadra, los cuales en los abatimientos del marco quedan dispuestos debajo del mismo.
- 20.
- Sobre el marco se hallan dispuestos rigidamente unos puntos de apoyo 4 y 5 del eje de giro 6 del marco, presentando el punto 5 su interior roscado para fijación del eje por su extremo roscado 7, sin que por ello pierda sus propiedades de giro, pero evitando sus posibles desplazamientos axiales.
- 25.
- Sobre dicho eje 6, existe una cartela 8, que delimita la posición máxima de abertura del marco, la cual es aproximadamente la de ángulo recto.
- 30.
- En el eje existen dos cartelas 9, dispuestas una a ca-

74006

30 M



da extremo del mismo y en posición inclinada, presentando una ranura longitudinal 11, por las que pueden desplazar unos pivotes 12 fijos al marco, los cuales presentan en su extremo un saliente periférico o cabeza para su sujeción a las cartelas.

5. La cartela 10 presenta en uno de sus laterales una zona dentada 13, la cual engrana con un piñón dentado 14 fijo en el marco, que en su giro lo desplaza sobre la zona dentada y en consecuencia el marco al que es solidario.

10. Sobre el eje de este piñón está montado un botón de accionamiento 15, que sobresale por la superficie externa del marco, el cual en su periferia presenta un ranurado que junto con una flecha indicativa 16 fija en el marco, determina la longitud de desplazamiento en diagonal.

15. El marco se halla constituido por un elemento dispuesto en escuadra 17, el cual presenta en sus brazos unas regletas graduadas 18 por las que puede discurrir unos cursores 19 de una regletas metálicas 20, dispuestas de forma que avancen transversalmente a su sentido por efecto de presentar en un extremo el cursor, que junto con el extremo de la regla aprisiona el marco que actúa a modo de vía y por estar fijo por otro extremo a unos cursores 21, desplazables sobre un nervio metálico en escuadra 22, que en su extremo final 23 se prolonga más abajo de la escuadra para permitir que dicho extremo sirva para el accionamiento del marco en sus abatimientos.

25. El marginador funcionará de forma que actuando sobre sus cursores se podrá fijar la fotografía sobre los topes del mismo, y actuando sobre el botón de desplazamiento en diagonal se logrará dejar espacios marginales blancos al desplazar el marco con respecto a los topes los cuales serán fijos.

30. El modelo, dentro de su esencialidad, puede ser llevado a la práctica en otras formas de realización, que difieran

74006

30 M



5. en detalle de la indicada a título de ejemplo en la descripción a las cuales alcanzará igualmente la protección que se recaba. Podrá, pues, construirse en cualquier forma y tamaño con los materiales más adecuados por quedar todo ello comprendido en el espíritu de las reivindicaciones.

= . =

N O T A

Descrito el objeto y utilidad de la invención lo que se declara como no divulgado ni practicado en España comprende las siguientes reivindicaciones:

10. 1. Marginador perfeccionado para fotografías, que se caracteriza esencialmente por presentar sobre el eje de giro del marco unas cartelas en diagonal con unas ranuras longitudinales, a través de las cuales pasan y se fijan unos pivotes del marco con facultad de desplazarse sobre las cartelas, los cuales relacionan el marco con su eje de giro.

15. 2. Marginador, según la anterior reivindicación en el que para los desplazamientos de los pivotes y en consecuencia del marco solidario a los mismos, existe un piñón cuyo eje atraviesa el marco, el cual engrana con una zona dentada de una de las cartelas, accionándose el mecanismo por un botón

20. fijo en el eje del piñón el cual presenta unas graduaciones en su superficie que relacionadas con un punto de referencia del marco determinan la longitud de los desplazamientos diagonales del mismo.

25. 3. Marginador, según las anteriores reivindicaciones, en el que los topes marginales del mismo están dispuestos rígi-

74006

30 M



damente en la placa base distanciándose del marco en los desplazamientos diagonales del mismo, para permitir el marginado en blanco en las fotografías, en una mayor o menor amplitud dependiendo del desplazamiento en diagonal del marco.

5.

4. Marginador perfeccionado para fotografías.

Según se describe y reivindica en la presente memoria que consta de cinco hojas foliadas y escritas a máquina por una sola cara, acompañadas de una lámina de dibujos.

Madrid, a 30 MAY. 1959

GASPAR MAMPEL FERNANDEZ.

p. a.

JAIMÉ ISERN MIRALLES

*[Handwritten signature]*

JG/rm.

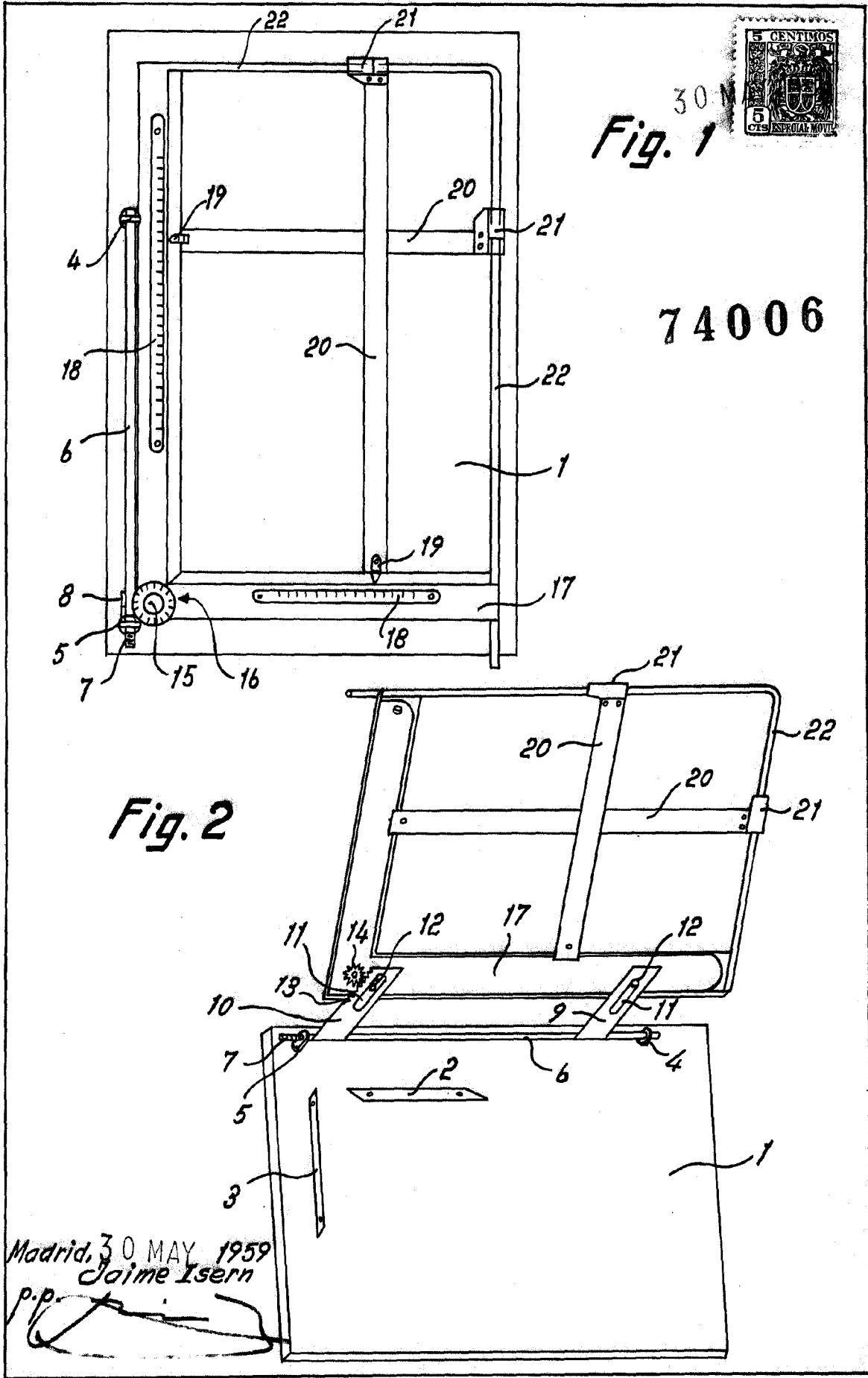

30  
Fig. 1

Fig. 2



74006

Madrid, 30 MAY 1959  
Jaime Isern

p.p. *[Signature]*