

74000



74000

MODELO DE UTILIDAD

cuyo registro se solicita por veinte años, para España y sus Posesiones, a favor de FOC, S.L., entidad española, residente en Madrid, calle de Alcalá, núm, 30, por:

"QUEMADOR DE GAS PERFECCIONADO"

-----

MEMORIA DESCRIPTIVA

5.- El Modelo de Utilidad cuyo registro se solicita al amparo de las prescripciones legales vigentes, reúne características y ventajas que le hacen merecedor del privilegio de explotación exclusiva, de conformidad con lo que dispone en art. 171 del vigente Estatuto-Ley de Propiedad Industrial.

10.- Como su enunciado indica, consiste en un quemador de gas perfeccionado, una de cuyas características esenciales consiste en que la tapa del mismo es móvil, fácilmente desmontable y permite por tanto su perfecta limpieza.

Otra de sus características principales es que el tubo de entrada de gas al quemador es totalmente rosca-



74000

15.- do, para permitir el curso de la tuerca correspondiente que obtura total o parcialmente, a voluntad del usuario, el orificio para entrada del aire que taladra totalmente dicho tubo, con lo que se regula cómodamente la intensidad de la llama.

20.- Para mejor comprensión del objeto que se reivindica, se acompaña a la presente Memoria Descriptiva una hoja de planos, en la que a título de ejemplo, y nunca en forma o sentido limitativo, se representa una realización práctica del mismo, siendo:

25.- FIGURAS 1ª y 2ª, vistas del quemador propiamente dicho, y

FIGURA 3ª, representa el quemador adosado al aparato de utilización.

30.- En las figuras, -1/a-, es la tapa móvil del quemador, que presenta en su cara superior orificios muy finos, en filas circulares, -1/b-, es el soporte de la tapa móvil, donde se constituye la cámara de combustión; -2-, es el tubo de entrada de gas al quemador, con su característica de ser roscado; -3-, es el orificio para entrada del aire, que taladra totalmente el tubo roscado; -4-, la tuerca que rosca en el tubo (2) recorriendo todo el curso de la rosca, y que por tanto puede obturar al exterior, parcial o totalmente el orificio (3), de manera muy fácil y cómoda, llevando un moleteado externo; -5-, es el soporte base del quemador que hace la unión con el tubo -6- del aparato; -7/a-, -7/b- y 7/c-, son las tuercas de fijación del quemador al aparato de utilización, y -8-, el mtetón.

35.-  
40.- Descrito suficientemente el MODELO DE UTILIDAD que se solicita, sólo resta añadir que podrán ser variables



7 000

45.- todas aquellas circunstancias, tales como cambio de forma, dimensiones, material en que se construya, etc., que no afecten sensiblemente a su esencialidad, que es la que se desprende de la descripción que antecede y se reivindica en la siguiente:

N O T A

50.- En resumen: el presente MODELO DE UTILIDAD, recaerá esencialmente sobre las siguientes:

REIVINDICACIONES

55.- 1ª.- "QUEMADOR DE GAS PERFECCIONADO", caracterizado esencialmente porque su tapa es móvil, con orificios muy finos en filas circulares, por donde sale la llama, pudiéndose colocar y desprender dicha tapa fácilmente de su soporte donde se hace la cámara de combustión, llegando el gas hasta ella por un tubo roscado, con orificio para entrada de aire, que taladra totalmente dicho tubo, y cuyo orificio puede ser obturado parcial o totalmente, a voluntad del usuario, merced a una tuerca que recorre todo el curso de la rosca del tubo descrito.

65.- 2ª.- "QUEMADOR DE GAS PERFECCIONADO", según la reivindicación 1ª, caracterizado además por haberse dispuesto un soporte-base, con un tubo para efectuar la unión al aparato de utilización.

3ª.- "QUEMADOR DE GAS PERFECCIONADO".

TEL y como queda descrito y reivindicado en la presente Memoria Descriptiva que consta de tres hojas, foliadas y mecanografiadas por una sóla cara, y plano que las ilus-



tra.

74000

Madrid, 30 de Mayo de 1.959

**FOC, S. L.**  
**EL DIRECTOR GERENTE,**

*Sifon Chendi*

*Hojas unicas*

Fig. 1

Fig. 2

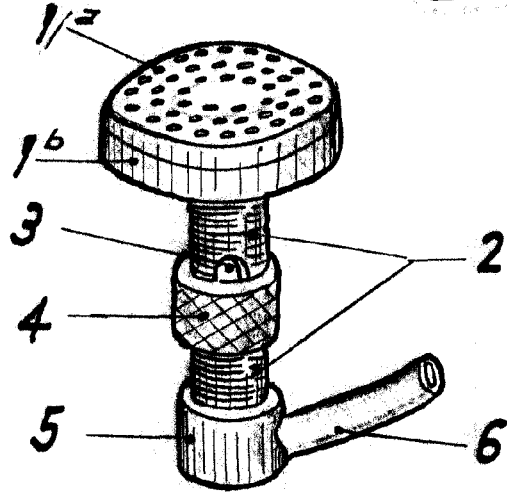
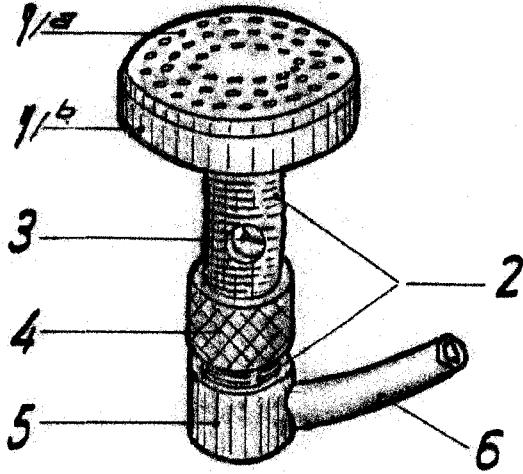

74000

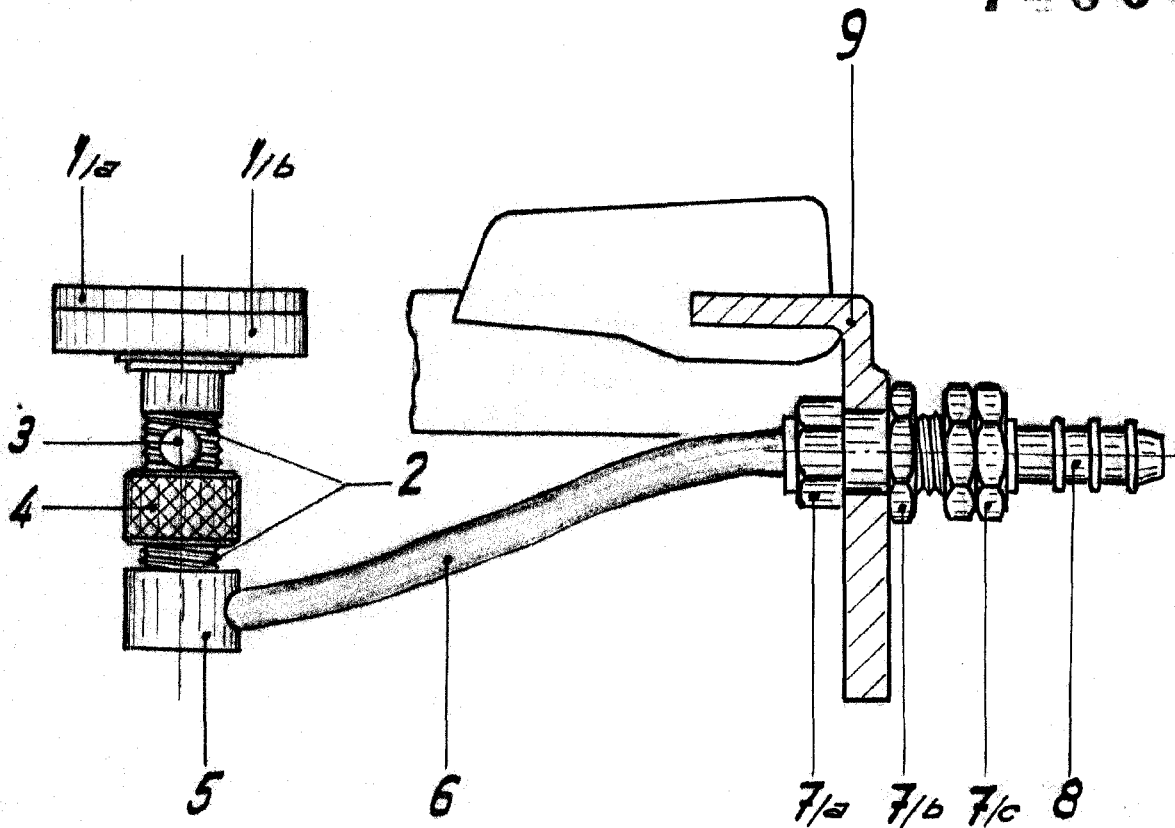

Fig. 3

- Escala variable -