

73997

4



73997

MEMORIA DESCRIPTIVA.

MODELO DE UTILIDAD.

DURACION: 20 AÑOS.

OBJETO: "NUEVA CORREDERA PARA TIRANTES DE
CORRAJE EN GENERAL".

A favor de: MARISTANY FABRIL TEXTIL, S.A.

Residente en: MADRID.

Nacionalidad: ESPAÑOLA.



80

73997

5 En los ejercitos modernos, resulta de vital importancia cuantos detalles o accesorios tiendan a dar al soldado una máxima seguridad en su equipo al par que una simplificación o supresión de inconvenientes que éste pueda tener, los cuales -
restan indudablemente eficacia a su labor combatiente.

En este sentido los corrajes y concretamente el apretado y desapretado de los mismos es del máximo interés hacerse necesario lograr a dicho ejército una garantía de máxima rapidez comodidad y facilidad.

10 El Modelo de Utilidad que presentamente se describe y reivindica por "Nueva corredera" vá encaminado a resolver de manera extremadamente sencilla dicho problema, hasta ahora resuelto por procedimientos mas clásicos y que llevan consigo el empleo de partes metálicas, suponía siempre inconvenientes
15 mayores de todo tipo.

Conforme puede apreciarse en el diseño adjunto, el tirante (1) provisto equidistantemente de unos ollados rectangulares en toda su longitud, pasa por encima de una pieza rectangular (2) que le sirve de base por así decirlo y que sobresale
20 igualmente por ambos lados del tirante.

Dicha pieza rectangular (2), del mismo material que el tirante está terminada en sus lados menores por sendos puentes elevados por su parte central (3) a través de los cuales pasa el tirante (1). Estos puentes en igual material que el tirante
25 y la pieza rectangular se sujetan a esta última por sus extre

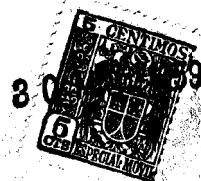

73997

nos planos mediante sendos remaches (4) facilitando así una perfecta sujeción de la corredera con el tirante al mismo tiempo que un desplazamiento fácil para un lado y otro sobre el repetido tirante.

30

NOTA.-

Habiéndose descrito amplia y suficientemente el objeto del presente Modelo de Utilidad, se hace constar que podrá ser objeto de pequeñas modificaciones de detalle, siempre que no se alteren los principios fundamentales del Modelo de Utilidad, del cual se hacen las siguientes reivindicaciones:

351

1ª.- "NUEVA CORREDERA PARA TIRANTES DE CORREAJE EN GENERAL", que se caracteriza fundamentalmente por constar de una pieza totalmente rectangular de mayor anchura que el tirante y provista en sus dos lados menores o extremos de sendos puentes del mismo material que merced a sus elevación central permiten el paso del tirante por debajo de los mismos y por encima de la pieza rectangular yendo dichos puentes sujetos a la pieza rectangular por sus extremos planos mediante los adecuados remaches en cada extremo.

50

2ª.- "NUEVA CORREDERA PARA TIRANTES DE CORREAJE EN GENERAL", según la primera y además caracterizada porque al pasar el tirante por encima de dicha pieza rectangular y por debajo de los puentes extremos permite que el conjunto de la corredera se mueva encarriladamente en relación con el mismo para ceñirlo o desceñirlo a voluntad.

45

50

3ª.- "NUEVA CORREDERA PARA TIRANTES DE CORREAJE EN GENERAL".



73997

Todo según queda expuesto en la presente Memoria Descrip
tiva que consta de cuatro hojas foliadas y mecanografiadas -
por una sola de sus caras.

55

Madrid, 30 de Mayo de 1.959.-

LUIS M.^a DE ZUNZUNEGUI
POR PODER.

A handwritten signature in cursive script, reading 'Fausto Sánchez', written over a horizontal line.

Firmado: Fausto Sánchez.

80



73997

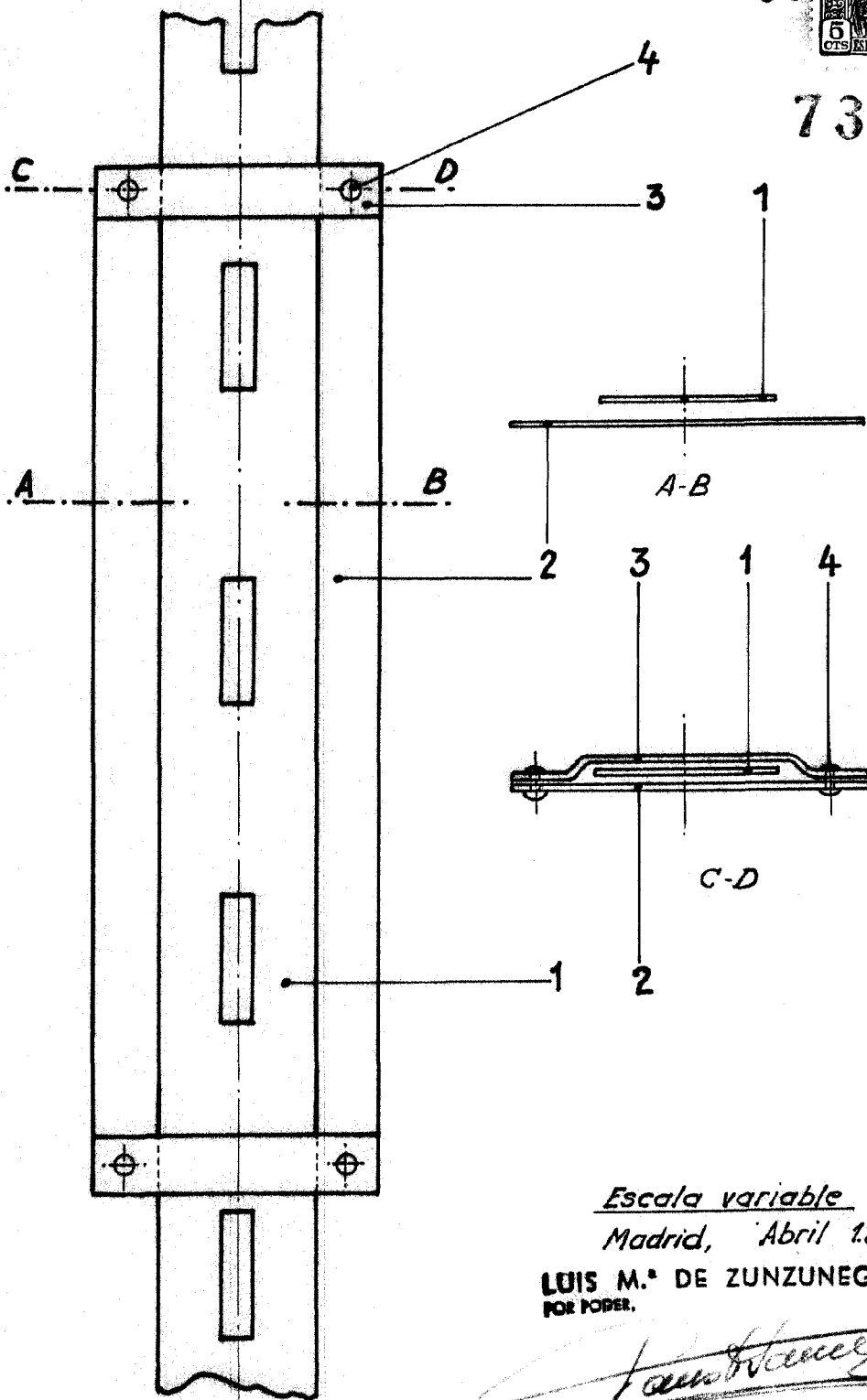

Escala variable

Madrid, Abril 1959.

LUIS M.ª DE ZUNZUNEGUI
POR PODER.

Firmado: Faustino Sánchez.

1959/12/21