

73996



73996

M O D E L O D E U T I L I D A D

P O R

VEINTE AÑOS

a favor de Don Rafael Martinez Pascual, de nacionalidad española, residente en Madrid, calle de Lopez de Hoyos num.127, por :

"TAPON DE PLASTICO PERFECCIONADO"

MEMORIA DESCRIPTIVA.

5. El presente modelo de utilidad tiene por objeto garantizar la explotación exclusiva en territorio español, de un tapon de plastico perfeccionado destinado a las botellas y frascos en general, que constituye un evidente perfeccionamiento en relación con los empleados hasta ahora, a base de resaltes o salientes en el cuerpo del mismo, los cuales presionan gradualmente el tapon sobre la botella, dejandola herméticamente tapada. Aún en el caso de poner la botella en posición contraria al suelo, no se saldría el contenido de la misma, debido a lo hermético del cierre.

10.



73996

15. Otra ventaja reside en su flexibilidad con lo que se destapa con gran facilidad, debido a la introducción de un dedo por su parte superior, que esta hueca, como se aprecia en el dibujo adjunto, el que hace presión hacia abajo dejando de hacer los mencionados resaltes o salientes fuerza sobre el cuello de las botellas.

20. Las principales características del tapon son hallarse constituido de una capa fina de plástico, en el cuerpo del mismo lleva unos resaltes o salientes situados todo alrededor del mismo, y al mismo tiempo que es mucho económico que los actualmente conocidos.

25. Para mejor comprensión de esta memoria, se acompaña una hoja de dibujos donde queda reflejada la disposición y características del objeto de esta solicitud.

30. La figura primera, muestra una perspectiva del conjunto en condiciones de ser utilizado, ó sea visto desde arriba.

La figura segunda representa una vista en corte longitudinal del tapon, en el que se aprecian los resaltes antes mencionados.

35. En contraste con los tapones conocidos hasta la fecha podemos decir que estos una vez colocados en las bocas de las botellas, no solo no se vierte el líquido, sino que aun conteniendo gaseosa salta el tapon. Ó sea que ni la fuerza producida por la presión natural de esta líquido hace que salta el mismo.

40.



73996

45. Descritas suficientemente las características principales, del objeto a que se contrae la invención que se preconiza, se hace constar a los efectos oportunos, que tanto la forma, tamaño, materiales, a emplear y modos de ejecución, podrán ser variables, siempre que con ello no se cambie altere o modifique la idea fundamental de este Modelo.

50. Se declaran de propiedad y novedad para todo el territorio español y sus colonias y protectorado, las siguientes:

REIVINDICACIONES .-

55. 1ª.- Tapon de plastico perfeccionado, que se caracteriza porque este integramente formado de una sola pieza, constituido por unos resaltes o slientes que ejercen la presión al introducirse en mismo, en el cuello de la botella, no dejando salir el liquido, ni saltando hacia fuera, por mucha que sea la presión del liquido contenido en su interior.

60. 2ª.- TAPON DE PLASTICO PERFECCIONADO.

Tal como queda descrito en la presente memoria que antece y que consta de tres hojas y una de planos.

63.-

Madrid, a 30 de mayo de 1.959

Raquel Martínez



73996

Fig. 1

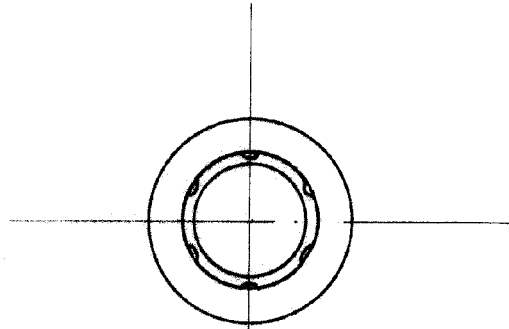
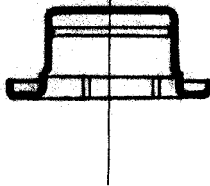

Fig. 2



Escala variable

Madrid 30 de Mayo de 1.959

*Rafael Martínez*

Rafael Martínez