

A.R.

L.-



73953

Memoria Descriptiva

para

Un Modelo de Utilidad, por veinte años.

a favor de

D. Juan Manuel Cuadra Calleja, y
D. Francisco Javier Fernández González
- ambos españoles -

residente en

LOGROÑO.- Duquesa de la Victoria nº 43

por:

"ELEMENTO PARA LA CONSTRUCCION DE PAVIMENTOS"

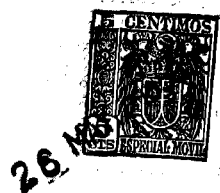

73953

5 El presente Modelo de Utilidad se refiere a un elemento para la construcción de pavimentos, que permite establecer éstos a base de piezas sueltas de madera de diversas dimensiones, que de un modo general pueden estar comprendidas entre 5 a 50 cm. de longitud, 3 á 10 de anchura, y un espesor de 12 á 25 mm., cuyas piezas son de fácil colocación para formar el pavimento, dando a éste una buena presentación, a la vez que la adecuada solidez.

10 Cada pieza presenta una parte superior en forma de paralelepípedo rectángulo, que se prolonga hacia un lado, formando un solo cuerpo, en un tronco de pirámides rectangular, con la base menor en la parte superior, dejando entre ambas partes unas entalladuras en cola de milano.

15 La parte inferior del conjunto de la pieza, es decir, la base mayor del tronco de pirámide indicado, va impregnada de un material bituminoso impermeabilizante y contiene en su superficie una capa de gravilla de piedra triturada, destinada a la unión con el mortero de cemento que recibe la pieza.

20 En el contorno de la entalladura, es decir, en las caras laterales de la parte troncopiramidal, va a su vez impregnada también de betún, con todo lo cual resulta una pieza impermeabilizada, además de las buenas condiciones antes indicadas.

25 Dentro de las reivindicaciones que se establecen pueden construirse elementos para la construcción de

3.-



26

73953

5

pavimentos de las formas, tamaños y materiales que se juzguen adecuados, según la aplicación concreta de que se trate, sin que tales variaciones, así como las que puedan introducirse en detalles de su presentación y organización, afecten a la esencialidad reivindicada, por lo que los elementos que se construyan dentro de la idea general reseñada, con cualquiera de esas modificaciones, no serán sino variantes igualmente comprendidas y protegidas por el presente registro.

10

En esta idea, las adjuntas figuras corresponden únicamente a una forma de ejecución, sin carácter alguno limitativo, que se presenta a título de ejemplo de realización, para concretar cuanto se dice en esta memoria descriptiva.

- - - - -



73953

La figura 1 presenta la vista de conjunto, por la parte superior y una de sus esquinas, de un elemento para la construcción de pavimentos, establecido de acuerdo con lo que se reivindica.

5 La figura 2 muestra la sección transversal del mismo elemento.

La figura 3 ilustra la vista del elemento por su parte inferior y una de sus esquinas.

10 Con referencia a dichas figuras y a los números que sobre ellas designan las partes y detalles del elemento para la construcción de pavimentos representado, que interesan a los fines de esta memoria la descripción del mismo es como sigue:

15 El elemento está constituido por una pieza única 1, de madera o material equivalente, que consta: de una parte superior, en forma de paralelepípedo rectángulo, marcada 1; y otra (que es un solo cuerpo con la anterior) formada por un tronco de pirámide rectangular 5, con la base menor unida a la parte superior.

20 Es decir, como se aprecia en las figuras, presenta en su contorno un vaciado de sección en ángulo agudo o entallado en cola de milano.

25 Esta parte entrante del contorno va impregnada de betún 2 impermeabilizante, mientras que la parte inferior lleva una capa 3 de gravilla de piedra y betún (que

5.-



73953

se dá en caliente) para unión del elemento con el mortero de
cemento que le soporta.

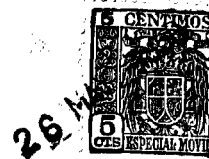

73953

N O T A

El presente Modelo de Utilidad consta de las siguientes reivindicaciones:

5 1.- Elemento para la construcción de pavimentos, caracterizado porque está constituido por una pieza cuya parte superior tiene forma de paralelepípedo rectangular, que se prolonga hacia el lado inferior en forma de tronco de pirámide rectangular, con la base menor en la parte superior, dejando entre ambas partes una entalladura en cola de milano

10 2.- Elemento para la construcción de pavimentos, según el punto anterior, caracterizado porque la cara inferior, de la parte en forma de tronco de pirámide rectangular, lleva unida por cualquier medio adherente una capa de gravilla de piedra triturada, destinada a la unión con el mortero de cemento que recibe el conjunto de la pieza.

15 3.- Elemento para la construcción de pavimentos, según los puntos anteriores, caracterizado porque el contorno de las entalladuras en cola de milano, formado por las caras laterales de la parte en forma de tronco de pirámide, va impregnada de un aislante.

20 4.- Elemento para la construcción de pavimentos.

7.-



73953

Según se describe y reivindica en la presente memoria descriptiva y se ilustra con los planos que a la misma se acompañan.

Consta esta memoria de siete hojas foliadas y escritas a máquina por una sola de sus caras.

5

Madrid, a 26 MAY. 1959

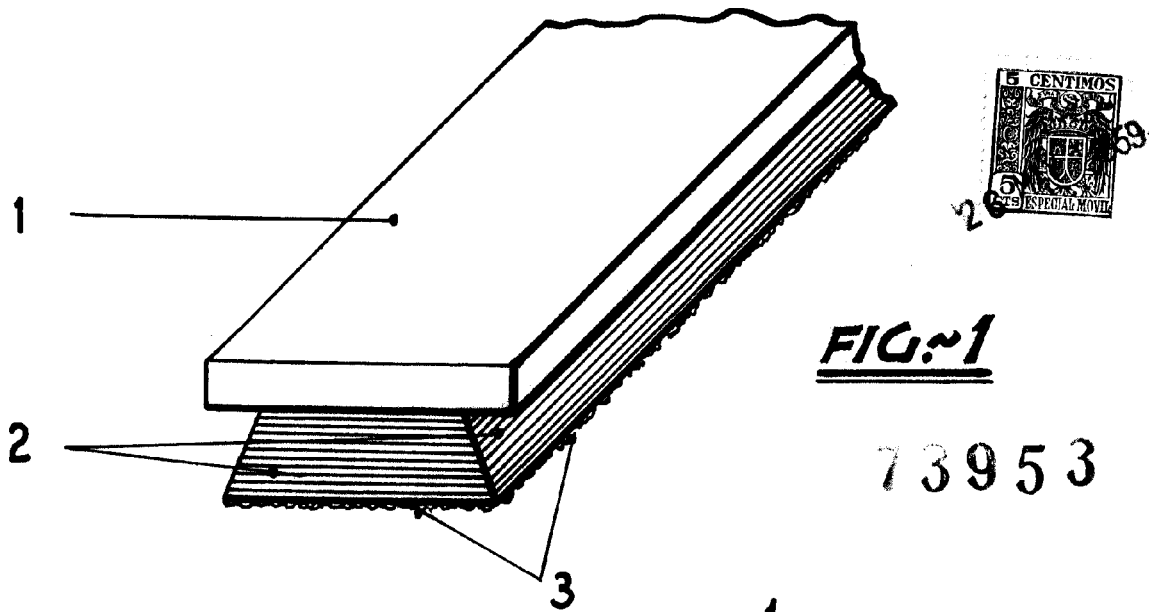

73953

FIG. 2

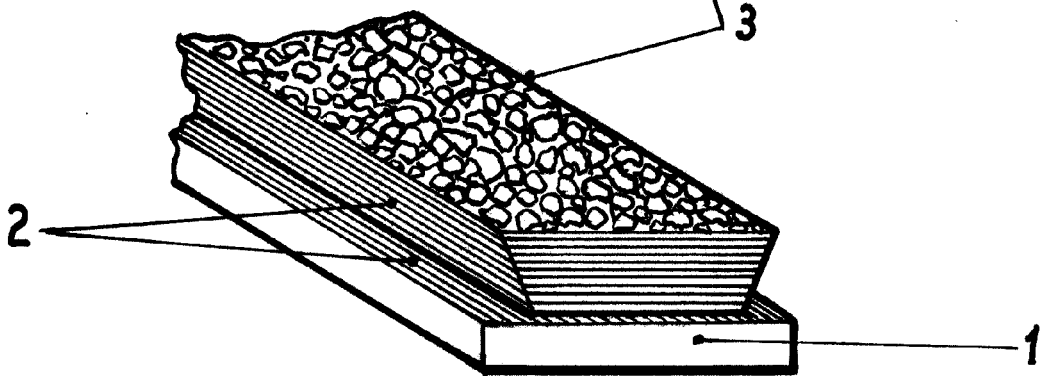
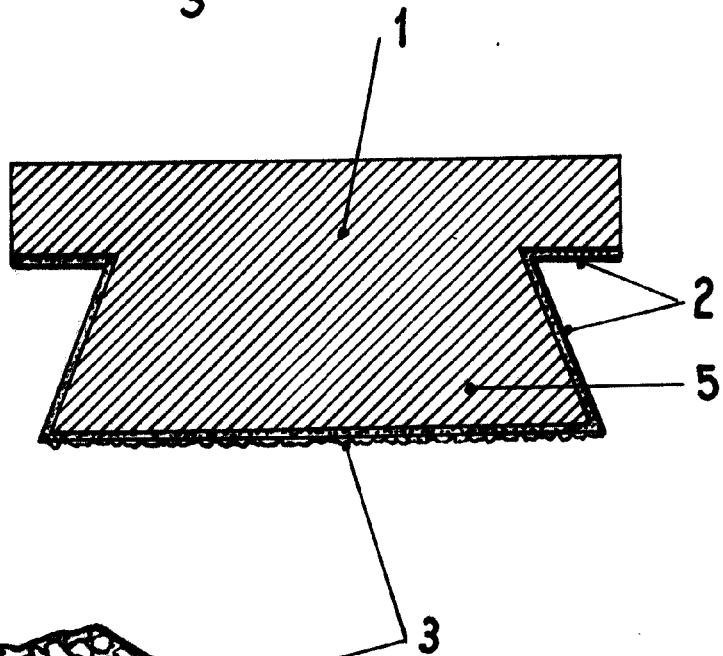

FIG. 3

ESCALA VARIABLE

10000