

MEMORIA DESCRIPTIVA

que se acompaña a la solicitud de registro de un Modelo de Utilidad, por veinte años, en España, por "Nuevo tipo de jabonera", a favor de Antonio María de Murúa y Samaniego, de nacionalidad española, domiciliado en Villa Ignacia, Ategorrieta, San Sebastián.

- - - -

El modelo, nuevo y desconocido en España, para el que ahora se solicita este registro, presenta diferencias con todos los actualmente conocidos, diferencias que representan señaladas ventajas de manejo y que consisten principalmente en la facilidad de acoplamiento y adherencia de la jabonera a cualquier superficie plana.

5

En todos los lavabos existen; a ambos lados de los grifos unas estrias u ondulaciones para que en ellos repose el jabón. Ello, sin embargo, no es suficiente para mantener el jabón en buenas condiciones, ya que no logra evitar que se reblandezca a causa del exceso de agua en la que siempre se encuentra bañado. Sabido es de todos que este reblandecimiento dificulta el lavado y, además, desgasta notable e inútilmente el jabón.

10

Diversos modelos de jaboneras quisieron resolver esos inconvenientes, pero no resuelven el problema del resbalamiento de ellas mismas, pues debido al agua que queda depositada en esas estrias u ondulaciones de ambos lados de los grifos de los lavabos las jaboneras se deslizan al interior de éstos.

15

El nuevo tipo de jabonera, objeto del presente modelo de utilidad, consigue evitar ese susodicho inconveniente, debido

a que en las partes extremas de su base presenta unos compartimentos ovoides que actúan de potentes ventosas adherentes sobre la superficie a que se aplican.

5 Para una mejor comprensión de la descripción que a continuación se va a efectuar se hará ésta con referencia a los dibujos de la adjunta hoja de planos en los que se representa un simple y nro ejemplo de realización de carácter no limitativo; por lo que todas sus variantes de detalle, forma, proporciones, dimensiones o materias, en cuanto no alteren la esencia de lo
10 que al final se reivindica ni determinen la obtención de un resultado industrial esencialmente nuevo y diferente, deben considerarse comprendidas dentro de lo protegido por la concesión del registro que ahora se solicita.

15 La figura 1ª, representa una perspectiva ligeramente superior de la jabonera por su cara anterior, es decir, en su posición normal.

En la figura 2ª, se representa igualmente una perspectiva ligeramente superior de dicha jabonera pero por su base o cara posterior, es decir, en su posición de invertida.

20 La figura 3ª, uno de los pivotes que van alojados en la jabonera para aislar, en lo posible, el jabón de la superficie de ésta.

En esas figuras se indican:

25 Con el nº 1, una superficie plana de goma o de cualquier otro material elástico, que en este ejemplo de realización presenta una forma rectangular, dotada de un reborde en todo su alrededor, también de goma, que por los extremos longitudinales correspondientes a los lados menores y una pequeña parte de los mayores de dicha superficie plana se prolonga hacia abajo sirviendo de pies de la jabonera.
30

Con el nº 2, la cara externa del reborde, perpendicular a la superficie plana 1.

Con el nº 3, la cara interna de dicho reborde que presenta una pronunciada pendiente hacia el interior, de tal manera que forma un ángulo obtuso con dicha superficie plana.

5 Con el nº 4, unos pequeños pivotes de forma troncoconica que al efecto presenta dicha superficie plana por su cara superior, Dicha pivotes son también de goma o de cualquier otro material elástico y sirven para aislar el jabón de la superficie y evitar que aquél se adhiera a ésta.

10 Con el nº 5, unos pequeños orificios que asimismo lleva practicados dicha superficie plana 1 y que sirven para el desagüe.

15 Con el nº 6, dos compartimentos de forma rectangular con dos de sus ángulos redondeados, situados en lo que podemos denominar pies de la jabonera y que actúan de potentes ventosas adherentes que, al mismo tiempo que aislan a la jabonera del suelo sirven para sujetarla fuertemente a éste.

Estas ventosas de la forma indicada presentan la peculiaridad de que, a diferencia de las primitivas redondas, tienen una mayor potencia adherente.

20

NOTA

25 Descrito suficientemente el objeto del presente Modelo de Utilidad y sus distintas partes, se declara que lo que constituye su esencialidad y para lo que se pide la correspondiente protección es lo que se concreta en las siguientes reivindicaciones:

1ª. Nuevo tipo de jabonera, caracterizado por estar constituido de una sola pieza que en los extremos de su parte inferior o base lleva practicadas unas concavidades de forma sensiblemente rectangular que actúan de potentes ventosas adherentes.

30

2ª. Nuevo tipo de jabonera.

Todo según queda descrito y reivindicado en la presente

73945

Memoria que consta de cuatro hojas foliadas y escritas a maquina por una sola de sus caras y se representa en la adjunta hoja de planos.

Madrid, 26 de mayo de 1.959

EL AGENTE,

D.P.

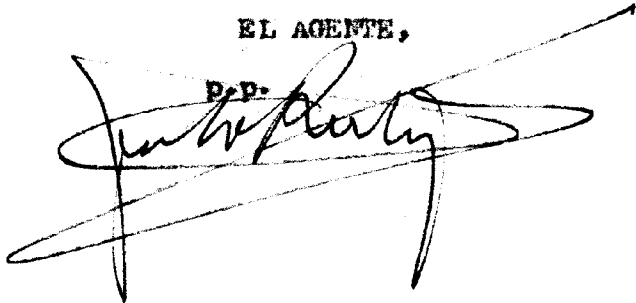
A large, stylized handwritten signature in black ink, appearing to read "Juan de la Cruz", is written over the typed name "D.P.". The signature is highly cursive and loops around the typed text.

D. Antonio Maria de Murua
Samaniego

(hoj. unica)

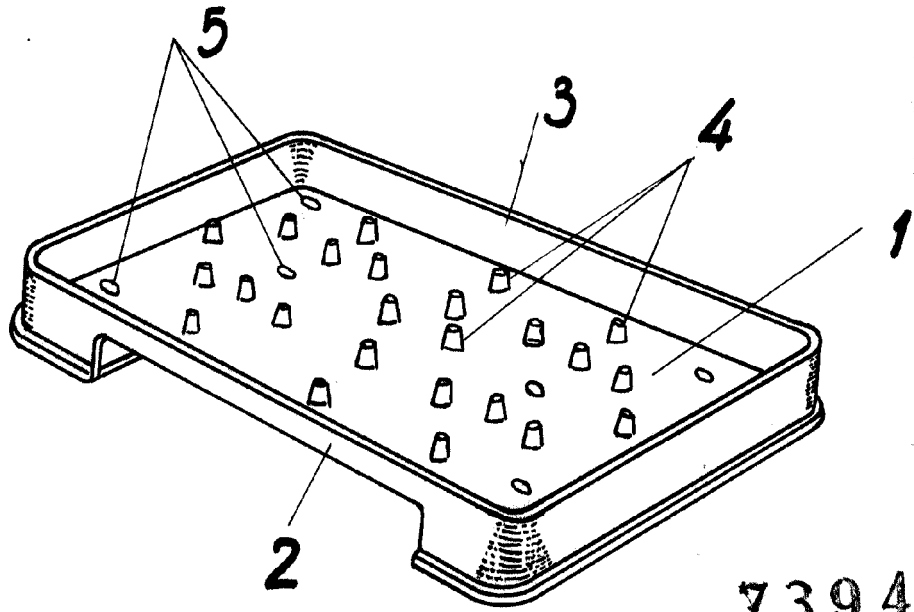

73945

fig. 1

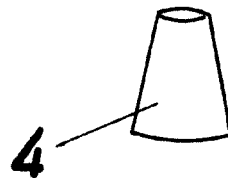

fig. 3

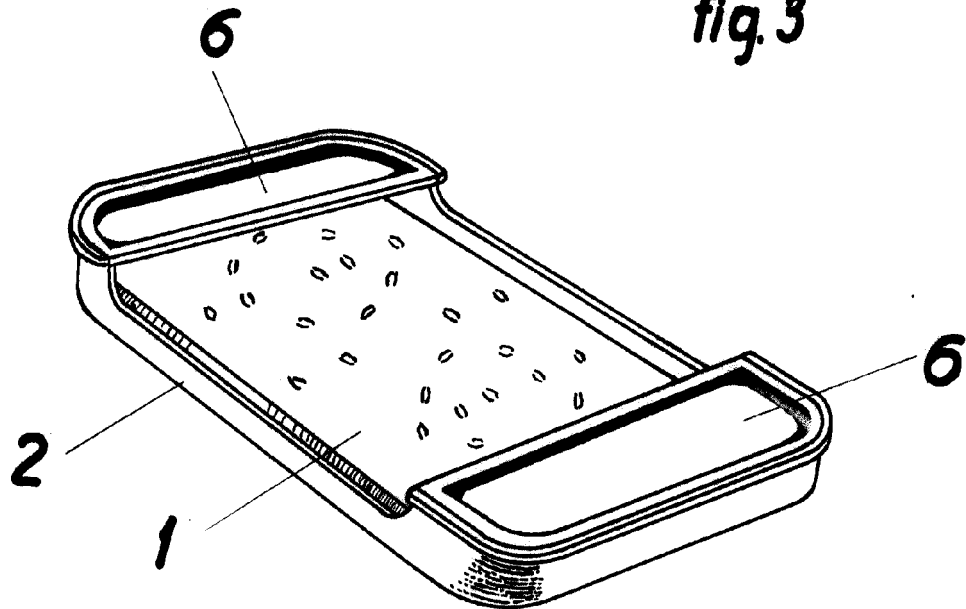

fig. 2

escala variable

Madrid, 26 mayo 1959

EL AGENTE

PP
[Handwritten signature]