

73943



73943

MODELO DE UTILIDAD

por VEINTE años

cuyo privilegio se solicita para todo
el territorio nacional y sus colonias
a favor de:

Don José RAMOS MONCIUS

de nacionalidad española y con residen-
cia en Barcelona, calle Andalucía, nº 8
por:

"LANCETA SIMPLIFICADA".

= = = = =



73943

MEMORIA DESCRIPTIVA

- Este Modelo de Utilidad se refiere, conforme indica su enunciado, a un nuevo tipo de lanceta para usos médicos, especialmente para producir pequeñas sangrías, que por su sencillez aventaja a las de aplicación similar que se conocen actualmente, las que como es sabido están formadas por un complicado mecanismo de disparo para que al reducir el tiempo en que la punta de la lanceta rompe la piel disminuir también el dolor, pero éstas resultan no sólo caras y complicadas de manejo, sino también difíciles de mantener en el grado de esterilidad necesario. Al mismo tiempo esta nueva lanceta sirve indistintamente para sangrías y para escarificaciones en la práctica de la vacunación, representando esto una ventaja más sobre las conocidas.
5. Esta nueva lanceta se caracteriza principalmente en quedar formada por una delgada lámina de acero en la que longitudinalmente se le practica un hendido, preferentemente en media caña, y uno de sus extremos se corta en forma de punta de flecha, coincidiendo el ángulo de este
10. corte con la anchura del hendido central, con lo que se logra no sólo reforzar la lanceta sino también crear la punta suficientemente punzante y rígida, por ser la lámina muy delgada y de acero.
- 15.
- 20.



73943

- Otra característica del mismo objeto es que en
25. las zonas laterales y comprendiendo parcialmente los dos bordes, se practican unos pequeños dobleces u ondulaciones que favorecen la sujeción y afianzamiento de la lanceta con la mano, ya que en caso contrario y por estar realizada en chapa muy delgada de acero, se
30. resbalaría al pretender clavar la punta afilada sobre la piel.

- Esta lanceta, se envasa en una pequeña bolsa, preferentemente transparente y hermética, en la que se esteriliza para poder ser utilizada inmediatamente de ser
35. extraída de su envase, y por tratarse de un objeto de reducidísimo coste, puede ser utilizada para una sola vez, sin que ello represente inconveniente de carácter económico.

- Para facilitar la mejor comprensión de cuanto se
40. ha indicado, se describe seguidamente la figura de la adjunta hoja de dibujos en la que se ha representado una vista en perspectiva de una lanceta, habiéndose señalado por (1) el cuerpo laminar de acero de muy poco espesor, en el cual y longitudinalmente se practica el
45. hendido (2) en forma de media caña, produciéndose el corte en forma de pico de flecha (3) que comprende la



zona central hendida, y por el otro extremo (4) se corta según una línea transversal normal a los lados. Por último en las zonas laterales (5) y (6) se le practican
50. los dobleces o labrados (7) que las irregularizan lo suficiente para que pueda manejarse la lanceta sin que se resbale entre los dedos. Por último la lanceta se mete en una bolsa que se cierra herméticamente y se esteriliza, quedando así apta para ser utilizada en cualquier
55. momento.

Descritas suficientemente las características fundamentales del objeto a que se contrae este Modelo de Utilidad, se hace constar que en el mismo se podrán introducir todas aquellas modificaciones que la experiencia y la práctica pudieran aconsejar, siempre que con
60. ellas no se cambie, altere o modifique su idea fundamental, la cual se resume y concreta en la siguiente:

N O T A

Se declaran de novedad, propiedad y utilidad para
65. todo el territorio nacional y sus colonias, las siguientes:
tes:

R E I V I N D I C A C I O N E S

1ª.- Lanceta simplificada que se caracteriza en -
quedar formada por una pieza laminar de acero de muy po-



73943

70. co espesor en la que se practica, en sentido longitudinal, un hendido que sirve de refuerzo, cortándose un extremo según una línea transversal normal a los bordes, y el otro extremo se corta en forma de pico de flecha comprendiendo este solo la zona central hendida, dotándose
75. a los lados planos del cuerpo laminar de unos pequeños -
doblecetes, preferentemente en formas de dientes, que constituyen elementos o medios antideslizantes para facilitar el manejo de la lanceta.

2ª.- "LANCETA SIMPLIFICADA".

80. Todo ello tal y como queda descrito y reivindicado en la presente memoria que consta de cinco hojas foliadas y mecanografiadas por una sola de sus caras y una hoja de dibujos que la ilustra.

Madrid, 25 de Mayo de 1.959.

P. A. de

D. JOSE RAMOS MONCLUS



Jaramba

Don José Ramos Mancus

HOJA UNICA



73943

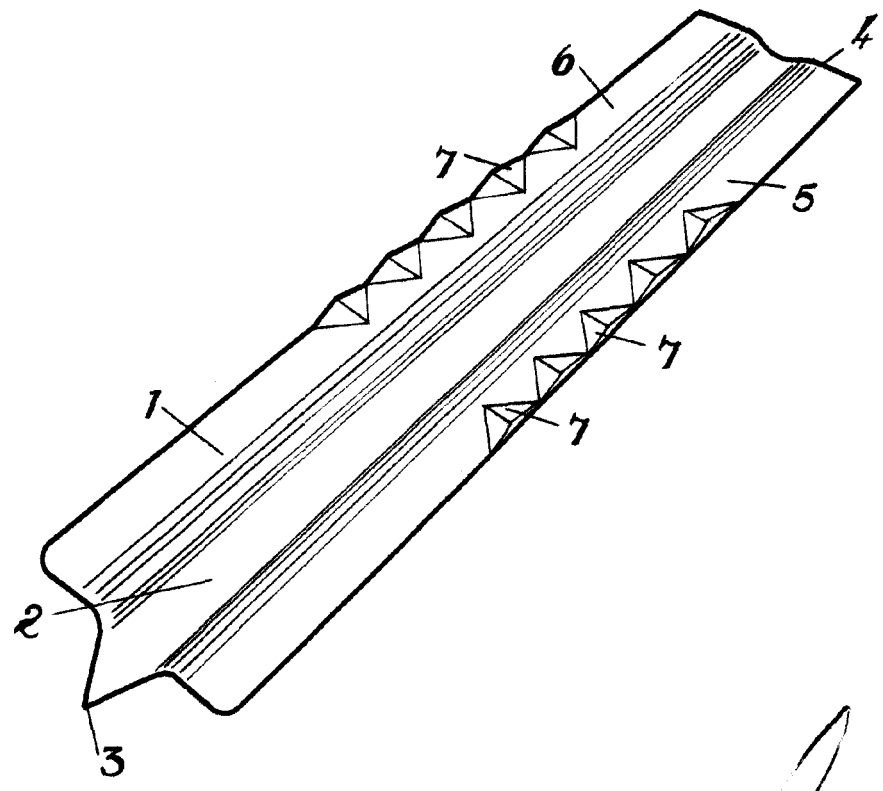

[Handwritten signature]

Escala variable