

73938



73938

MEMORIA DESCRIPTIVA

que se acompaña a
la solicitud de un

MODELO DE UTILIDAD por VEINTE AÑOS en ESPAÑA, a favor de DON
ANGEL ARBIZU IZAGA, de nacionalidad española, domiciliado en
SEGORBE (Castellón), Explanada Estación nº 3

por

"UN MARCO PERFECCIONADO PARA ESPEJOS Y SIMILARES"

73938



5 La Invención a que se refiere la presente Memoria constituye una novedad industrial con características y ventajas que la hacen merecedora del privilegio de explotación exclusiva por ella solicitado, de acuerdo con las prescripciones del Estatuto vigente sobre Propiedad Industrial de fecha 26 de julio de 1929, texto refundido publicado el 30 de abril de 1930.

10 Vamos a describir en esta Memoria un marco perfeccionado para espejos y similares que presenta características especialmente estudiadas y que representan innumerables ventajas en cuanto a su aplicación y uso se refiere.

15 Los perfeccionamientos consisten fundamentalmente en el hecho de establecer en la parte posterior del marco un rebaje perimetral y en la parte anterior un saliente que reduce sensiblemente el diámetro y constituye tope para la colocación del cristal (espejo o similar).

20 La tapa posterior la constituye un elemento circular, eventualmente en forma de aro, que se acopla en el rebaje practicado en el borde posterior del marco.

25 En un punto de su perimetro, el marco posee dos aletas ligeramente separadas y orificadas para paso de un eje que ha de unir las a una brida en U solidaria de una pinza, cuyo elemento permite el acoplamiento del marco sobre cualquier superficie saliente, a la vez que el eje de unión entre elementos permite establecer una inclinación apropiada para su uso práctico.

30 Se acompaña a esta solicitud unos dibujos en los que se representa, como un ejemplo de realización, el marco perfeccionado para espejos o similares, en distintas posiciones.

En la figura 1ª aparece de perfil, seccionado parcial-

73 93 8



35 mente. El marco -1- posee un borde interno -2- en su cara frontal y un espejo -3- en su cara posterior para acoplamiento de la tapa -4- que indistintamente estará constituida por un arco o pieza enteriza. La parte inferior está dotada de unas aletas -5- que coinciden en su posición en la pieza en U -6- solidaria de la pinza -7-. Las aletas -5- y la pieza en U -6- se unen por un eje que les permite un movimiento de giro eventual.

40 En la figura 2ª se representa como ejemplo un marco circular, y conviene hacer constar que los perfeccionamientos son igualmente de aplicación a cualesquiera otras figuras geométricas, ya que no varían en absoluto la esencia de la invención. En esta figura puede apreciarse como la pinza es utilizada para la fijación del marco a una superficie saliente.

45 Según las características descritas para el marco y su tapa, ambos elementos pueden obtenerse por moldeo o inyección en materia plástica, lo cual constituye una gran ventaja en lo que se refiere a su fácil construcción y economía.

50 Hecha la descripción precedente es necesario añadir que los detalles de realización de la idea expuesta pueden variar sin que por ello cambie la esencia de la invención, que es la que se desprende de los párrafos que anteceden y lo que se reivindica en la siguiente

N O T A

55 En resumen: El Modelo de Utilidad que se solicita ha de recaer sobre las reivindicaciones siguientes:

60 1ª.-UN MARCO PERFECCIONADO PARA ESPEJOS Y SIMILARES, caracterizado esencialmente por el hecho de estar constituido de una pieza enteriza que presenta en su borde posterior un rebaje periférico para acoplamiento de la tapa constituida,

73938



65 a su vez por una pieza enteriza y, eventualmente, en forma de aro estando dotado el borde anterior del marco de un reborde saliente que reduce sensiblemente su abertura interna; hallándose dotado el marco en un punto de su extensión de dos salientes en forma de aletas, orificadas transversalmente para paso de un eje por el que se unen a una brida solidaria de una pinza.

70 2º.- Se reivindica por último, como objeto sobre el que ha de recaer el Modelo de Utilidad que se solicita "UN MARCO PERFECCIONADO PARA ESPEJOS Y SIMILARES".

75 Todo tal y como queda descrito y reivindicado en la presente Memoria que consta de cuatro hojas escritas a máquina por una sola cara y dibujos que se acompañan.

Madrid, 25 de mayo de 1959

ALFONSO UNGRIA

73938



FIG. 1ª

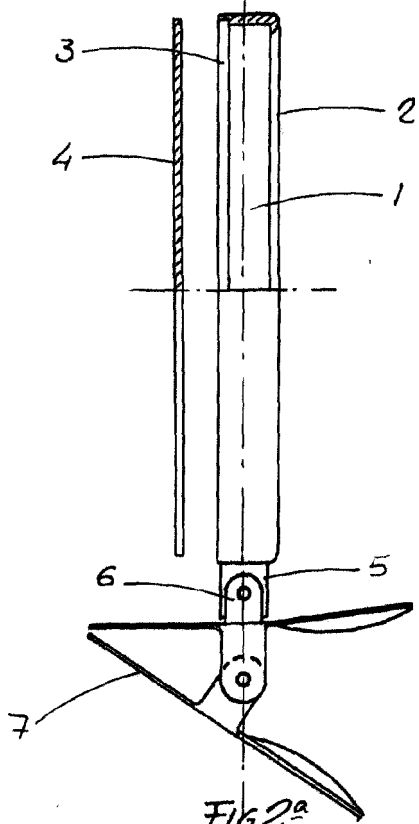
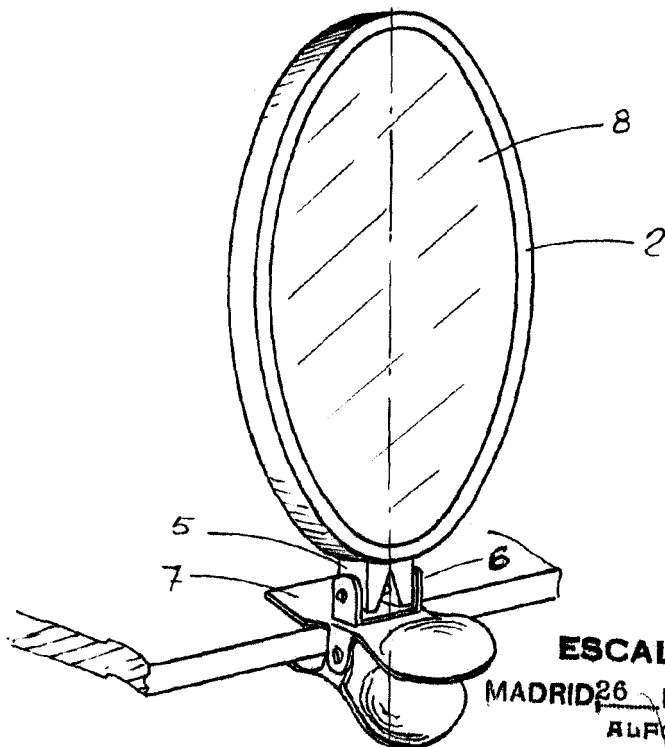

FIG. 2ª



ESCALA VARIABLE

MADRID 26 DE mayo DE 1959

ALFONSO UNGRÍA

Handwritten signature