



1 73901

M O D E L O
D E
U T I L I D A D

para "DISPOSITIVO DE PROTECCION Y CIERRE AUTOMATICO PARA EXPO
SICION DE PRODUCTOS DE PASTELERIA Y SIMILARES", a favor de Don
CARLOS GARAVENTA GROSSI, domiciliado en BARCELONA, calle de
Aragón, núm, 261.

= . =

MEMORIA DESCRIPTIVA

El presente modelo de utilidad se refiere a un dispo
sitivo de protección y cierre automático para exposición de
productos de pastelería y similares.

- El objeto de este modelo es el obtener un sistema
5. práctico que permita tener perfectamente cerrados productos a
exponer en escaparates y mostradores, los cuales pueden abrir
se y cerrar manualmente, pero de forma que por su disposición
queden aislados del exterior, o sea, que una vez efectuada la
apertura del mismo el cierre sea automático, sin tener necesi
10. dad el usuario de vigilar en absoluto la operación de cierre.

73901



5. Para ello se ha previsto que sobre una bandeja com-
portada por un pie o peana se coloque una campana de plásti-
co para su cierre, de forma que la campana, pueda desplazar
verticalmente al recibir presiones a través de una palanca
de mando, de forma que al presionar sobre la palanca, ésta
desplaza un vástago solidario de la palanca, el cual despla-
za la campana por cuyo punto central está unido, la cual cae
por su propio peso sobre la bandeja, cuando desaparece la fuer-
za exterior que actuaba sobre la palanca.
10. Con el fin de facilitar la explicación, se acompaña a
la presente memoria una lámina de dibujos en la que se ha re-
presentado un caso de realización que se cita a título de ejem-
plo.
- En los dibujos :
15. la figura 1, muestra el conjunto del dispositivo vis-
to en perspectiva,
la figura 2, muestra esquemáticamente el conjunto de
accionamiento.
20. Haciendo referencia a las figuras, es de observar que
el dispositivo se halla constituido por una peana 1, que com-
porta una bandeja 3, la cual presenta en su parte central un
casquillo de guía 7, para un vástago desplazable 6, el cual
por su extremo final retiene una campana de plástico 4, me-
diante un tornillo 5, quedando esta campana de plástico en su
posición de reposo apoyada por su periferie en todo el borde
de la bandeja.
25. Saliente por el lateral de la peana existe una palan-
ca 8, con un extremo de mando 2, la cual está articulada en
un punto 9 de la peana, permitiendo en sus movimiento de gi-
ro, que su extremo 10, empuje el vástago 6, desplazándolo.
- 30.

73901



Dicho movimiento de la palanca, girando sobre su punto de apoyo es provocado por las fuerzas exteriores que actúan sobre el extremo de mando 2, de forma que éstas en su actuación desplazan el vástago y en consecuencia la campana, a la que va el vástago unificado, siendo este desplazamiento completamente vertical al ir el vástago guiado por el casquillo 7.

Al desaparecer las fuerzas que actúan en el extremo de mando 2, el vástago y campana por su propio peso hacen girar la palanca en sentido contrario, desplazando el vástago y campana en sentido contrario o de retroceso, hasta que la campana apoye en todo el borde de la bandeja.

El modelo, dentro de su esencialidad, puede ser llevado a la práctica en otras formas de realización que difieran en detalle de la indicada a título de ejemplo en la descripción, a las cuales alcanzará igualmente la protección que se recaba. Podrá, pues, construirse en cualquier forma y tamaño, con los materiales más adecuados por quedar todo ello comprendido en el espíritu de las reivindicaciones.

= . =

N O T A

Descrito el objeto y utilidad de la invención, lo que se declara como no divulgado ni practicado en España, comprendo de las siguientes reivindicaciones :

1. Dispositivo de protección y cierre automático para exposición de productos de pastelería y similares, que se caracteriza esencialmente por comprender una peana que comporta una bandeja, con un casquillo en su parte central, a tra-



73901

vés del cual puede desplazar un vástago, cuyo extremo está alojado en el interior de la peana, el cual por su extremo superior está unido a una campana de materia plástica por su punto medio, mediante un tornillo de presión, apoyando la campana por su periferie en el borde de la bandeja.

5.

2. Dispositivo, según la anterior reivindicación, en el que se ha previsto en la peana una palanca de accionamiento saliente por su lateral, quedando al exterior un extremo de mando, que permite su giro sobre un punto de apoyo fijo en la peana, de forma que por su otro extremo empuje el vástago solidario a la campana desplazando este conjunto verticalmente hacia arriba, y retrocediendo en sentido contrario, cuando desaparecen las fuerzas aplicadas en el extremo de accionamiento en cuyo momento el peso del vástago y campana actúan sobre la palanca, obligándola a girar en sentido contrario, hasta que la campana apoya en el borde de la bandeja.

10.

15.

3. Dispositivo de protección y cierre automático para exposición de productos de pastelería y similares.

Según se describe y reivindica en la presente memoria descriptiva, que consta de cuatro hojas foliadas y escritas a máquina por una sola cara, acompañadas de una lámina de dibujos.

20.

Barcelona para Madrid, a 14 de mayo de 1.959.

CARLOS GARAVENTA GROSSI

P. a.

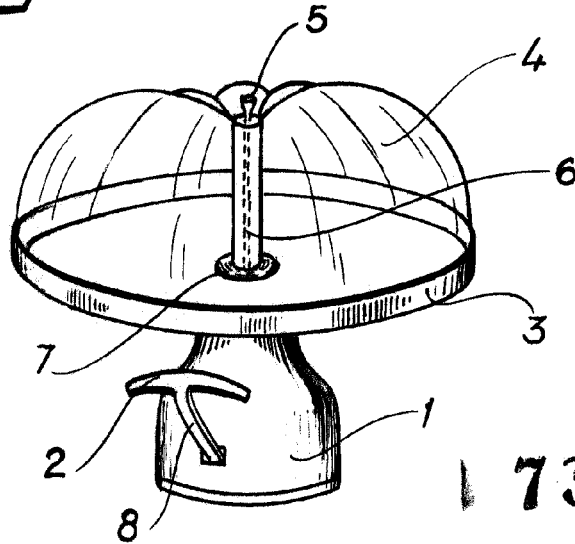
D. S.

JAMIE ISEERIN

G/.ag.

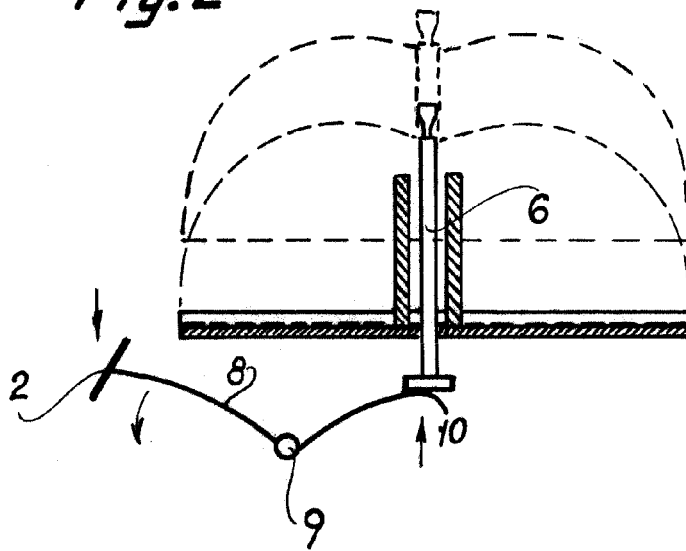


Fig. 1



73901

Fig. 2



Madrid, 1959
p.p. Jaime Isern
Atahue