

73838

MODELO DE UTILIDAD

que por veinte años, para España y sus posesiones, se solicita a favor de "ELABORACION PLASTICOS ESPAÑOLES, S.A." "EPE", domiciliada en Madrid, (España), calle de Alcalá, 10 y de nacionalidad española, por: "UN PORTA-ANUNCIOS PERFECCIONADO".

Memoria descriptiva

La presente Memoria se refiere a un porta-anuncios de pared en el que se suprime totalmente la vista del armazón de sujeción.

5

Generalmente, en los porta-anuncios

73838

de exteriores y las superficies metálicas del bastidor que quedan a la intemperie, requieren frecuentes pintados para aumentar la duración al tiempo que conseguir un aspecto estético, que de otra forma hace desmerecer del aparato.

Mediante el porta-anuncios que se preconiza, se evitan los inconvenientes antedichos, al quedar cubierta la estructura del bastidor por los mismos paneles, preferentemente de material plástico, en los que se ha obtenido la impresión deseada y que se apreciará en la noche por transparencia al iluminarse interiormente el aparato.

Otra de las ventajas fundamentales que presenta el nuevo porta-anuncios con respecto a los demás hasta ahora conocidos, consiste en la extrema ligereza de la realización, que evita totalmente la colocación de tirantes o puntales para su sujeción.

Para la mejor comprensión de cuanto antecede, se acompaña una hoja de planos en los que se representa, esquemáticamente, el porta-anuncios perfeccionado, realizán-

73838

dose a continuación y con referencia a los mismos dibujos, una detallada descripción de su constitución.

35

En la figura primera, una vista del mismo aparato.

En la figura segunda, una vista del mismo, precisamente por el costado de sujeción.

40

En la figura tercera, una vista en la que se aprecia la forma de colocación de los paneles sobre la barra de sujeción.

45

Según queda representado, (1) es una barra tubular que queda recibida al muro o paramento (2), disponiendo en la región central, de dos travesaños de pletina (3) soldados en cuyas extremidades apo

50

ya un recuadro de pletina ligera (4) sobre el que apoyarán los paneles transparentes (5) que constituyen los anuncios a exhibir, al tiempo que las caras externas del aparato, y que están unidas entre si mediante pequeños tornillos con tuerca o medio de sujeción semejante, con la particulari

55

dad de que los paneles disponene de sus bor

73838

des plegados a 90° formando una pestaña, teniendo uno de los paneles, esta pestaña con otra vuelta de la misma angulación y que oculta la unión entre ambos.

60

En uno de los laterales, los paneles quedan rebajados en media caña cada uno según se representa con la nota (6) para abarcar perfectamente la barra cilíndrica de sujeción de aparato al muro o pared, la cual presenta en las inmediaciones de dicha unión, un taladro para paso del cable conductor de la energía eléctrica que hará funcionar los elementos de iluminación que se prevengan en el interior del aparato y, precisamente, sujetos a la barra central (1) y a los travesaños (3) pudiendo consistir estos aparatos en simples bombilas, o bien en tubos luminosos.

65

70

75

80

Descrita suficientemente la naturaleza y objeto del presente aparato porta-anuncios, se hace constar que las dimensiones, materiales, y en general, cuanto sea accesorio o secundario, podrá ser variable siempre que ello no altere, cambie o modifique la esencialidad propuesta.

73838

N O T A

El Modelo de Utilidad que se solicita por veinte años para España y sus posesiones, habrá de recaer sobre "UN PORTAANUNCIOS PERFECCIONADO" de acuerdo

85 con las siguientes

REIVINDICACIONES

1ª.- "UN PORTAANUNCIOS PERFECCIO-

NADO", esencialmente caracterizado por

disponer de una barra central cilíndrica

90 y hueca que asoma al exterior y cuya ex-

tremidad queda recibida a la pared o muro,

disponiendo dicha barra que queda en posi-

ción perpendicular a la pared de dos tra-

vesaños a su vez perpendicular a la barra,

95 quedando convenientemente unidos ambos

por su centro, a la barra y sustentando a

las extremidades libres, un marco de la

misma forma, que haya de tener exteriormen-

te el aparato.

100 2ª.- "UN PORTAANUNCIOS PERFECC-

CIONADO", según anterior reivindicación y

caracterizado porque los paneles externos

de cierre del aparato en todas sus caras,

lo constituye los mismos paneles transpa-

rente que comportan en una de sus caras la

105 leyenda o muestra a anunciar, teniendo cada

73838

uno de estos paneles forma de batea y
acoplándose con las concavidades enfren-
tadas formando un espacio hueco en el
que se aloja el armazón y los elementos
110 de iluminación interna que serán provis-
tos de la energía eléctrica necesaria a
través de un cable que discurre por el in-
terior de la barra central de sujeción y
fijación a la pared en las inmediaciones de
115 la cual se ha practicado un taladro para
paso del mencionado cable.

3ª.- "UN PORTAANUNCIOS PERFEC-
CIONADO" según anteriores reivindicacio-
nes y caracterizado por disponer cada uno
120 de los paneles en la zona correspondiente a
la unión con la barra, de un rebaje en me-
dia caña en cuya parte interna queda alo-
jada la misma.

4ª.- "UN PORTAANUNCIOS PERFEC-
CIONADO".
125

Según queda sustancialmente
descrito y reivindicado en la presente memo-
ria descriptiva que consta de seis hojas
foliadas y mecanografiadas por una sola ca-
rra a la que se acompaña una hoja de planos
para su mejor comprensión.

Madrid, veintidos de mayo de
mil novecientos cincuenta y nueve.

CARLOS BALLESTERO

P.P.

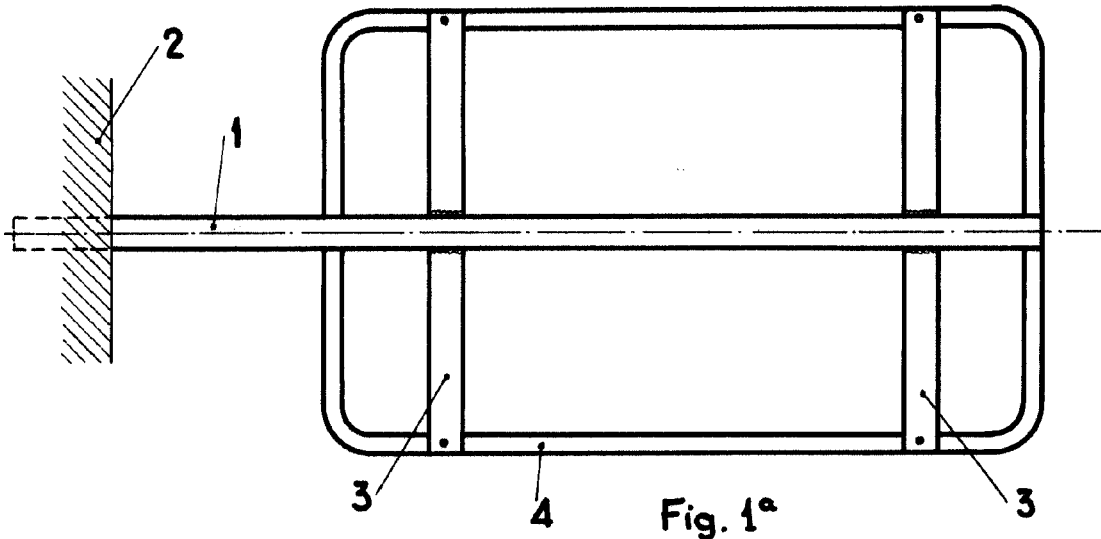

Fig. 1ª

85824

73838

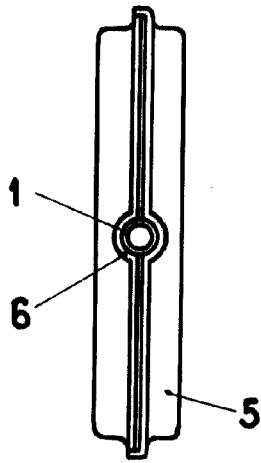

Fig. 2ª

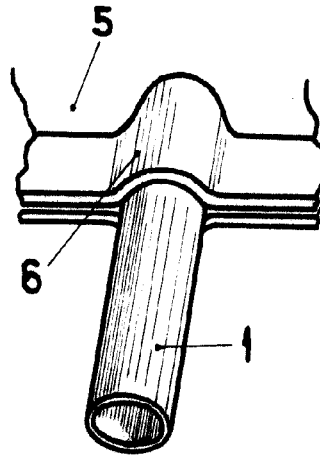

Fig. 3ª

Escala variable
Madrid 22 MAY 1959

CARLOS BALLESTERO
P.P.