

73830

8 MAY



73830

MODELO DE UTILIDAD

por 20 años

por "UN JUGUETE CINEMATOGRAFICO", a favor de
D. Carlos Obregón Roldán, de nacionalidad española,
domiciliado en Barcelona, Brusi, 92, 2ª, 3ª.

=====

MEMORIA DESCRIPTIVA

Se describe en este Modelo de utilidad, un juguete cinematográfico de muy simples características y gran originalidad, ya que reproduce la sensación cinematográfica de sucesión de imágenes de manera fiel, permitiendo con el uso de un aparatito de pequeñas dimensiones y de fácil manejo, la contemplación de escenas animadas.

Esencialmente consiste en un soporte alar-



73830

gado dotado de un visor óptico al cual puede pasar la cinta cinematográfica impulsada por un tambor movido por manivela y guiada por una placa deslizante y un pequeño fleje, existiendo un saliente que impide 5. el retroceso de la cinta. La contemplación del paso de la cinta a través del visor, produce una sensación visual equivalente a la de una escena animada.

Para su mejor comprensión, se adjuntan a título de ejemplo, unos dibujos representativos de 10. tres vistas en perspectiva de un juguete realizado de acuerdo con el presente Modelo.

Según tales figuras, este juguete consiste esencialmente en una empuñadura -1- que en su parte superior posee el visor óptico -2-, con una envolvente 15. anatómica -3- para apoyar el ojo, existiendo la abertura -4- opuesta a -2-, y las guías laterales -5- y -6- por las que discurre una pieza laminar -7- que guía la cinta cinematográfica -8- dentro de la ranura -9- con ayuda de un fleje -10-. La cinta -8- es impulsada por una rueda dentada -11- montada en el tambor 20. -12- y movida por una manivela -13-.

El tambor -12- lleva asimismo una uñita -14- para el guiado de la cinta -8-.

Adyacente a la ranura -9-, existe el saliente 25. -15-, que se introduce en los orificios de la cinta -8-, provocando la sucesión intermitente de imágenes e impidiendo su retroceso.

Todo cuanto no afecte, altere, cambie o modifique la esencia del juguete cinematográfico anteriormente descrito, será variable a los efectos del 30. presente Modelo.



- 3 -

N O T A .

73830

Se reivindica como objeto de este registro por Modelo de utilidad:

5. 1.- Un juguete cinematográfico, caracterizado por consistir en un soporte alargado que lleva un visor óptico rodeado de una envolvente anatómica, frente al cual es susceptible de pasar una cinta cinematográfica convenientemente guiada, impulsada por medios manuales anexos al mismo soporte.
10. 2.- El propio juguete de la reivindicación anterior, caracterizado porque los lados del soporte adyacentes al visor óptico, se constituyen en guías para una pieza laminar de guiado de la cinta, la cual puede discurrir por el interior de una rama del soporte
15. y es impulsada por una rueda dentada montada en un tambor y movida por una manivela, existiendo un pequeño saliente en el soporte, susceptible de introducirse en los orificios de la cinta.

20. Sean cuales fueren las circunstancias que concurren en la esencialidad del Modelo definido en las anteriores reivindicaciones, cuyo objeto es:
3.- "UN JUGUETE CINEMATOGRAFICO".

25. Consta la presente memoria de tres hojas foliadas, mecanografiadas por una sola cara y del dibujo adjunto.

Barcelona, ocho de mayo de mil novecientos cincuenta y nueve.

P.A. de D. Carlos Obregón Roldán,

L. DURAN
P. P.



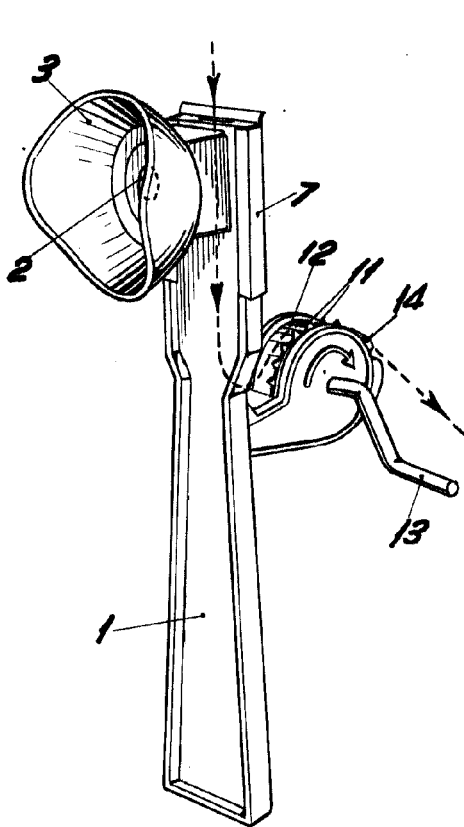

Fig. 1

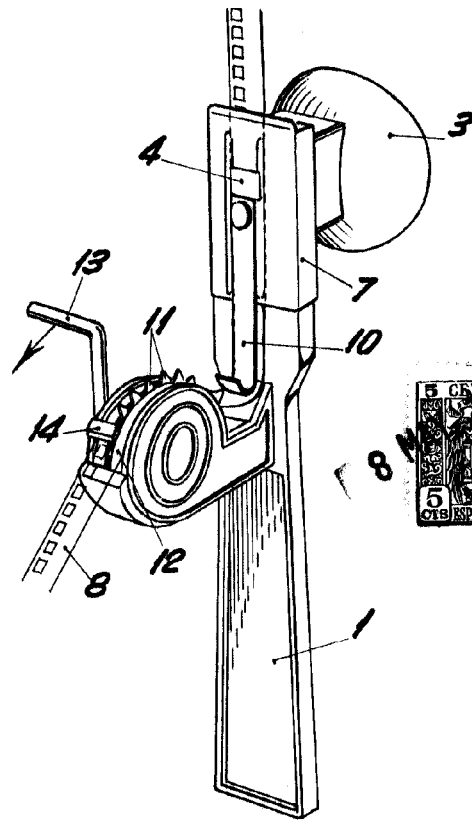

Fig. 2

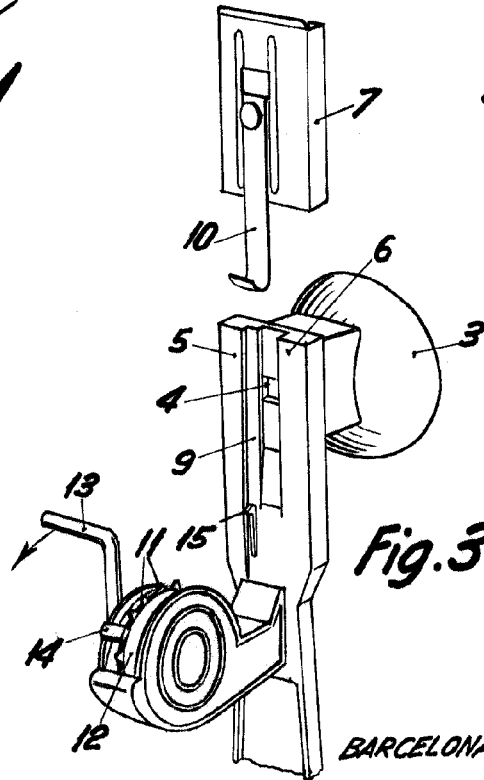

Fig. 3

73830

BARCELONA, 8 MAYO DE 1959

L. DURAN

P.P.H.

ESCALA VARIABLE