



738 2321



10

a punto se realiza rápidamente por función eléctrica y está provista de una variedad de cabezas recambiables, tales que las conocidas por "pata decabra", ruleta, o para suela de señoras con extensible, suela de caballero, etc., que se acoplan fácilmente a un mango especial para su utilización según las necesidades. Todo ello significa una notable simplificación del trabajo con importante economía de tiempo.

15

Por el indicado objeto se solicita el correspondiente privilegio de MODELO DE UTILIDAD, conforme y al amparo del vigente Estatuto sobre Propiedad Industrial, a fin de garantizar a favor del recurrente el derecho a la explotación exclusiva del mismo en toda España y posesiones.

20

A continuación se hará una descripción completa de la herramienta aludida con referencia a los planos que se acompañan, en los cuales se representa, a simple título de ejemplo, no limitativo, una forma preferente de realización, susceptible de todas aquellas modificaciones de detalle que no alteren fundamentalmente sus características esenciales.

25

En dichos dibujos:

La fig. 1.- Ilustra una vista de conjunto de la herramienta que tiene acoplado una cabeza para lujar en calzados de caballero.

30

Las figs. 2 á 5.- Muestran los diferentes tipos de cabezas recambiables para los diferentes trabajos de lujar.

Según el ejemplo de ejecución representado, la herramienta preconizada está integrada por una empuñadura(1) con un taladro axial a lo largo del cual pasan los cables de la conexión eléctrica(2) que actúa sobre una resistencia eléctrica (3) sobre un elemento tubular(4) quedando protegido este conjunto por un manguito(5).

35

Se han previsto una serie de cabezas ó útiles calentadores, de diferentes perfiles según su uso(6) cada uno de los cuales presentan superiormente un vaciado(10) del que parte

40



45

un espárrago(7) a modo de hacer posible un machihembrado recíproco entre el mango y el calentador. A este efecto, el extremo del manguito(5) penetra en el vaciado(10) del calentador y el espárrago(7) de éste, inserta en el elemento tubular(4), asegurándose la debida retención por medio de unos tornillos(8) a través de los orificios roscados(9) de las cabezas(6).

50

La forma dimensiones y materiales podrán ser variables y en general, cuanto sea accesorio y secundario, siempre que no altere, cambie o modifique la esencialidad del objeto que se describe.

55

Los términos en que queda redactada esta Memoria son ciertos y fiel reflejo del objeto descrito, debiéndose tomar con carácter amplio y nunca en forma limitativa.

N O T A

EL MODELO DE UTILIDAD, que se solocita recaerá sobre las particularidades características de las siguientes reivindicaciones:

60

1ª.- Herramienta eléctrica para lujar, con utilizations múltiples, propia para talleres de zapatería, caracterizada por comprender una empuñadura con un orificio axial por el que pasa una conexión que actúa sobre una resistencia establecida en un elemento tubular, cuyo conjunto queda dispuesto en el extremo de trabajo de dicha empuñadura y protegido por un manguito envolvente.



65

2ª.- Herramienta para lujar según la reivindicación primera, caracterizada por haberse previsto una serie de cabezas-calentadores recambiables de diferentes perfiles según su empleo peculiar, cada uno de los cuales tiene practicado por arriba un vaciado del que parte un espárrago a modo de hacer posible el machiembredo recíproco entre el mango y el calentador.

3ª.- Herramienta según las reivindicaciones anteriores caracterizada porque en dicho machiembredo recíproco el extremo del manguito envolvente penetra en el vaciado del calentador en tanto que el espárrago de éste inserta en el citado elemento tubular, asegurándose la debida retención de ambas partes por medios de aprieto adecuados.

4ª.-"HERRAMIENTA ELECTRICA PARA LUJAR CON UTILIZACIONES MULTIPLES PROPIA PARA TALLERES DE ZAPATERIA".

-----

Todo según queda expuesto en la precedente Memoria que consta de cuatro hojas foliadas y mecanografiadas por una sola cara y hoja de dibujos que a la misma se acompaña.

Madrid, 21 de Mayo de 1.959.

Por autorización del interesado. -

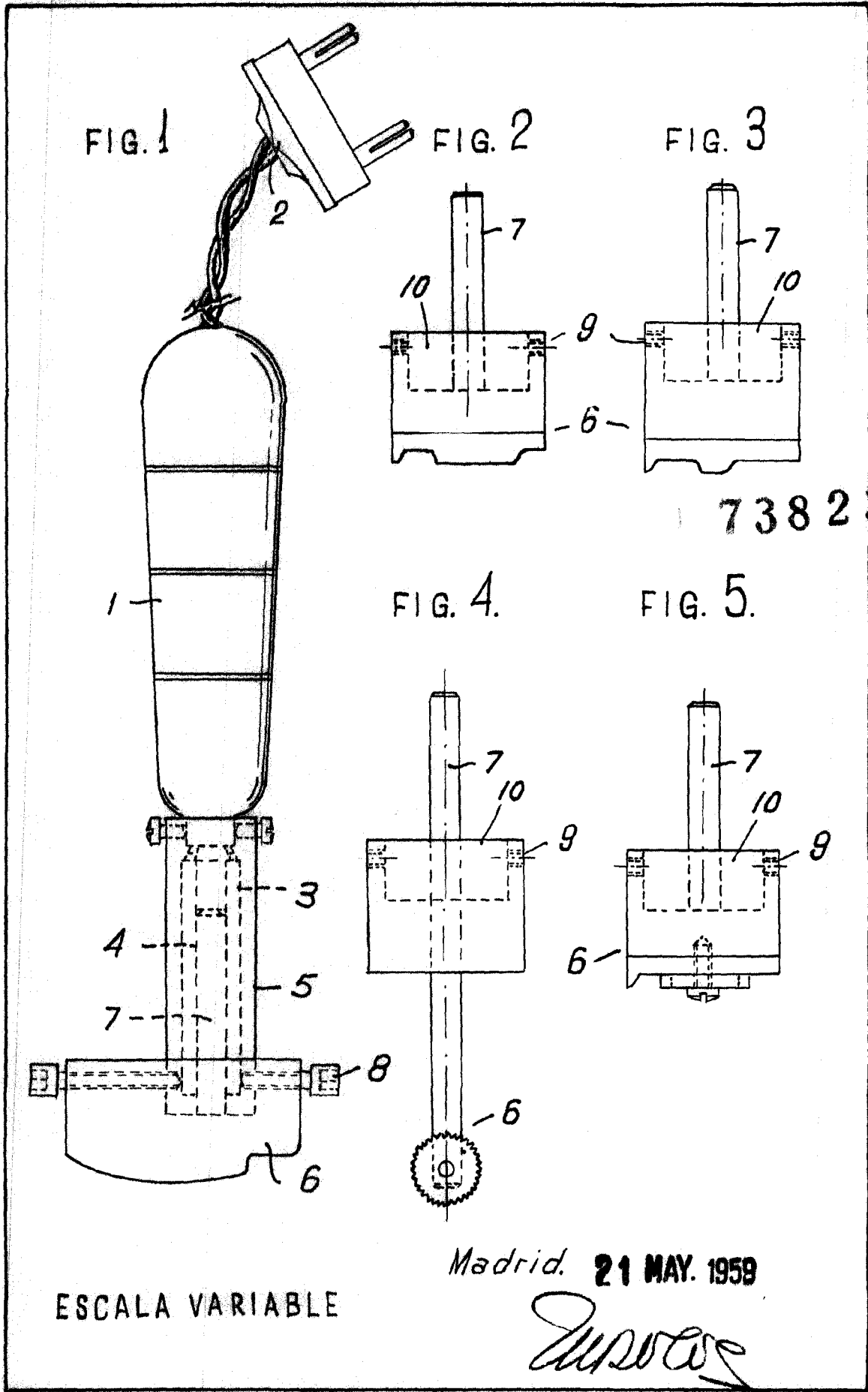

73823

ESCALA VARIABLE

Madrid. 21 MAY. 1959

*[Handwritten signature]*