



73808

MODELO DE UTILIDAD

Que por 20 años para España y sus Posesiones, se solicita a favor de DON FERMIN DELGADO RODRIGUEZ, de nacionalidad española - residente en LOS SANTOS DE MAIMONA (Badajoz), calle Dr. Fernandez Santana núm. 2, por: NUEVA VIGA PREFABRICADA DE HORMIGON ARMADO O PRETENSADO. - - - - -

- Memoria descriptiva -

El presente modelo de utilidad, se refiere a una nueva viga prefabricada, cuyo registro y protección en territorio español trata de obtenerse de acuerdo con lo establecido en la legislación vigente sobre Propiedad Industrial, la que por sus características y ventajas, según se describe a continuación, la sitúan a la cabeza de todas sus similares existentes hoy en el mercado.

Para mayor comprensión de la viga que nos ocupa adjuntamos a esta memoria una hoja de planos en la que podemos apreciar en la Fig. 1ª una sección de la misma y en la 2ª Fig. una perspec-

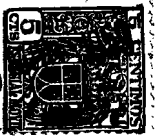

tiva de la misma, apreciando en esta la disposición de las barras de hierro que componen una armadura, con sus correspondientes estribos colocados a la distancia conveniente, así como una vista de está totalmente terminada y cubierta por el hormigón.

15

20

25

La viga en que fundamos el nuevo modelo de utilidad, consiste en disponer de una armadura interior Figs. 1 y 2. Esta armadura esta compuesta por tres barras de hierro del calibre que se desee, según calculos de resistencia, una colocada en su parte superior y dos en la parte inferior Figs. 1 y 2 a, que forman un solo cuerpo rigido y consistente al ser unidas estas por estribos tambien de hierro Figs. 1 y 2 b colocados a distancias convenientes en su sentido longitudinal, por tanto estos estribos terminan la formación de la armadura interior de la viga dando a esta una rigida solidez, además de una gran economía en relación con la resistencia que nos proporciona.

30

Una vez confeccionada esta armadura o estructura metálica, queda dispuesta para colocarla en el encofrado dispuesto para fabricación, mediante los procedimientos conocidos y hoy en uso, y una vez fraguada la masa o dosificación de hormigón, esta queda perfectamente terminada dando una gran seguridad de potencia y resistencia.

35

Descrita suficientemente la naturaleza y objeto de esta solicitud de modelo de utilidad, se declara, que los puntos cuya explotación exclusiva se solicita por 20 años en España, estan comprendidos en las siguientes Reivindicaciones

40

1ª.- Nueva viga prefabricada de hormigón armado o pretensado, caracterizada por alojar en su interior una armadura o estructura, formada por tres barras colocadas convenientemente una en la parte superior y dos paralelas en la inferior que son unidas a su vez por unos estribos que equidistantemente separados a lo largo de la viga forman una estructura rigida y de gran consistencia.

2ª.- NUEVA VIGA PREFABRICADA DE HORMIGON ARMADO O PRETENSADO. - - -

Consta la presente memoria descriptiva de dos hojas numeradas y mecanografiadas por una sola cara a las que se acompaña una hoja de

planos para su mejor comprensión.

73808

20M



Madrid, 20 de mayo de 1.959.-

Estrella de la Torre
[Handwritten signature]

FIG. 1

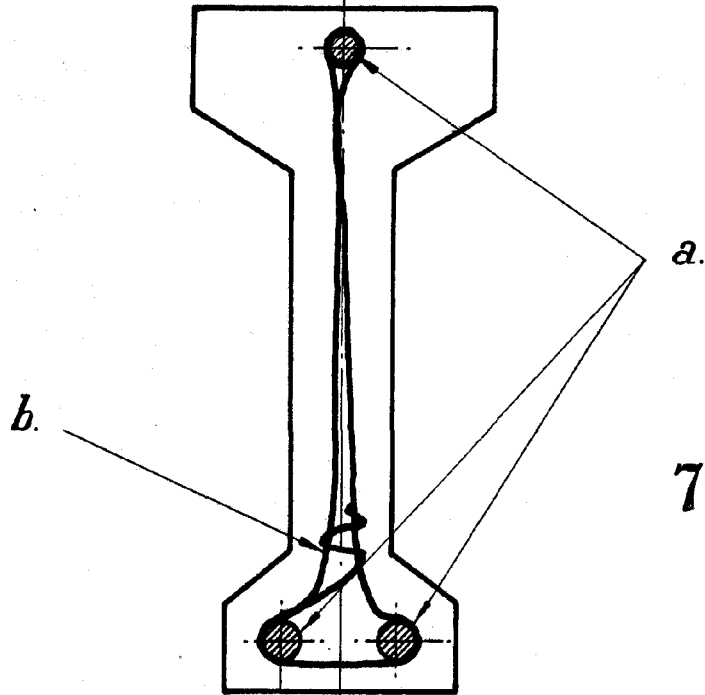

20



73808

FIG. 2

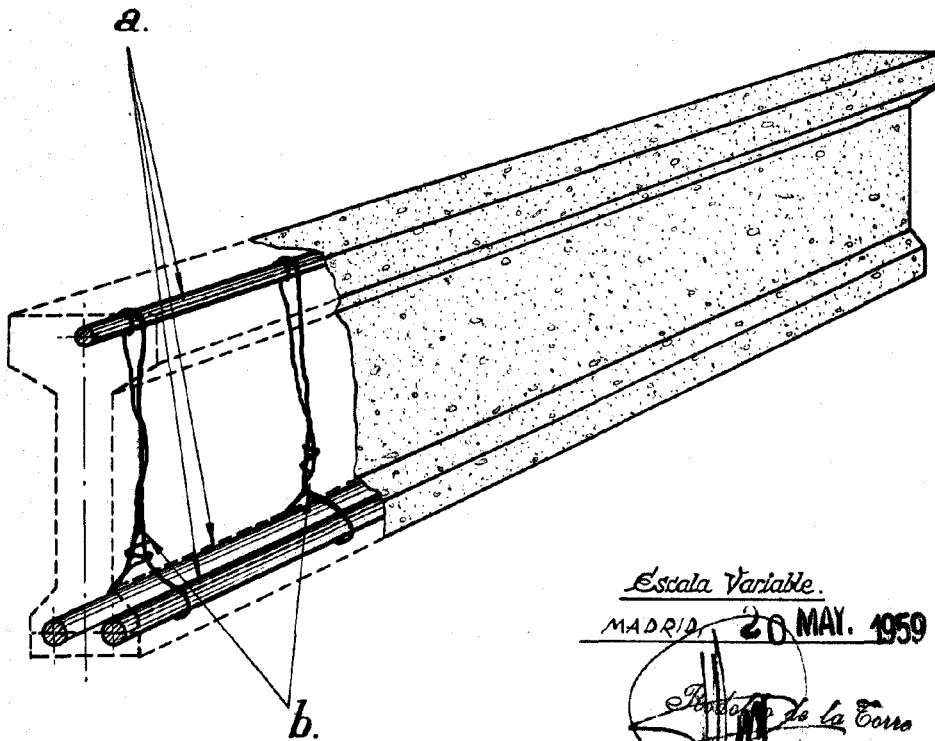

Escala Variable.

MADRID, 20 MAY. 1959

Fermin de la Torre
A. D.

La Torre