

73780

M O D E L O  
D E  
U T I L I D A D

a favor de Don JOSE AUDET PUNCERNAU, de nacionalidad española, residente en Barcelona, calle Pedro IV, 345, int., por "BISAGRA PARA COCHES-SILLA, COCHES-CUNA Y SIMILARES".

- . -

MEMORIA DESCRIPTIVA

La presente invención se refiere a una bisagra para coches-silla, coches-cuna y similares, de constitución sencilla y sólida, que se caracteriza por su facilidad de montaje y seguridad de sujeción en las diversas posiciones que permite dar a los elementos por ella articulados.

La bisagra indicada consiste esencialmente en un conjunto de dos piezas, fijable una al asiento y la otra al respaldo, las cuales quedan enlazadas entre sí por una tercera que, sirviendo de gúfa a la fija al res-

73780



- paldo, queda articulada a la correspondiente al asiento. La pieza fija al respaldo presenta en su extremo inferior una uña que es susceptible de ser introducida en una de las muescas previstas en una abertura arqueada practicada sobre la otra. Dichas muescas determinan las respectivas posiciones estables entre ambas piezas, que son mantenidas por medio de un resorte que enlaza la pieza guía con la portadora de la uña, tendiendo a mantener introducida a la uña, permanentemente, en una de las muescas.
- 5.
- 10.

- Para la mejor comprensión de cuanto se indica en la presente memoria descriptiva se acompaña un dibujo en el que, tan sólo a título de ejemplo, se representa un caso práctico de realización de una bisagra de características iguales a la del objeto de la invención.
- 15.

- En dicho dibujo la figura 1 muestra una vista en alzado lateral, estando la uña introducida en la muesca extrema correspondiente a la posición de plegado; la figura 2 una vista en planta en la posición representada en la figura anterior; la figura 3 una vista análoga a la de la figura 1 en la que por distensión del resorte queda la uña fuera de la muesca para poder bascular el respaldo y llevarlo a las otras posiciones; y la figura 4 una vista asimismo en alzado lateral en la que se observa en línea de trazos la posición de máxima apertura de la pieza correspondiente al respaldo y en línea continua una de las intermedias; y por último la figura 5 muestra una vista en alzado posterior seccionado.
- 20.
- 25.





73780

5. -4- se zafe de la muesca -6- en que esté introducida y entonces hacerla bascular, junto con la gufa -7- en la que se desliza a corredera, alrededor del pasador -9-, como eje de giro del conjunto, hasta que ocupe la posición que se desee.

La sujeción de la bisagra se realiza por medio de tornillos que fijen sus ramas a los bastidores o marcos de los elementos que deban articular.

10. Se comprende que serán independientes del objeto de la invención los materiales empleados en los diferentes elementos constitutivos de la bisagra, así como la forma y dimensiones, tanto absolutas como relativas, de los mismos y, en general, todo cuanto no afecte a su esencialidad.

- . -

#### N O T A

15. Se reivindica como objeto del presente modelo de utilidad:

20. 1. Bisagra para coches-silla, coches-cuna y similares, que consiste esencialmente en dos piezas, una de las cuales se fija al asiento y la otra al respaldo, las cuales quedan enlazadas entre sí a través de una tercera articulada sobre la fija al asiento y sobre la que se gufa la correspondiente al respaldo, la cual termina en su extremo interior en una uña susceptible de introducirse



73780

en una serie de muescas previstas en una abertura en forma de sector circular, cuyas muescas determinan las respectivas posiciones estables entre ambas piezas, las cuales son mantenidas por un resorte que enlaza la pieza guía y la varilla portadora de dicha uña, tendiendo a mantener a ésta permanentemente introducida en aquellas muescas.

5.

2. Bisagra para coches-silla, coches-cuna y similares.

10.

La presente memoria descriptiva consta de cinco hojas foliadas, escritas a máquina por una sola cara.

Barcelona, a 6 de mayo de 1959.

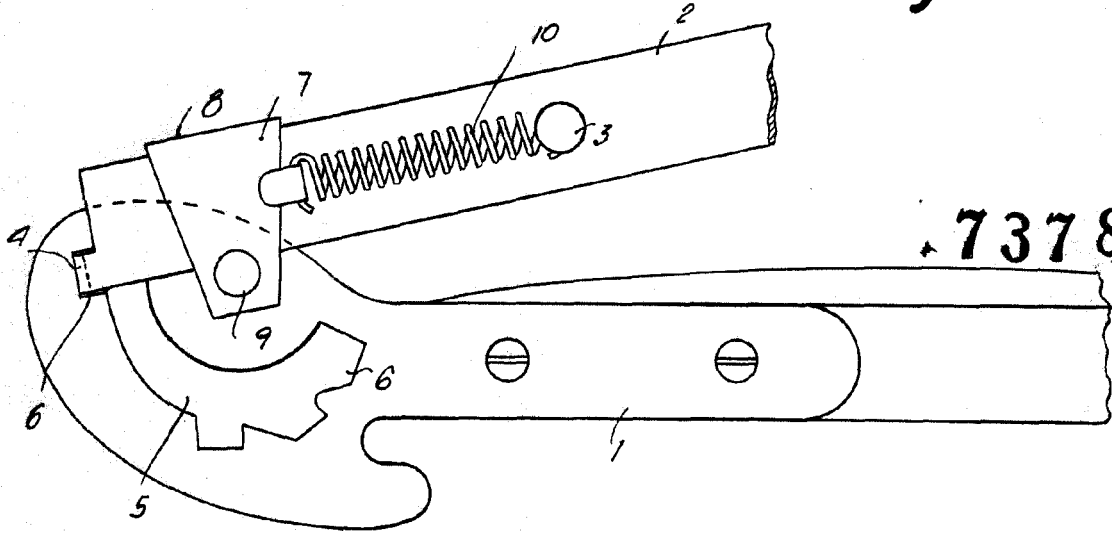
José AUDET PUNCERNAU

p.á.

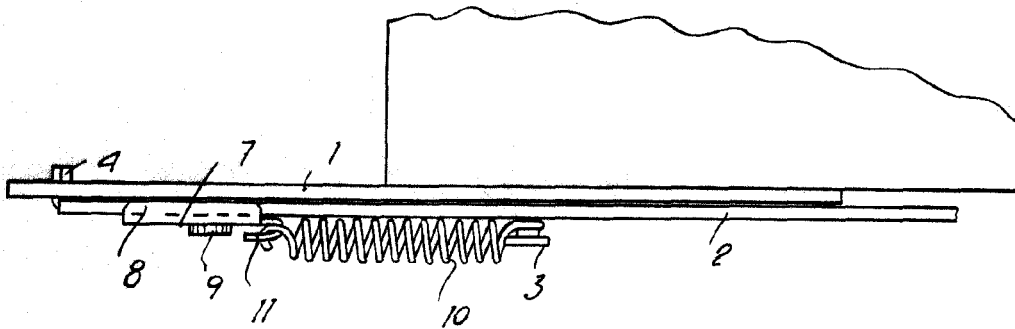




**Fig. 1**

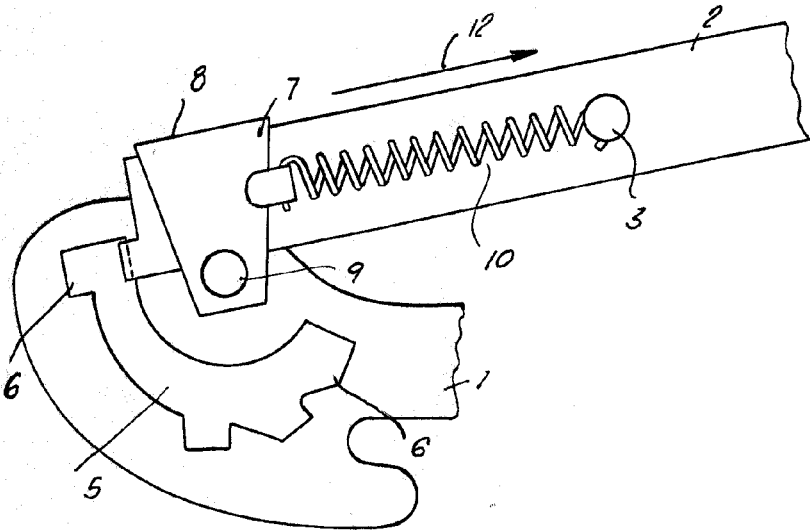


**Fig. 2**



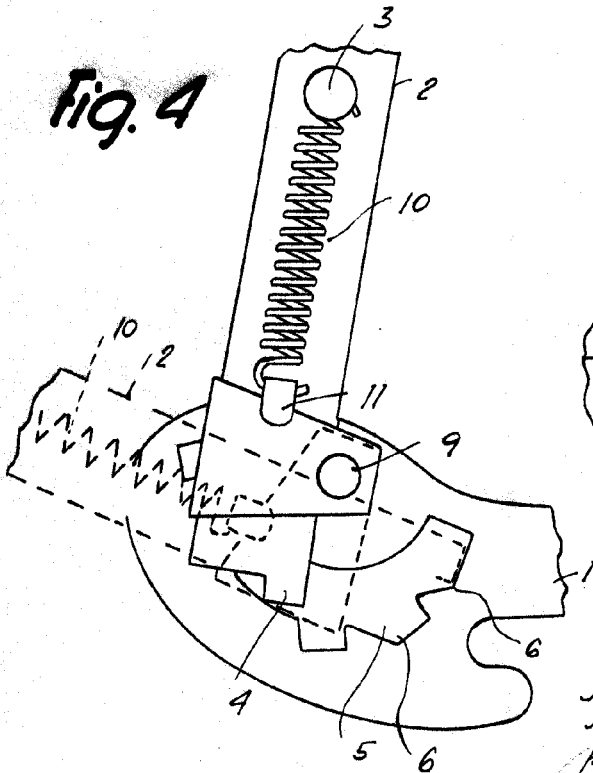
Barcelona, 6 Mayo 1959  
José Audet Puncernaú

*J.A.*

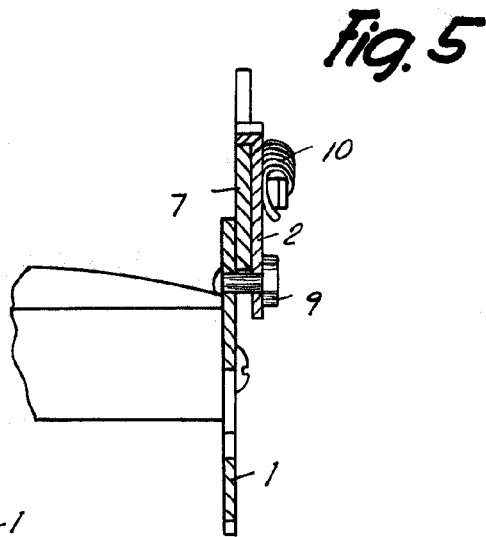


**Fig. 3**

73780



**Fig. 4**



**Fig. 5**

Barcelona, 6 Mayo 1959  
Jose Audet Puncerrau  
p. a.

0915