

73757



MODELO DE UTILIDAD

que por veinte años para España y sus posesiones, se solicita a favor de D. Nicolás TOBAJAS Bonilla, de nacionalidad española, domiciliado en Zaragoza (España), Pignatelli, 81 por: "JUEGO DE MESA Y ASIENTOS PLEGLABLES PARA CAMPO Y PLAYA"

Memoria descriptiva

En los periodos de vacaciones en los cuales se hace vida al aire libre, tanto en el campo como en la playa, conviene disponer de mesas y asientos que pueda ser fácilmente retirados durante la noche o en casos de llu-



73757

via, no solamente por el deterioro que pueda ocasionarles ésta, sino también para que no queden utilizados hasta su perfecto secado.

10

Existe gran número de mesas y asientos plegables, e incluso algunos agrupan en juego ambos muebles, pero su plegado general es muy engorroso y lento y, por ello, no rinden el servicio que se les reclama de facilitar una pronta retirada, por lo que su plegado solo tiene utilidad para el transporte a largas distancias, pero no cuando se requiere rapidez, como en los casos de tormenta, por ejemplo, en que la lluvia sobreviene impensadamente.

15

20

Teniendo esto en cuenta, se ha ideado y realizado el juego de mesa y asientos plegables para campo y playa que constituye el objeto de la presente Memoria descriptiva y una de cuyas posibles formas de realización se representa en los dibujos adjuntos en un ejemplo aclaratorio sin carácter limitativo.

25

30

La figura 1ª muestra el dispositivo abierto para su uso por dos personas,



73757

permitiendo apreciar sus principales características.

La figura 2ª es otra vista del dispositivo plegado.

35 Y la figura 3ª, finalmente, le muestra parcialmente plegado, esto es, para ser utilizado tan solo por una persona.

40 Está constituido fundamentalmente por una armadura que adopta la forma ordinaria de las escaleras de madera articuladas a bisagra, pero en la cual cada pareja de bancos (1), unida por las bisagras (2) está unida a su vez por el pedazo superior (3) y el inferior (4), que
45 han sido sustituidos por listones de sección rectangular unidos mediante espigas (5) a los bancos (1) en que penetran.

50 En la cara interna de éstos van enfrentados unos orificios ciegos en los que penetran, en forma que puedan servirle de cojinete, unos listones (6) sobre los que apoyan firmemente unidos unos tableros (7) que constituyen los asientos, en cuya cara inferior llevan, en forma mó-
55 vil, unos listones (8) provistos en su

73757



parte inferior de unas muescas angulares (9) con las que apoyan en posición oblicua sobre el peldaño inferior (4), dando firmeza al asiento (7) para resistir el peso de la persona que lo ocupe.

60 El tablero de la mesa (10) va firmemente unido a una barra giratoria (11) en igual forma que los asientos (7) a las barras (6), sobre la que puede alzarse y abatirse, descansando en este caso sobre otra barra (12) dispuesta en el otro par de banzos a la altura precisa para mantener la perfecta horizontalidad, y al alzarse va guiado en su movimiento

65 por unas espigas dispuestas en los costados del tablero (10) que se deslizan por unas correderas y guías (13) practicadas en la cara interna de los dos banzos del par, cuya longitud será la suficiente para que el tablero quede vertical y situado entre ellos al plegarse.

75 Una lona rectangular (14) y va fijada por su centro a una barra (15) que queda pinzada entre las dos partes de la armadura, provistas al efecto de

80

73757

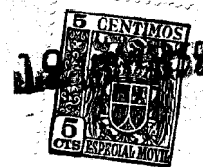

unos cortes semicirculares (16) y cada extremo apoya sobre la base una armadura en U (17), cuyas dos ramas rematan en espigas que penetran en cajeados ciegos practicados en la cara anterior de los bancos, sirviendo así de toldo complementario del juego mesa-asiento.

Para plegar el dispositivo se levantan los dos asientos, se alza el tablero de la mesa, deslizando por las guías-correderas según se van unido los dos pares, y se sacan de sus alojamientos los extremos de las armaduras en U, retirándose fácilmente la barra soporte central del toldo al quedar plegadas las dos partes por el juego de la bisagra e inversamente se procederá para la abertura, ya total, ya tan solo de la mitad, según se representa en la figura 3ª, es decir, que puede adoptar las tres posiciones representadas.

En tales condiciones es rapidísimo el plegado total y fácil el transporte a cubierto, así, como recíprocamente, la apertura e instalación en el lugar



73757

110 elegido, ventajas que constituyen una verdadera novedad, uniéndose a ellas la economía de producción, dado el material empleado y que no requiere herramientas especiales ni moldes, que encarecen tanto toda fabricación.

115 Claro es que el ejemplo de realización descrito y representado podrá variar en detalles secundarios de materias, forma y dimensiones, sin que tales alteraciones supongan pérdida de sus características esenciales según quedan expuestas.

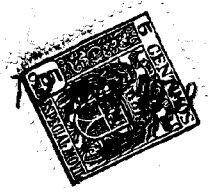

NOTA 73757

1ª.- "JUEGO DE MESA Y ASIENTOS PLE-

GABLE PARA CAMPO Y PLAYA" que se caracte-
riza porque se forma con una armadura se-
mejante a la de una escalera de madera
ordinaria de bisagra, en la cual solo se
dejan los peldaños superior e inferior, sus-
tituídos por listones de perfil cuadrangu-
lar y, sobre ellos se disponen a uno y
otro lado unas barras cuyos extremos espi-
gados penetran en unos orificios ciegos que
le sirven de cojinete de giro y a las cua-
les va fijo un tablero que constituye el
asiento y que al abatirse apoya sobre un
listó unido en forma móvil a su cara in-
ferior, para soportarlo al apoyar sobre
el citado peldaño inferior en disposición
oblicua.

120

125

130

2ª.- "JUEGO DE MESA Y ASIENTOS

FLEGABLES PARA CAMPO Y PLAYA", según rei-
vindicación anterior, que se caracteriza
porque a uno de los lados y a la altura con-
veniente, va otra barra semejante a la
que soporta el asiento y que lleva unido
en igual forma un tablero que forma la me-
sa, el cual apoya por el otro extremo so-

135

140



73757

145 bre una barra, quedando horizontal en posición de abatido y que, al alzarlo, desliza unas espigas dispuestas en los dos costados por unas correderas - guía practicadas en la cara interna de los banzos del par, la longitud de las cuales es la necesaria y suficiente para que el tablero quede colodado entre ambos.

150 3ª.- "JUEGO DE MESA Y ASIEN)
TOS PLEGABLES PARA CAMPO Y PLAYA", según reivindicaciones anteriores, que se caracteriza porque en la parte superior los cuatro banzos llevan un cajeadado semicircular que al abrirse el dispositivo sujeta en forma de pinza una barra a la que va fijo el centro de una lona rectangular, que sirve de toldo al apoyar cada uno en sus extremos en la base de una pieza en U, cuyas ramas rematan en sendas espigas que
155
160 se introducen en orificios ciegos dispuestos al efecto en las caras anteriores de los banzos.

165 4ª.- "JUEGO DE MESA Y ASIENTOS
PLEGABLES PARA CAMPO Y PLAYA"



73757

Todo tal y como queda descrito y reivindicado en la presente memoria descriptiva que consta de nueve hojas foliadas y mecanografiadas por una sola cara a la que se acompaña t r e s planos para su mejor comprensión.

19 MAY 1959

CARLOS BALLESTERO
P. P.

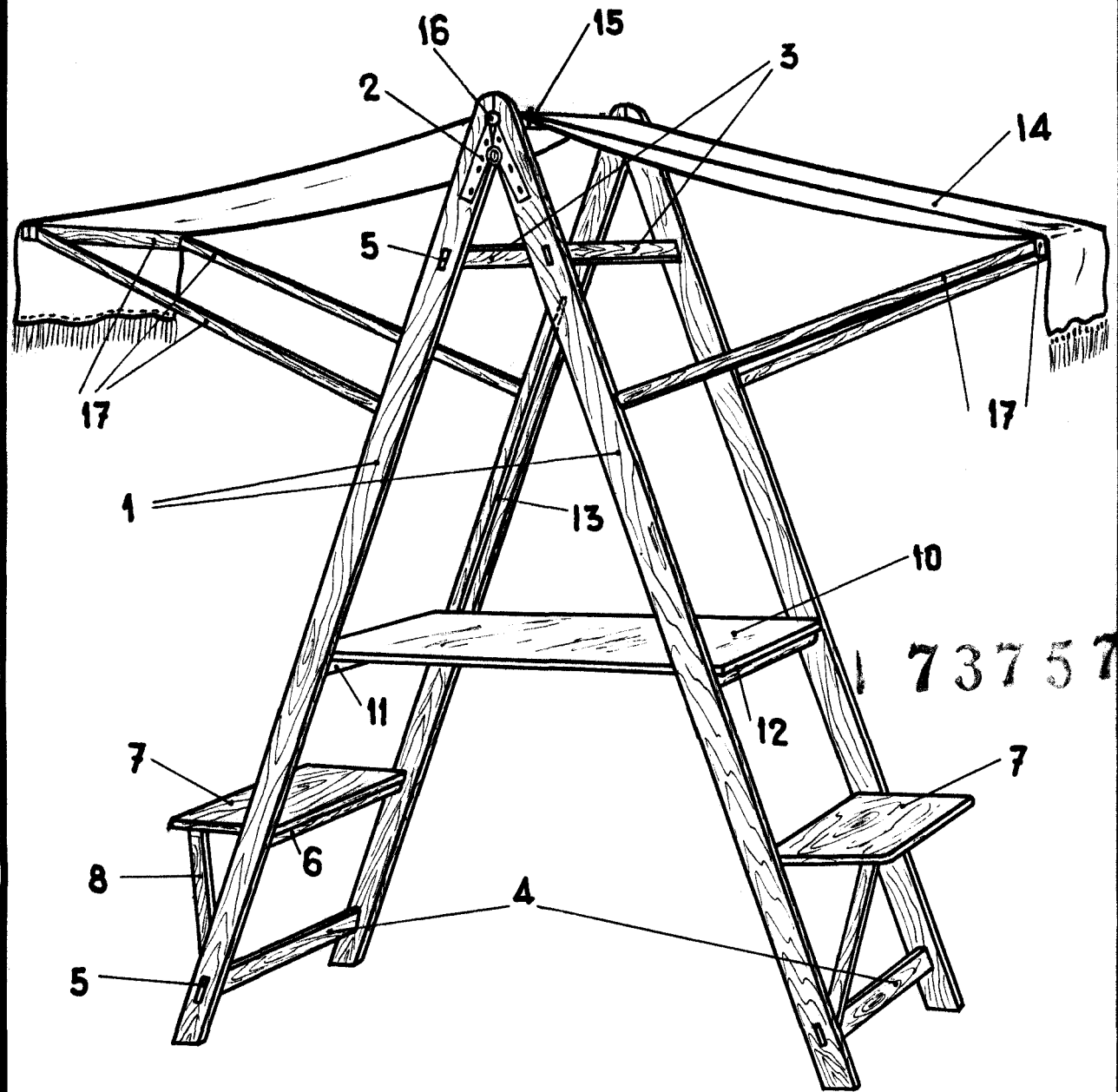

73757

Fig. 1ª

Escala variable
Madrid. 19-8-57

Handwritten signature and scribbles.

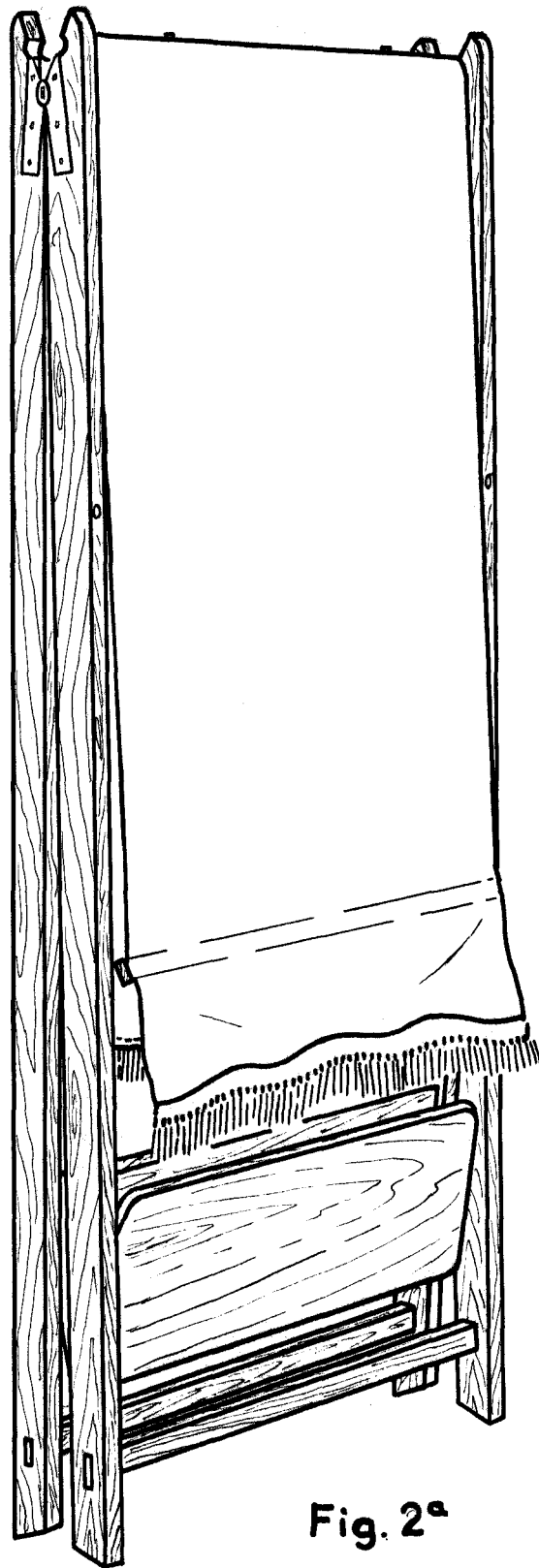

73757

Fig. 2ª

Escala variable
Madrid 19-8-55

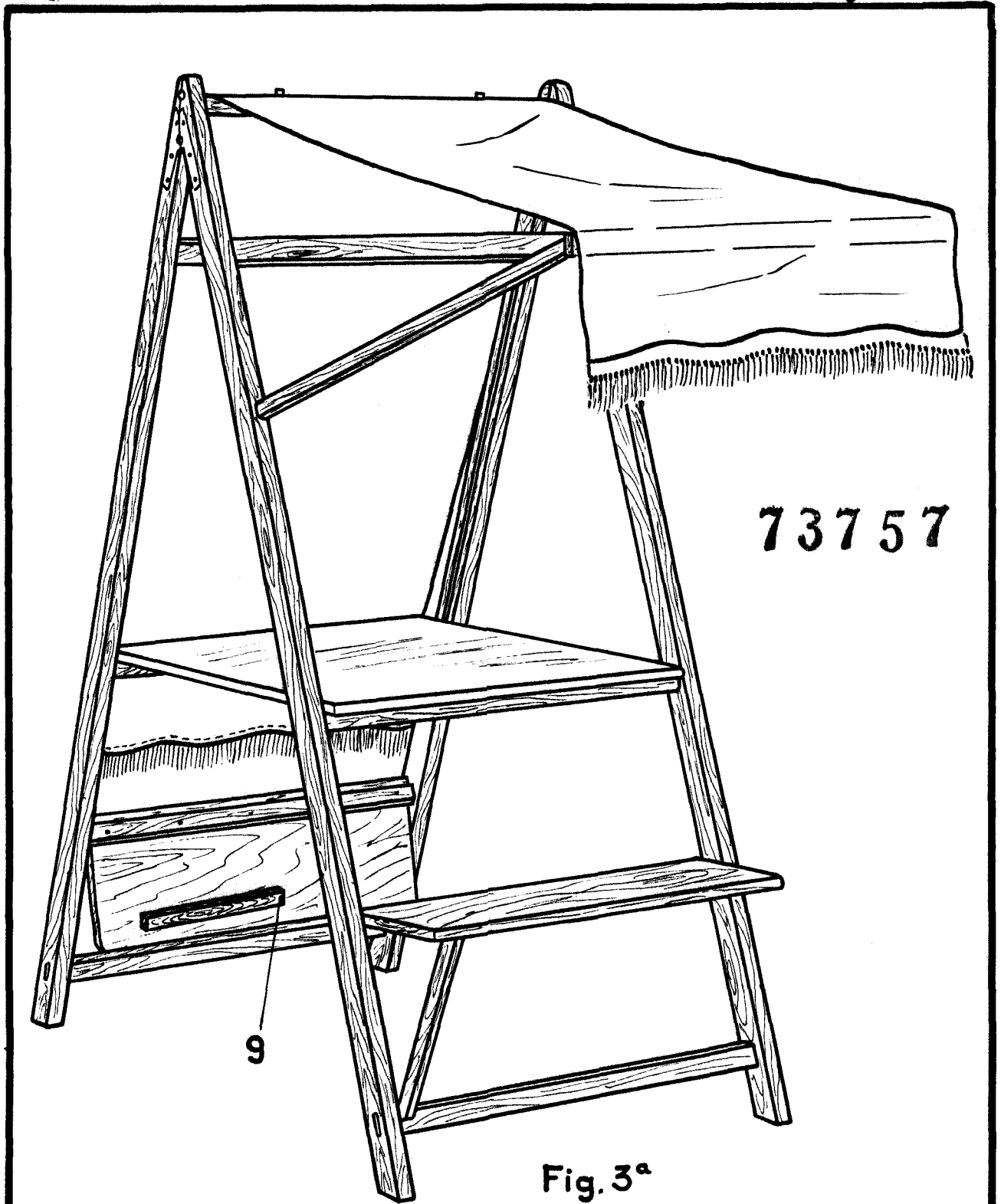

73757

Fig. 3ª

Escala variable
Madrid. S.S.S

4P

