

73753



73753

M O D E L O   D E   U T I L I D A D

por "UN MARCADOR MECANICO PARA PINTURA DECORATIVA", a favor de Don Manuel CARABELLIDO PERICH, de nacionalidad española, residente en Molins de Rey Barcelona), calle Antonio Gandí, nº 20.-

\*\*\*\*\*

M E M O R I A   D E S C R I P T I V A

El presente Modelo hace referencia a un marcador mecánico para pintura decorativa, que constituye un elemento auxiliar del trabajo en la labor de pintar paredes y muros, así como tejidos, particularmente para trazar el filete o línea de separación que delimita el margen de los zócalos y frisos.

La dificultad más acusada en la mencionada labor, consiste como es sabido, en mantener constante y uniforme, el grosor de la línea que se traza, sobre todo en las extensiones largas, puesto que los pinceles empleados en tal trabajo, aún siendo adecuados o preparados especialmente, requieren la frecuente renovación de la pintura que trasladan, sobre sus cerdas o parte blanda.

Dicho inconveniente es subsanado por el marcador mecánico que se propugna, que en primer lugar, lleva aparejado consigo, el remanente de pintura para trazar los más extensos filetes por metros que tuvieren; y por el hecho de que, el grosor de



5 las líneas es mantenido inalterablemente por ser el lomo de  
unas rulinas circulares, los elementos del mecanismo, que re-  
ciben y trasladan automáticamente, la materia colorante, desde  
su depósito transitorio, hasta la superficie sobre la que se  
trabaja.

10 Su característica esencial, es la de tratarse de un depó-  
sito cilíndrico, que se cierra por sus dos extremos, manteniend-  
do en su interior la cantidad necesaria para un trabajo durade-  
ro, de una pintura preparada en un estado de término medio de  
espesor y fluidez propios para transmitirse con exactitud y  
acierto, ya que los elementos intermedios que substituyen al  
pincel, son piezas giratorias que tocan simultáneamente, la pa-  
red o tejido que pintan y la carga de pintura con que se nutren.

15 El indicado cilindro, se representa seccionado diametral-  
mente, en la Fig. 1, de la hoja gráfica de dibujos que se adjun-  
ta, con objeto de ampliar lo expuesto y facilitar la consiguien-  
te descripción.

20 Debajo de la misma, se dibuja la planta o sección trans-  
versal. Y, en la Fig. 2, se representa, en perspectiva, el as-  
pecto del conjunto del marcador.

25 Cualquiera que sea el material con que esté elaborado el  
cilindro -3-, sus dos extremos, tienen un cuello roscable -4-  
y -4a-, en los que reciben la tapadera -5-, en el superior, y  
la cápsula -6-, en el inferior; constituyendo la base y núcleo  
del marcador.

30 Esta base, equivale a un cuerpo como el de la tapadera  
superior, con el aditamento exterior de dos pestañas salientes,  
iguales y paralelas -7-, que sobresalen longitudinalmente al  
diámetro del cilindro, y sirven de soporte, manteniendo entre  
ambas, mediante pasadores -8-, a dos rodelas -9- y -9a-, de



73753

metal la primera y fieltro prensado la segunda o mayor propio para mantener a despecho de la permanente humedad de la pintura, la rigidez y constancia de las aristas de su lomo, de donde procede la determinante de la anchura o calibre de la línea que se traza.

5  
10  
15  
Ambas rodelas, son por tanto de igual diámetro, pero de distinto grosor, y el pasador que las vincula al soporte (con libertad de giro), lo hace a una distancia radial tal, que hace que sus cantos, establezcan contacto con el interior de la cápsula-depósito, a través de las aberturas angulares -10-, que presenta la cazoleta de la base. De tal manera, que estando en movimiento, avanzando las rodelas, siempre tendrán un pequeño sector circular oculto en el interior del depósito e impregnándose de la pintura que necesitan para la constancia de la marca que transmiten.

20  
Otra particularidad, de su correcto funcionamiento, es la de poseer en el interior del cilindro-depósito, un émbolo -11-, de ajuste normal, cuyo eje -12-, se prolonga superiormente, hasta calar libremente por el centro de la tapadera -5-, finalizando en el exterior en un extremo roscable -14-, en el que recibe un botón terminal -15-.

25  
Este, puede servir para presionar a mano sobre la cantidad de pintura -16-, contenida en el cilindro y bajo el émbolo, cuando la inclinación del mismo no baste para que el propio peso del émbolo sea suficiente para presionar contra la masa de pintura indicada.

30  
Con arreglo al ejemplo descrito, podrá variar todo cuanto se refiera a dimensiones y calidad, y otros detalles de acabado sin que por ello se altere, ni modifique, la esencialidad del Modelo.



- N O T A - 73753

Se reivindica como objeto del Modelo descrito:

5 1º.- Un marcador mecánico para pintura decorativa, destinado concretamente a perfilar filetes y líneas de recorte de frisos y tejidos, caracterizado por estar constituido por dos rulinas mantenidas, con capacidad de libre giro, entre dos soportes gemelos y paralelos, que son solidarios de la base inferior de un cuerpo cilíndrico, en el que se introduce, en situación de depósito, una cantidad de pintura, preparada en una  
10 proporción adecuada de densidad y fluidez.

15 2º.- Un marcador mecánico para pintura decorativa, caracterizado porque las dos rulinas que se citan en la reivindicación primera, se hallan vinculadas, mediante pasadores, a los indicados soportes, a una distancia radial, que permite, que un pequeño sector de su borde periférico, penetre en el interior de la cápsula de base del cilindro, a través de dos ventanas angulares que posee, opuestamente en su borde inferior.

20 3º.- Un marcador mecánico para pintura decorativa, caracterizado porque las dos rulinas que se citan en la reivindicación primera, son de igual diámetro, pero de distinto grosor, a fin de que marquen líneas y filetes de distinta anchura.

25 4º.- Un marcador mecánico para pintura decorativa, según la reivindicación primera, caracterizado, porque el indicado cilindro que aloja la pintura, cuenta en su interior con un pistón de ajuste normal, provisto de un eje opuesto que se prolonga hasta salir al exterior del cilindro, calando a través del centro de la tapadera roscable, con holgura y libertad de movimientos, aptos para ejercer, sobre la pintura, una presión.

5º.- UN MARCADOR MECANICO PARA PINTURA DECORATIVA.

Madrid, 19 de Mayo de 1959.

FERNANDO PERAZA  
P.P.



73753

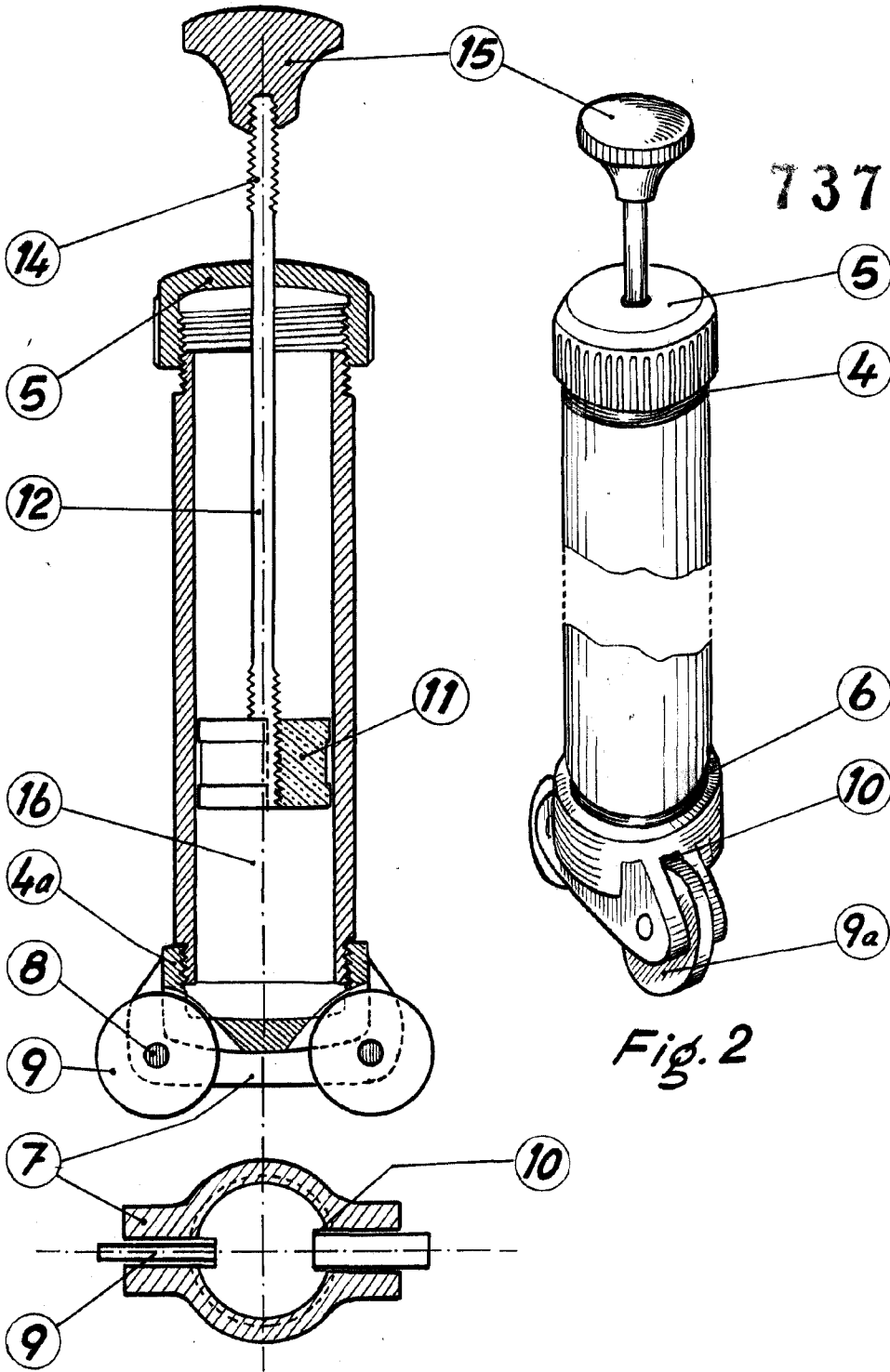

Fig. 1

Fig. 2

P.A.  
Fernando Paraire

Escala variable